

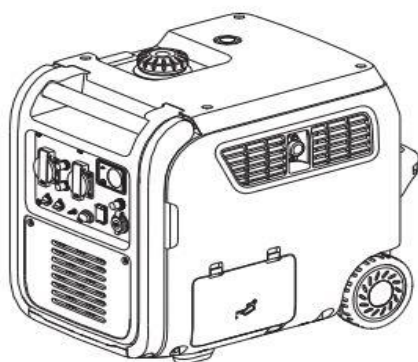

ИНВЕРТОРНЫЙ ГЕНЕРАТОР LONCIN

Руководство пользователя

GR2300iS, GR4800iS



Внимательно прочтите данное руководство перед использованием

ВВЕДЕНИЕ	3
1 МЕРЫ БЕЗОПАСНОСТИ	4
2 ОПИСАНИЕ ДЕТАЛЕЙ И КОМПОНЕНТОВ	5
2.1 <i>Панель управления GR2300iS,GR4800iS (230V 50HZ)</i>	5
3 ОРГАНЫ УПРАВЛЕНИЯ	6
3.1 <i>Переключатель «Зв1»</i>	6
3.2 <i>Аварийный индикатор уровня масла</i>	6
3.3 <i>Световой индикатор перегрузки</i>	6
3.4 <i>Световой индикатор переменного тока</i>	7
3.5 <i>Автоматический выключатель постоянного тока</i>	7
3.6 <i>Интеллектуальное управление двигателем(ESC)(Electronic Speed Controller) /Переключатель экономичного режима)</i>	8
3.7 <i>Клемма заземления</i>	8
3.8 <i>Разъемы параллельного подключения</i>	8
4 ПРОВЕРКА ПЕРЕД НАЧАЛОМ РАБОТЫ И ТЕХНИЧЕСКОЕ ОБСЛУЖИВАНИЕ	9
4.1 <i>Моторное масло</i>	9
4.2 <i>Топливо</i>	10
5 ПОДКЛЮЧЕНИЕ АКБ	10
6 ЗАПУСК ГЕНЕРАТОРА	10
7 ОСТАНОВКА ДВИГАТЕЛЯ	12
8 ПОДКЛЮЧЕНИЕ ПОТРЕБИТЕЛЕЙ	12
8.1 <i>Подключение потребителей (устройств переменного тока «АС»), эксплуатация</i>	12
8.2 <i>Параллельное подключение генераторов</i>	13
9 ОБСЛУЖИВАНИЕ	14
9.1 <i>График технического обслуживания</i>	14
9.2 <i>Воздушный фильтр</i>	15
9.3 <i>Свеча зажигания</i>	15
9.4 <i>Замена моторного масла</i>	16
9.5 <i>Глушитель и искрогаситель</i>	16
9.6 <i>Фильтр топливного бака</i>	17
9.7 <i>Регулировка карбюратора</i>	17
10 ХРАНЕНИЕ	18
11 ВОЗМОЖНЫЕ НЕИСПРАВНОСТИ	18
12 ТЕХНИЧЕСКИЕ ХАРАКТЕРИСТИКИ	19
13 ЭЛЕКТРИЧЕСКАЯ СХЕМА	20
13.1 <i>Электрическая схема генератора GR2300iS</i>	20
13.2 <i>Электрическая схема генератора GR4800iS</i>	21
ГАРАНТИЯ	22

ВВЕДЕНИЕ

Благодарим Вас за выбор инверторного генератора Loncin.

Это руководство содержит информацию относительно работы и технического обслуживания инверторного генератора, поэтому перед началом эксплуатации необходимо внимательно ознакомиться с ней. Все материалы и схемы, представленные в данном руководстве, применимы к последней версии товара на дату публикации. Вследствие модификаций или иных изменений данные, описанные в этом руководстве, могут иметь некоторые отличия от актуальных. Авторское право на это руководство принадлежит компании ООО «Хаберт Рус», и любому лицу или группе лиц запрещается его перепечатывание или копирование.

В настоящем руководстве описывается эксплуатация, использование и обслуживание инверторного генератора. Перед эксплуатацией внимательно прочтите и изучите данное руководство, это продлит срок службы генератора.

Возможно обновление руководства без предварительного уведомления.

ПРЕДУПРЕЖДЕНИЕ: означает высокую вероятность получения травм или смерти при несоблюдении рекомендаций.

ОСТОРОЖНО: возможно получение травм или повреждение оборудования при несоблюдении рекомендаций.

ВНИМАНИЕ: предоставление полезной информации.

Благодарим Вас за выбор инверторного генератора производства нашей компании! Данное руководство следует рассматривать как неотъемлемую часть устройства, и оно должно оставаться вместе с устройством при перепродажах.

1 МЕРЫ БЕЗОПАСНОСТИ

1.1 Никогда не работайте в закрытом помещении.

1.2 Никогда не подключайте генератор к домашней сети.

1.3 Не работайте во время дождя или снегопада.

1.4 Никогда не прикасайтесь к оборудованию мокрыми руками, иначе может произойти поражение электрическим током .

1.5 Для предотвращения возгорания и обеспечения достаточной вентиляции во время работы, установка должна находиться на расстоянии не менее 1,5 м от стен здания или другого оборудования.

1.6 Бензин и его пары являются легко воспламеняемыми и взрывоопасны. Выполняйте дозаправку топливом на достаточном расстоянии от осветительных и нагревательных приборов, открытого пламени или курящих людей и других источников воспламенения. Перед дозаправкой необходимо заглушить двигатель.

1.7 Не проливайте топливо.

1.8 Прежде, чем перемещать генератор в закрытое помещение, убедитесь, что двигатель остыл. (Обратите внимание на предупреждающие знаки на генераторе) .

ВНИМАНИЕ: во время работы устанавливайте генератор на расстоянии не менее 1м от зданий или другого оборудования. Используйте генератор на ровной поверхности (топливо может пролиться, если генератор находится в наклонном положении).

2 ОПИСАНИЕ ДЕТАЛЕЙ И КОМПОНЕНТОВ

Модель генератора GR2300iS

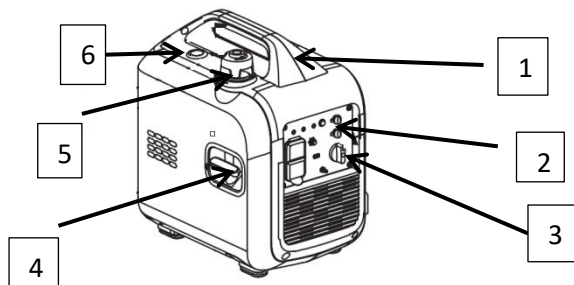

1. Транспортировочная ручка
2. Панель управления
3. Переключатель 3 в 1
4. Ручка ручного старта
5. Крышка топливного бака
6. Индикатор уровня топлива

Модель генератора GR4800iS

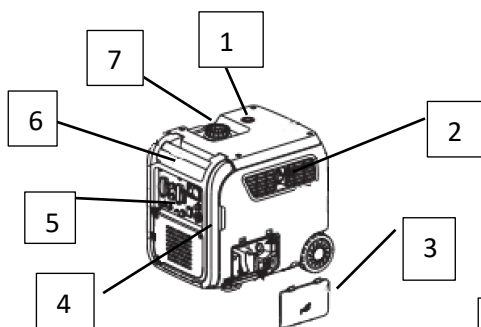

1. Индикатор уровня топлива
2. Глушитель
3. Крышка для обслуживания АКБ и маслозаливной горловины
4. Транспортировочная ручка
5. Панель управления
6. Вспомогательная ручка

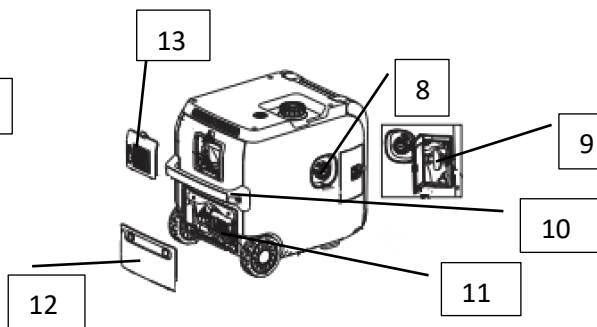

7. Крышка топливного бака
8. Переключатель 3в1 и кнопка запуска
9. Ручка ручного старта
10. Вспомогательная ручка
11. Карбюратор
12. Крышка для обслуживания воздушного фильтра
13. Крышка для обслуживания свечи зажигания

2.1 Панель управления

GR2300iS (230V 50HZ)

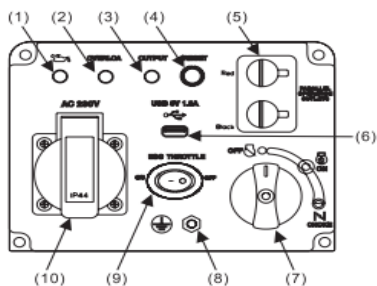

- ① Индикатор уровня масла
- ② Индикатор перегрузки
- ③ Индикатор переменного тока
- ④ Кнопка сброса
- ⑤ Разъемы параллельного подключения
- ⑥ USB-выход
- ⑦ Переключатель 3 в 1
- ⑧ Клемма заземления
- ⑨ ESC (Electronic Speed Controller) (интеллектуальное управление двигателем) переключатель экономичного режима
- ⑩ Розетка переменного тока

GR4800iS (230V 50HZ)

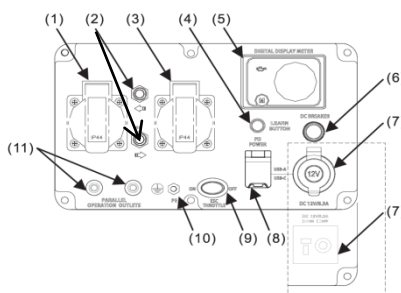

- ① Розетка переменного тока
- ② Автоматический предохранитель выхода переменного тока 16А
- ③ Розетка переменного тока
- ④ Кнопка обучения
- ⑤ Многофункциональный дисплей
- ⑥ Автоматический предохранитель выхода постоянного тока
- ⑦ Розетка постоянного тока (возможны 2 варианта розеток) 12В/8.3А
- ⑧ USB-выходы
- ⑨ ESC (Electronic Speed Controller) (интеллектуальное управление двигателем) переключатель экономичного режима
- ⑩ Клемма заземления
- ⑪ Разъемы параллельного

3 ОРГАНЫ УПРАВЛЕНИЯ

3.1 Переключатель «Зв1» и кнопка запуска (для модели генератора GR4800iS)

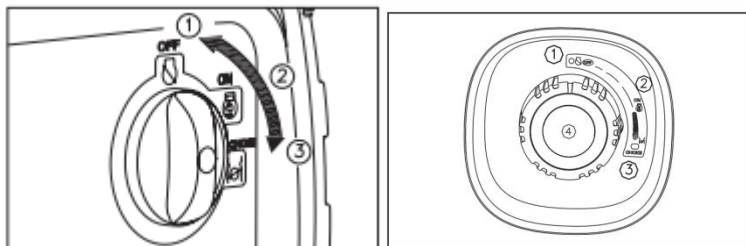

GR2300iS

GR4800iS

1. «OFF (ВЫКЛ)» — зажигание отключено, топливный кран перекрыт; двигатель не будет работать.
2. «ON (ВКЛ)»- зажигание включено, топливный кран открыт. Воздушная заслонка открыта. Двигатель может работать.
3. «СНОКЕ» Режим запуска холодного двигателя. Зажигание включено, топливный кран открыт. Воздушная заслонка закрыта. Двигатель можно запускать.
4. Кнопка запуска двигателя.

ПРИМЕЧАНИЕ: при запуске горячего двигателя не нужно переводить переключатель в положение 3, «СНОКЕ».

3.2 Аварийный индикатор уровня масла

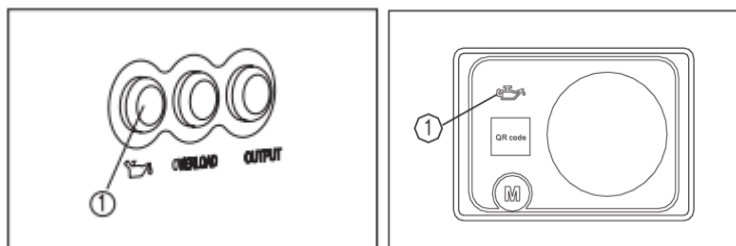

GR2300iS

GR4800iS

При недостатке масла в картере двигателя система защиты автоматически отключит двигатель и загорится индикатор уровня масла. После чего двигатель снова не запустится, пока вы не долдете масло до нужного уровня.

ПРИМЕЧАНИЕ: если двигатель глохнет или не запускается, переведите переключатель двигателя в положение «ON (ВКЛ)», а затем потяните ручной стартер. Если при запуске индикатор масла мигает в течение нескольких секунд, это означает, что в двигателе недостаточно масла. Долейте масло и повторите запуск.

3.3 Индикатор перегрузки

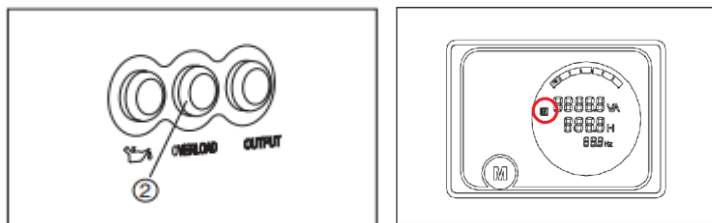

GR2300iS

GR4800iS

Индикатор перегрузки загорается при обнаружении перегрузки подключенного электрического устройства, перегреве блока управления инвертора или повышении выходного напряжения переменного тока. В этом случае сработает защита, которая прекратит подачу электроэнергии для защиты генератора и любых подключенных к нему электрических устройств. Индикатор переменного

тока погаснет, а индикатор перегрузки будет гореть, но двигатель не остановится. Когда загорится индикатор перегрузки и прекратится выработка электроэнергии, выполните следующие действия:

1. Выключите все подключенные электроприборы и заглушите двигатель.
2. Уменьшите общую мощность подключенных электроприборов до номинального значения.
3. Проверьте, нет ли препятствий в работе системы охлаждения. При обнаружении, устраните помехи препятствующие нормальной работе системы вентиляции.
4. После проверки перезапустите двигатель.

ПРИМЕЧАНИЕ: при использовании электрооборудования с высоким пусковым током (например, компрессоров, погружных насосов и т.д.) вначале на несколько секунд может загореться индикатор перегрузки. Это не является неисправностью.

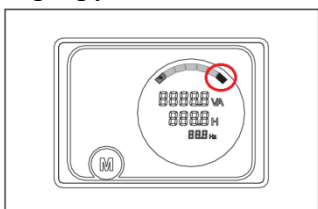

GR4800iS

ПРИМЕЧАНИЕ: у модели генератора GR4800iS многофункциональный дисплей отображает не только перегрузку, но и текущий уровень нагрузки на генератор.

Когда генератор запущен и к нему подключена нагрузка, индикатор мощности (жёлтый) остаётся включенным, а полоса индикатора мощности (белый) отображает различные положения, в зависимости от размера нагрузки. Если потребляемая мощность превышает номинальную мощность генератора, но не достигает предельной мощности инвертора, отображаются все сегменты индикатора мощности, а последний сегмент индикатора постоянно горит красным, напоминая пользователю о том, что нагрузка превысила номинальную выходную мощность генератора. Рекомендуется снизить мощность нагрузки до номинальной мощности генератора.

3.4 Индикатор переменного тока

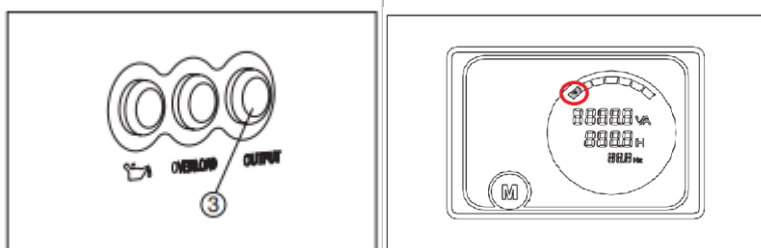

GR2300iS

GR4800iS

Данный индикатор показывает нормальную работу генератора. Горит постоянно после запуска двигателя.

3.5 Автоматический выключатель постоянного тока

Устройство защиты от перегрузки постоянного тока автоматически переключается в положение «OFF (ВЫКЛ)», когда подключенное к генератору электрическое устройство работает с током, превышающим номинальное значение. Отключите потребителей постоянного тока и переведите переключатель в положение «ON (ВКЛ)». Если автоматический выключатель постоянного тока не включается после снятия нагрузки, то необходимо подождать 2-3 минуты и повторить попытку.

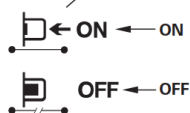

ON(ВКЛ)": Автоматический выключатель включен, возможно подключение потребителей постоянного тока

"OFF(ВЫКЛ)": Автоматический выключатель выключен, подача постоянного тока отсутствует.

ПРИМЕЧАНИЕ: если устройство защиты от перегрузки постоянного тока срабатывает, уменьшите нагрузку до значения ниже указанной номинальной мощности генератора. В случае повторного срабатывания устройства защиты от перегрузки постоянного тока немедленно прекратите использование генератора и обратитесь в сервисный центр.

3.6 Интеллектуальное управление двигателем(ESC)(Electronic Speed Controller) /Переключатель экономичного режима

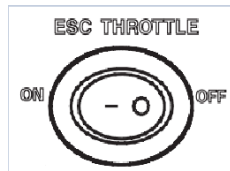

①Если генератор работает с низкой нагрузкой имеет смысл переключить переключатель в режим "ON". Когда переключатель ESC находится в положении «ВКЛ», генератор регулирует скорость двигателя в зависимости от подключенной нагрузки, чтобы минимизировать расход топлива и снизить уровень шума.

②"ВЫКЛ.", когда переключатель *ESC* находится в положении "OFF.", двигатель работает на номинальной частоте вращения независимо от величины подключенной нагрузки.

ПРИМЕЧАНИЕ: при использовании оборудования, в составе которого есть электрический двигатель, такого как воздушный компрессор, погружной водяной насос, переключатель *ESC* экономичного режима должен быть отключен из-за необходимости компенсации повышенного пускового тока.

3.7 Клемма заземления

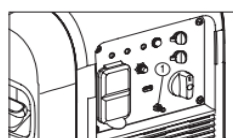

GR2300iS

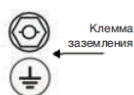

GR4800iS

Во избежание поражения электрическим током генератор необходимо заземлить. Для правильного заземления в соответствии с региональными требованиями, обратитесь к квалифицированному специалисту.

3.8 Разъемы параллельного подключения

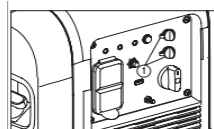

GR2300iS



GR4800iS

Разъем предназначен для параллельного подключения двух аналогичных моделей генераторов с помощью специальных кабелей. Последовательность подключения и меры предосторожности

описаны в разделе «ПАРАЛЛЕЛЬНАЯ РАБОТА ДВУХ ГЕНЕРАТОРОВ». При необходимости проконсультируйтесь с авторизованным сервисным центром или вашим дилером.

4 ПРОВЕРКА ПЕРЕД НАЧАЛОМ РАБОТЫ И ТЕХНИЧЕСКОЕ ОБСЛУЖИВАНИЕ

ВНИМАНИЕ: Проверку необходимо проводить перед каждым использованием.

Двигатель и глушитель во время работы сильно нагреваются. Избегайте контакта какой-либо части вашего тела или одежды с двигателем и глушителем до их полного остывания.

4.1 Моторное масло

ВНИМАНИЕ: генератор поставляется без масла. В результате заводских испытаний в двигателе может быть небольшое количество масла.

Всегда проверяйте уровень масла на ровной горизонтальной поверхности.

Рекомендуемое масло для двигателя: используйте моторное масло Loncin или Habert(или аналог) для 4-тактных двигателей с воздушным охлаждением, соответствующее или превосходящее требования спецификаций по стандарту API SJ. Рекомендуемая вязкость масла при стандартных температурах окружающей среды: SAE 30, SAE 10W-30, SAE 10W-40, SAE 15W-40. Вязкость масла выбирайте исходя из температуры окружающей среды в вашей местности (рис. ниже).

Вязкость масла по SAE и классификация API обычно указаны на этикетке на масляной канистре.

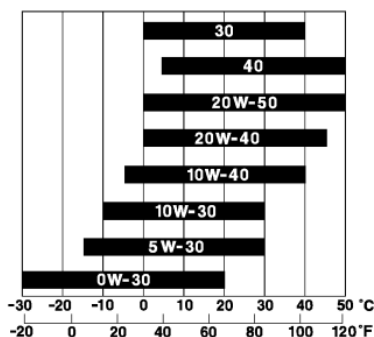

ВНИМАНИЕ: работа генератора с недостаточным количеством или некачественным моторным маслом может привести к ускоренному износу и серьезному повреждению и поломке двигателя.

Перед проверкой или заменой масла убедитесь, что двигатель полностью остановлен, а генератор установлен на устойчивой и ровной поверхности.

Уровень моторного масла контролируется щупом (рис. 1).

Порядок проверки уровня масла:

1. Установите генератор на ровную горизонтальную поверхность.
2. Открутите крышку маслозаливной горловины (она же является щупом) и протрите щуп чистой тканью ①.
3. Вставьте щуп обратно в маслозаливное отверстие, но не закручивайте.
4. Проверьте уровень масла, при необходимости долейте до верхнего уровня (рис 1).

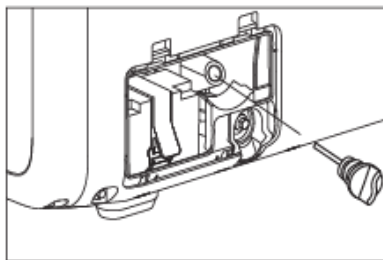
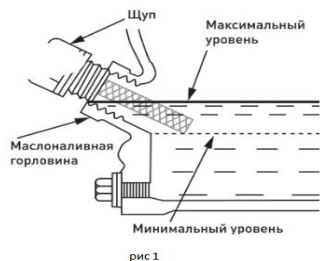

5. Установите на место крышку маслозаливной горловины и плотно закрутите ее.

4.2 Топливо

ПРЕДУПРЕЖДЕНИЕ: Топливо и смазочные материалы при определенных условиях легко воспламеняются. Прежде чем выполнять дозаправку, необходимо внимательно ознакомиться с разделом «МЕРЫ БЕЗОПАСНОСТИ». Заправляйте на открытом воздухе, при выключенном двигателе. Не заливайте слишком много, иначе при нагревании бак переполнится. После заправки убедитесь, что крышка плотно закручена.

Проверка уровня топлива

Проверка уровня топлива

1. Открутите крышку топливного бака
2. Извлеките и очистите топливный фильтр перед тем, как вставить его обратно.
3. Проверьте уровень топлива и при необходимости долейте (рис. 1).
2-уровень топлива(рис. 2) , у модели генератора GR4800iS есть электронный индикатор уровня топлива на многофункциональном дисплее.
4. Установите на место крышку топливного бака, надежно затяните.



Рис. 1



Рис.2

ИНФОРМАЦИЯ: рекомендуется использовать неэтилированный бензин АИ-92. Применение этилированного бензина может привести к повреждению внутренних элементов двигателя. Заправляйте топливный бак не более, чем на 80% от его объема, учитывая тепловое расширение.

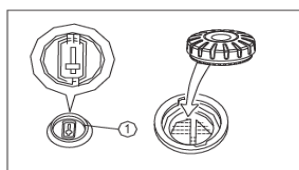
ВНИМАНИЕ: обязательно ознакомьтесь с рекомендациями:

- следите за тем, чтобы пыль, грязь, вода или другие предметы не попали в топливный бак;
- тщательно вытрите пролитое топливо перед запуском двигателя;
- не наполняйте бак при работающем или горячем двигателе;
- перед заправкой закройте топливный кран;
- при заправке генератора не курите, избегайте источников искр и открытого огня.

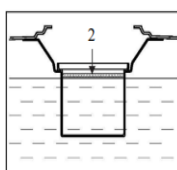
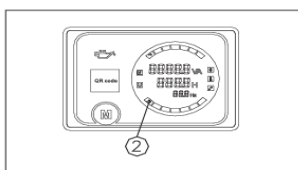
5 ПОДКЛЮЧЕНИЕ АКБ (для модели генератора GR4800iS)

Снимите крышку отсека АКБ(рис 1).

Убедитесь, что АКБ надежно закреплен на своем месте специальным резиновым ремешком.

Если ремешок ослаблен, закрепите его (2 рис).

Соедините кабель генератора с соответствующим разъемом на кабеле аккумуляторной батареи(рис 3).



Рис.1



Рис.2

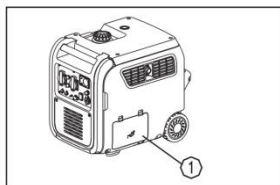

Рис.3

ПРИМЕЧАНИЕ: После запуска двигателя небольшой заряд будет постепенно заряжать аккумуляторную батарею.

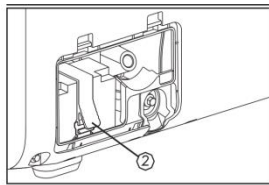
6 ЗАПУСК ГЕНЕРАТОРА

ПРИМЕЧАНИЕ:Перед запуском двигателя не подключайте никакие электрические устройства.

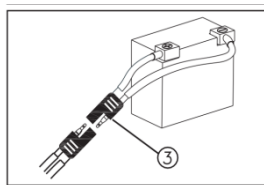
1.Поверните клапан крышки топливного бака в положение "ON(ВКЛ)"

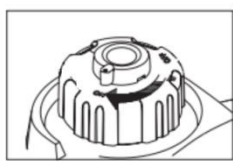

2. Переведите переключатель ESC в положение «OFF(ВЫКЛ)»

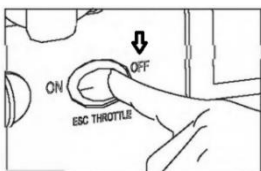

3.Переведите переключатель "3в1" в положение "ШОК"

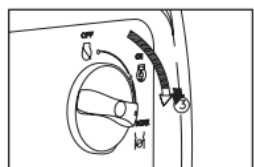

GR2300iS

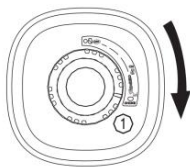

GR4800iS

4.Нажмите кнопку запуска двигателя (для модели генератора GR4800iS).

ПРИМЕЧАНИЕ: для запуска прогретого переведите переключатель «3 в 1» в положение «ON (ВКЛ)» в положение "ШОК" переводить не следует.

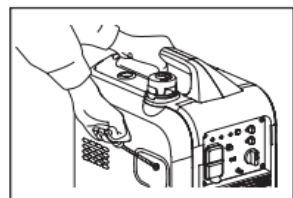

GR2300iS

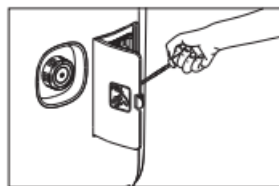

GR4800iS

Запуск с помощью ручного стартера.

Откройте крышку для доступа к ручному стартеру (для модели генератора GR4800iS), крепко возьмитесь за ручку ручного стартера. Плавно потяните пусковую рукоятку до тех пор, пока не почувствуется сопротивление, затем резко потянуть на себя.

После запуска двигателя генератора плавно отпустите трос ручного стартера.

Закройте крышку отсека ручного стартера. Прогрейте двигатель в течение 1- 3 минут, в зависимости от температуры окружающей среды.

После этого поверните переключатель «3в1» в положение "(ON)ВКЛ".

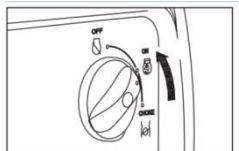

GR2300iS



GR4800iS

ПРИМЕЧАНИЕ: при запуске посредством ручного стартера необходимо крепко держать генератор за ручку или корпус, чтобы он не упал.

ПРИМЕЧАНИЕ:(для модели генератора GR4800iS)

Не зажимайте кнопку электрического пуска дольше 5 секунд, в противном случае это может привести к повреждению электростартера. Если несколько запусков не увенчались успехом, отпустите кнопку и дайте остыть стартеру перед следующей попыткой запуска. Интервал между несколькими запусками должен составлять 15 секунд. Если несколько попыток не приводят к запуску двигателя, то обратитесь в сервисный центр.

7 ОСТАНОВКА ДВИГАТЕЛЯ

ПРИМЕЧАНИЕ: выключите все подключенное электрическое оборудование.

1. Отключите всех потребителей от генератора.
2. Поверните переключатель «Зв1» в положение "(OFF)ВЫКЛ".

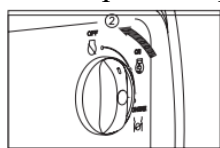

GR2300iS



GR4800iS

3. Поверните клапан крышки топливного бака в положение "(OFF)ВЫКЛ".

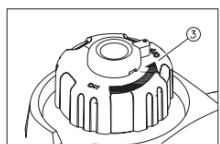

ПРИМЕЧАНИЕ: не рекомендуется перекрывать клапан крышки топливного бака, пока двигатель горячий, это может привести к деформации, повреждению топливного бака.

8 ПОДКЛЮЧЕНИЕ ПОТРЕБИТЕЛЕЙ

8.1 Подключение потребителей (устройств переменного тока «АС»), эксплуатация

- Перед подключением электрических устройств к генератору убедитесь, что их кабели и вилки в исправном состоянии.
- Убедитесь, что суммарная мощность нагрузки находится в пределах номинальной мощности генератора.
- Убедитесь, что ток нагрузки находится в пределах номинального тока розеток.

ПРИМЕЧАНИЕ: для корректной работы рекомендуется осуществлять заземление генератора.

1. Запустите двигатель генератора.
2. Установите переключатель ESC в положение «OFF(ВЫКЛ)».
3. Вставить вилки устройств в розетку переменного тока.
4. Убедитесь, что цифровой дисплей показывает нормальные показания (для модели генератора GR4800iS).
5. Убедитесь, что индикатор переменного тока горит (для модели генератора GR2300iS).
6. Включите электрические устройства.

ПРИМЕЧАНИЕ: если планируется использование генератора с подключением несколько потребителей с суммарной мощностью, близкой к номинальной мощности генератора, установите переключатель ESC в положение «OFF(ВЫКЛ)» и подключайте потребителей в следующей





последовательности: первым должен быть подключен потребитель с самым высоким пусковым током, а последним – с наименьшим пусковым током.

ПРИМЕЧАНИЕ: перед использованием генератора убедитесь, что общая мощность нагрузки находится в пределах номинальной мощности генератора, в противном случае это может привести к повреждению генератора.

ПРИМЕЧАНИЕ: возможно одновременное подключение потребителей, как переменного так и постоянного тока (для модели генератора GR4800iS). Общая мощность потребителей не должна превышать номинальную выходную мощность.

Некоторые электроприборы или электродвигатели имеют высокие пусковые токи, поэтому их нельзя подключать к генератору, даже если их номинальная мощность соответствует номинальной мощности генератора.

ПРИМЕЧАНИЕ: При питании прецизионного оборудования, такого как электронных контроллеров, ПК, микрокомпьютерного оборудования или зарядных устройств для батарей держите генератор на достаточном расстоянии, чтобы предотвратить электрические помехи от двигателя. Также убедитесь, что электрические помехи от двигателя не мешают работе других электроприборов, расположенных рядом с генератором. Если генератор предназначен для питания медицинского оборудования, следует предварительно проконсультироваться с производителем оборудования или медицинским работником.

AC				DC 
Коэффициент мощности	1	0.8-0.95	0.4~0.75	
GR2300iS	~1800W	~1400W	~720W	отсутствует
GR4800iS	~3800W	~3040W	~1520W	Номинальное напряжение: 12 В Номинальный ток: 8,3А

Когда общая мощность превысит номинальную, загорится индикатор перегрузки (см. стр.6).

8.2 Параллельное подключение генераторов

Параллельное подключение используется для увеличения выходной мощности, если мощности одного генератора не хватает. Во время параллельного подключения переключатель «ESC» должен находиться в положении «OFF(ВЫКЛ)» на обоих генераторах.

ПРИМЕЧАНИЕ: Параллельное подключение допустимо только генераторов одной модели.

1. Соедините два генератора одной модели можно при помощи специального комплекта кабелей для параллельной работы, которые не входят в комплект поставки и приобретаются дополнительно.
2. Последовательно запустите двигатели и убедитесь, что индикаторы переменного тока обоих генераторов горят.
3. Подключить потребителей к розеткам переменного тока.
4. Включить электрические устройства.

ПРЕДУПРЕЖДЕНИЕ: при перегрузке генератора или коротком замыкании в подключенном электроприборе, загорится индикатор перегрузки (красный) . Индикатор перегрузки (красный) будет гореть постоянно, и примерно через 4 секунды питание подключенных электроприборов отключится, а индикатор переменного тока погаснет. Заглушите оба генератора и выясните причину

неисправности. Определите, является ли причиной короткое замыкание в подключенном приборе или перегрузка. Устраните проблему и перезапустите генераторы.

ПРИМЕЧАНИЕ: При непрерывной работе не превышайте номинальную мощность.

Номинальная мощность при параллельной работе составляет: 3,6кВт(GR2300iS)7,6 кВт(GR4800iS).

Рекомендованное время работы при параллельном подключении при номинальной мощности не более 30 минут.

ВНИМАНИЕ: запрещается подключать потребителей к разъёмам, предназначенным для параллельного подключения.

– никогда не подключайте и не отсоединяйте кабель параллельной работы при работающем генераторе;

– для работы с одним генератором необходимо отсоединить кабель параллельной работы.

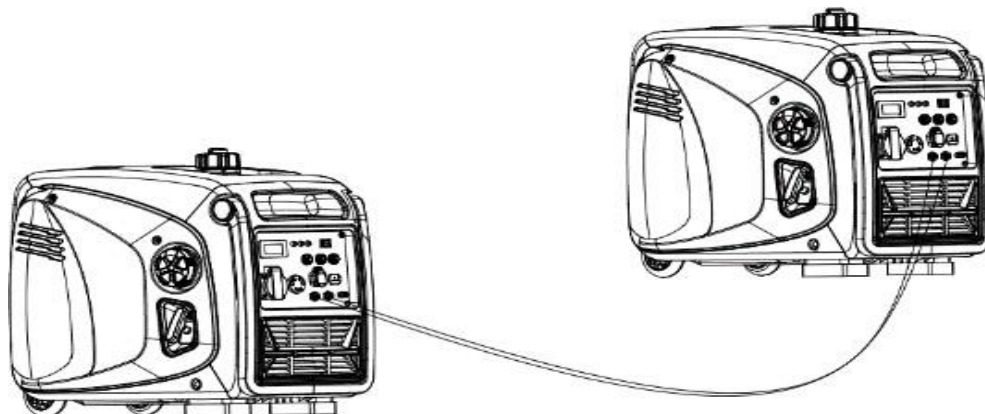

9 ОБСЛУЖИВАНИЕ

Безопасность – обязанность владельца. Периодический осмотр, регулировка и смазка обеспечат поддержание генератора в максимально безопасном и эффективном состоянии. Наиболее важные моменты осмотра и обслуживания генератора описаны ниже.

9.1 График технического обслуживания

Периодичность		Пункт	Каждый раз	Первый месяц или 20 ч	Один раз в сезон или 50 ч	Каждые 6 месяцев или 100 ч	Каждый год или 300 ч
			√	√	√ (1)	√ (1)	√
Моторное масло	Проверка уровня		√				
	Замена			√		√	
Воздушный фильтр	Проверка		√				
	Чистка				√ (1)	√ (1)	
	Замена					√	
Карбюратор	Чистка/регулировка					√	
Свеча зажигания	Чистка, регулировка			√ (2)		√ (2)	
	Замена						√

Клапанный зазор	Проверка-регулировка		√			√ (2)
Искрогаситель	Проверка/очистка				√	
Топливный бак и топливный фильтр (при наличии)	Проверка/чистка				√	

ОСТОРОЖНО: во избежание повреждения генератора, используйте только оригинальные запчасти и расходные материалы.

ВНИМАНИЕ:

1) При работе генератора с большой нагрузкой и в тяжелых условиях (в пыльной среде или при высокой температуре) обслуживание генератора следует проводить в 2 раза чаще.

2) Если вы не обладаете достаточной квалификацией, рекомендуем обратиться к авторизованному дилеру.

ПРЕДУПРЕЖДЕНИЕ: перед выполнением обслуживания, обязательно заглушите двигатель генератора и дайте ему остыть.

9.2 Воздушный фильтр

1. Снимите крышку отсека воздушного фильтра. Извлеките фильтрующий элемент.

2. Проверьте состояние фильтрующего элемента. В случае, если он поврежден, замените его на новый.

Если фильтр загрязнен:

3. Очистите поролоновый фильтрующий элемент в негорючем растворителе или смеси жидкого моющего средства и теплой воды, тщательно промойте фильтр чистой водой, чтобы удалить моющее средство. Высушите его. Не выжимайте поролоновый фильтрующий элемент. Это может привести к его разрыву.

4. Капните на фильтр несколько капель моторного масла. Поролоновый элемент должен быть влажным, но с него не должно капать масло.

5. Установите обратно фильтрующий элемент и крышку воздушного фильтра.

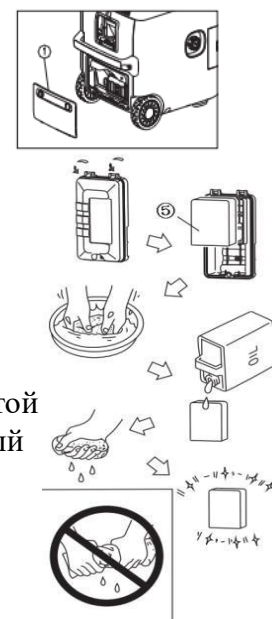

9.3 Свеча зажигания

1. Свеча зажигания является важным компонентом двигателя, который необходимо периодически проверять и менять согласно графику обслуживания.

2. Рекомендуемая модель свечи зажигания: A5RTC (для модели генератора GR2300iS), BPR6ES, BP6ES (NGK), F7RTC, F7TC (для модели генератора GR4800iS).

3. Надлежащий зазор свечи зажигания обеспечивает нормальную работу двигателя и отсутствие нагара.

4. Снимите колпачок свечи зажигания.

5. Очистите грязь вокруг основания свечи зажигания.

6. Открутите свечу зажигания при помощи свечного ключа.

7. Очистите электроды щёткой. При повреждении изолятора замените свечу зажигания на новую.

8. Щупом измерьте зазор между электродами свечи зажигания. Зазор должен быть ~0,6-0,7 мм. При необходимости регулировки, осторожно подогните боковой электрод.

9. Убедитесь в надлежащем состоянии уплотнительной шайбы свечи зажигания, при необходимости замените ее на новую. Закрутите свечу зажигания рукой, а затем затяните её свечным ключом.

ВНИМАНИЕ: Свеча зажигания должна быть хорошо затянута.

Рекомендуемые значения крутящего момента при установке свечи зажигания составляют 15-20 Нм.

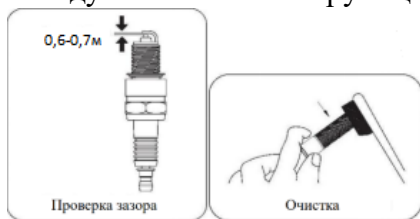

9.4 Замена моторного масла

ПРЕДУПРЕЖДЕНИЕ: не сливайте масло сразу после выключения генератора, так как его температура достаточно высока. При замене масла следует соблюдать осторожность, чтобы избежать ожогов.

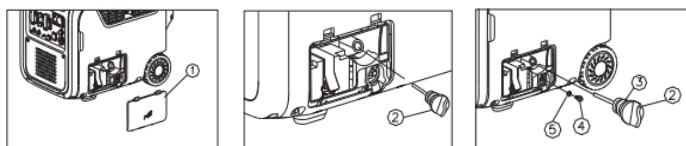

1. Установите генератор на ровную поверхность и запустите его, чтобы прогреть двигатель в течение нескольких минут, если двигатель генератора холодный .
2. Остановите двигатель и поверните переключатель «ЗВ1» и воздушный клапан крышки топливного бака в положение "ВЫКЛ."
3. Снимите крышку масляного отсека(1).
4. Снимите крышку маслозаливной горловины (2).
5. Поместите масляный поддон под двигатель, наклоните генератор и полностью слейте масло(для модели генератора GR2300iS).
6. Подставьте под двигатель поддон, открутите сливной болт и слейте масло из картера двигателя(для модели генератора GR4800iS).
7. Проверьте уплотнительные кольца крышки маслозаливной горловины, сливного болта.
8. Закрутите сливной болт (для модели генератора GR4800iS).
9. Если есть повреждения,замените поврежденное уплотнение на новое.
- 10.Залейте свежее масло до верхнего уровня (см п. 4.1).
11. Вытрите излишки масла.
- 12.Установите крышку маслозаливной горловины на место.
- 13.Установите крышку масляного отсека.

9.5 Глушитель и искрогаситель

ПРЕДУПРЕЖДЕНИЕ: двигатель и глушитель могут сильно нагреться во время работы двигателя. Не допускайте прямого контакта кожи и одежды с нагретыми двигателем или глушителем во время осмотра и технического обслуживания.

2. Снимите защитную крышку глушителя .

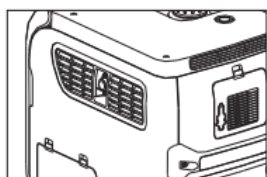

3. Открутите винты (2) и снимите крышку глушителя, сетку глушителя (1) и искрогаситель(доп. опция).

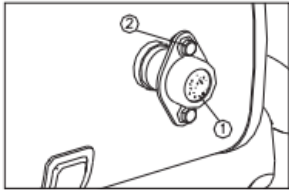

4. Удалите нагар с экрана глушителя и искрогасителя (доп.опция)с помощью мягкой проволочной щетки.

Или замените их, если они повреждены.

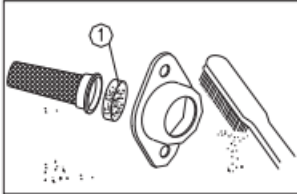

9.6 Фильтр топливного бака

ПРЕДУПРЕЖДЕНИЕ: не курите при использовании бензина.

1. Снимите крышку топливного бака и фильтр.
2. Очистите фильтр с помощью бензина.
3. Высушите фильтр и установите его обратно в топливный бак.
4. Закрутите крышку топливного бака.
5. Для модели генератора GR4800iS топливный фильтр меняется и обслуживается в условиях сервисного центра .

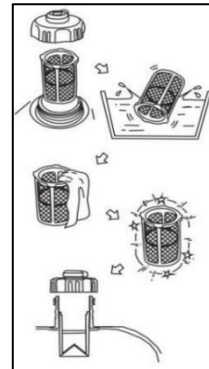

GR2300iS

9.7 Регулировка карбюратора

Генератор может использоваться с номинальной выходной нагрузкой при стандартных атмосферных условиях. Стандартные атмосферные условия: температура окружающей среды 25°C; атмосферное давление 100 кПа; относительная влажность 30%.

Выходная мощность генератора изменяется в зависимости от температуры, высоты над уровнем моря и влажности. Выходная мощность генератора снижается, когда температура, влажность и высота превышают стандартные атмосферные условия.

В условиях высокогорной местности, топливная смесь становится излишне обогащенной, производительность двигателя снижается и увеличивается расход топлива. Кроме того, может возникнуть загрязнение свечи зажигания нагаром, что потенциально может вызвать сложности при запуске двигателя.

Для постоянной эксплуатации в высокогорной местности, на высоте более 1500 метров над уровнем моря, рекомендуем обратиться за помощью в сервисный центр, для регулировки карбюратора.

ВНИМАНИЕ:

При использовании двигателя с карбюратором, настроенном для работы на большой высоте, следует помнить, что при использовании его на высоте ниже 1500 метров над уровнем моря смесь станет обедненной. Возможен перегрев и поломка двигателя. В этом случае обратитесь в сервисный центр, чтобы вернуть заводские настройки.

ПРЕДУПРЕЖДЕНИЕ: не рекомендуем вносить самостоятельные изменения в настройки генератора. Если настройка необходима, требуется регулировка карбюратора, обратитесь в авторизованный сервисный центр.

10 ХРАНЕНИЕ

На период длительного хранения генератор необходимо законсервировать. При длительном хранении генератора поместите его в сухое, непыльное и хорошо проветриваемое место и храните в соответствии со следующими инструкциями.

1. Очистите внешнюю поверхность генератора от грязи и пыли.
2. Поверните переключатель «Зв1» в положение «OFF(ВЫКЛ)».
3. Открутите крышку топливного бака и извлеките фильтр.

Слейте топливо из топливного бака в подходящую канистру для бензина с помощью воронки. Затем установите на место фильтр и крышку топливного бака.

4. Запустите двигатель и дайте ему поработать для полной выработки топлива. Продолжительность работы двигателя зависит от количества топлива, оставшегося в топливной системе.

ВНИМАНИЕ: топливо является токсичным легковоспламеняющимся.

ПРЕДУПРЕЖДЕНИЕ: для удаления пролитого топлива следует использовать чистую и мягкую ткань.

Двигатель:

Выполните следующие действия, чтобы защитить цилиндр, поршневые кольца и другие элементы двигателя от коррозии.

1. Выкрутите свечу зажигания, залейте примерно одну столовую ложку моторного масла в свечное отверстие и установите свечу на место, но не затягивайте. Проверните вал двигателя ручным стартером, вытянув его несколько раз (переключатель «Зв1» в положение «OFF(ВЫКЛ)»), чтобы стенки цилиндров покрылись маслом.

2. Потяните ручной стартер. Когда почувствуете сопротивление, остановитесь и верните ручку в исходное положение. В таком положении впускной и выпускной клапаны закрыты, для защиты двигателя от коррозии.

3. Затяните свечу зажигания.

4. Произведите замену моторного масла

Храните генератор в сухом, хорошо проветриваемом месте, накрыв его чехлом.

11 ВОЗМОЖНЫЕ НЕИСПРАВНОСТИ

Неисправность	Причина	Решение
Двигатель не запускается	В баке нет топлива	Заправить топливо
	Нет подачи воздуха в топливный бак	Открыть воздушный клапан на крышке топливного бака
	Засорён топливный фильтр	Очистить топливный фильтр
	Низкий уровень масла	Долейте масло до верхнего уровня
	Выключатель на передней панели генератора находится в положении «ВЫКЛ»	Выключатель на передней панели генератора перевести в положение «ВКЛ»
	Свеча зажигания загрязнена нагаром или залита топливом	Очистите свечу зажигания, насухо вытрите, при необходимости замените
	Неисправная система зажигания	Обратитесь в сервисный центр.
Генератор не вырабатывает электричество (отсутствует выходное напряжение)	Индикатор переменного тока (зеленый) погас	Заглушите двигатель, затем запустите его снова

12 ТЕХНИЧЕСКИЕ ХАРАКТЕРИСТИКИ

Генератор		GR2300iS	GR4800iS	
Генератор	Тип	Инверторный генератор в шумоизолированном корпусе		
	Номинальная частота/Гц	50		
	Номинальное напряжение/В	220/230		
	Номинальная выходная мощность/кВт	1,8	3,8	
	Пиковая выходная мощность/кВт*	2,3	5	
	Коэффициент мощности	1		
	Выход постоянного тока /В-А	-	12V-8,3A	
	Качество выходного сигнала переменного тока	JB/T 2820 G1	ISO8528 G1	
	Коэффициент нелинейных искажений(THD/%)	1,5		
	Уровень шума /дБ	68	71	
	Защита от перегрузки	DC	Защитный термopредохранитель постоянного тока	
		AC	Встроенная автоматическая система защиты инвертора	
Двигатель	Двигатель	H80G	H225G-2	
	Тип двигателя	Одноцилиндровый, 4-тактный, с воздушным охлаждением		
	Система запуска	Ручной стартер	Электрический/ручной старт	
	Рабочий объем, см3	79	223	
	Тип топлива	Неэтилированный бензин АИ-92		
	Объем масла в картере, л	0,38	0,6	
	Свеча зажигания	A5RTC	BPR6ES, BP6ES(NGK), F7RTC, F7TC	
Общие	Габариты генератора	430x285x445	593x415x513	
	Вес нетто, кг	17	38	

*Пиковая (пусковая) мощность обеспечивает 2-3 секунды, необходимые для включения мощных электроприборов, обладающих индуктивной нагрузкой, таких как электроприборы с электродвигателями(холодильники, кондиционеры), электроинструмент.

13 ЭЛЕКТРИЧЕСКАЯ СХЕМА

13.1 Электрическая схема генератора GR2300iS

230 В

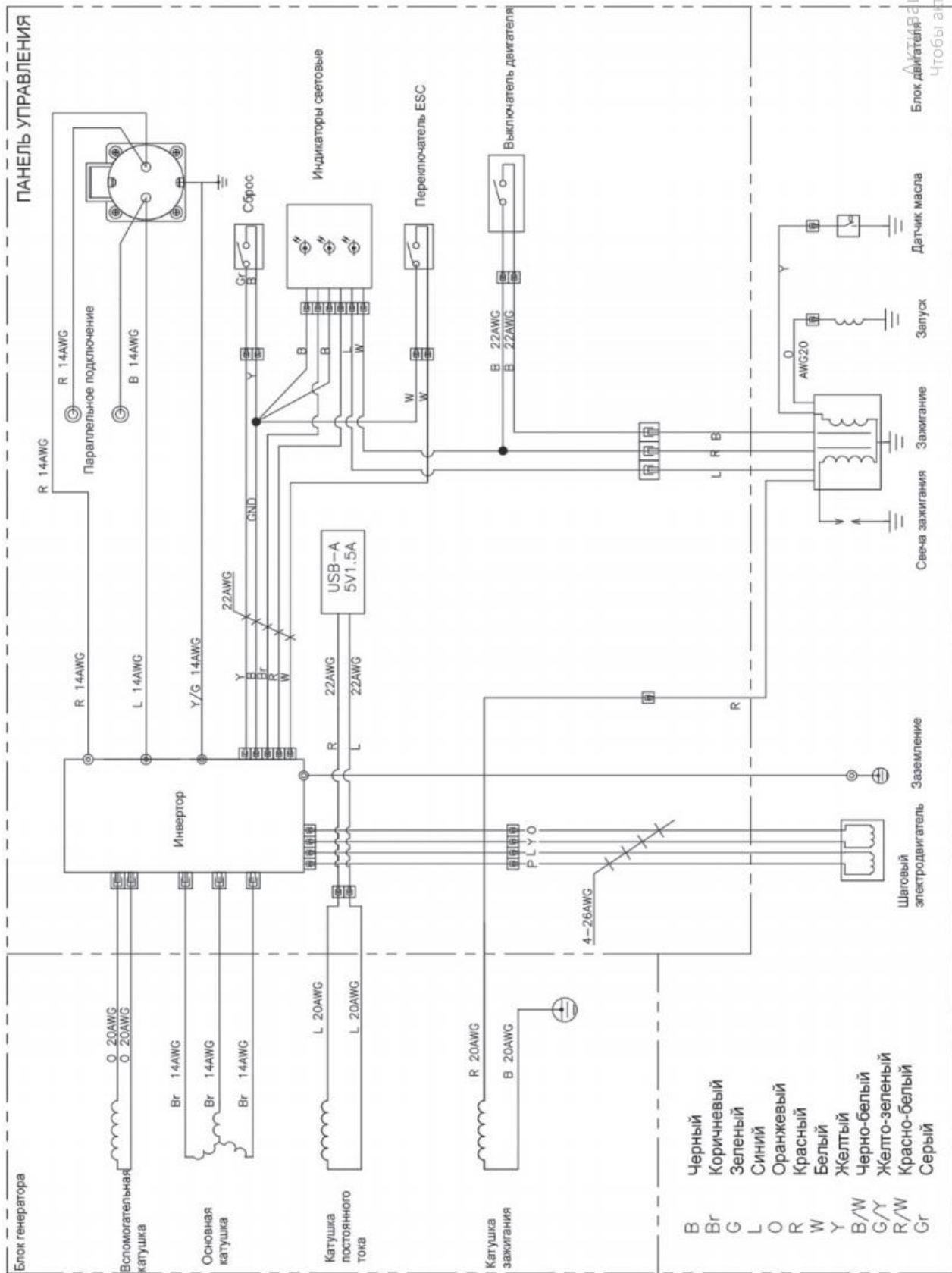

13.2 Электрическая схема генератора GR4800iS

230 В

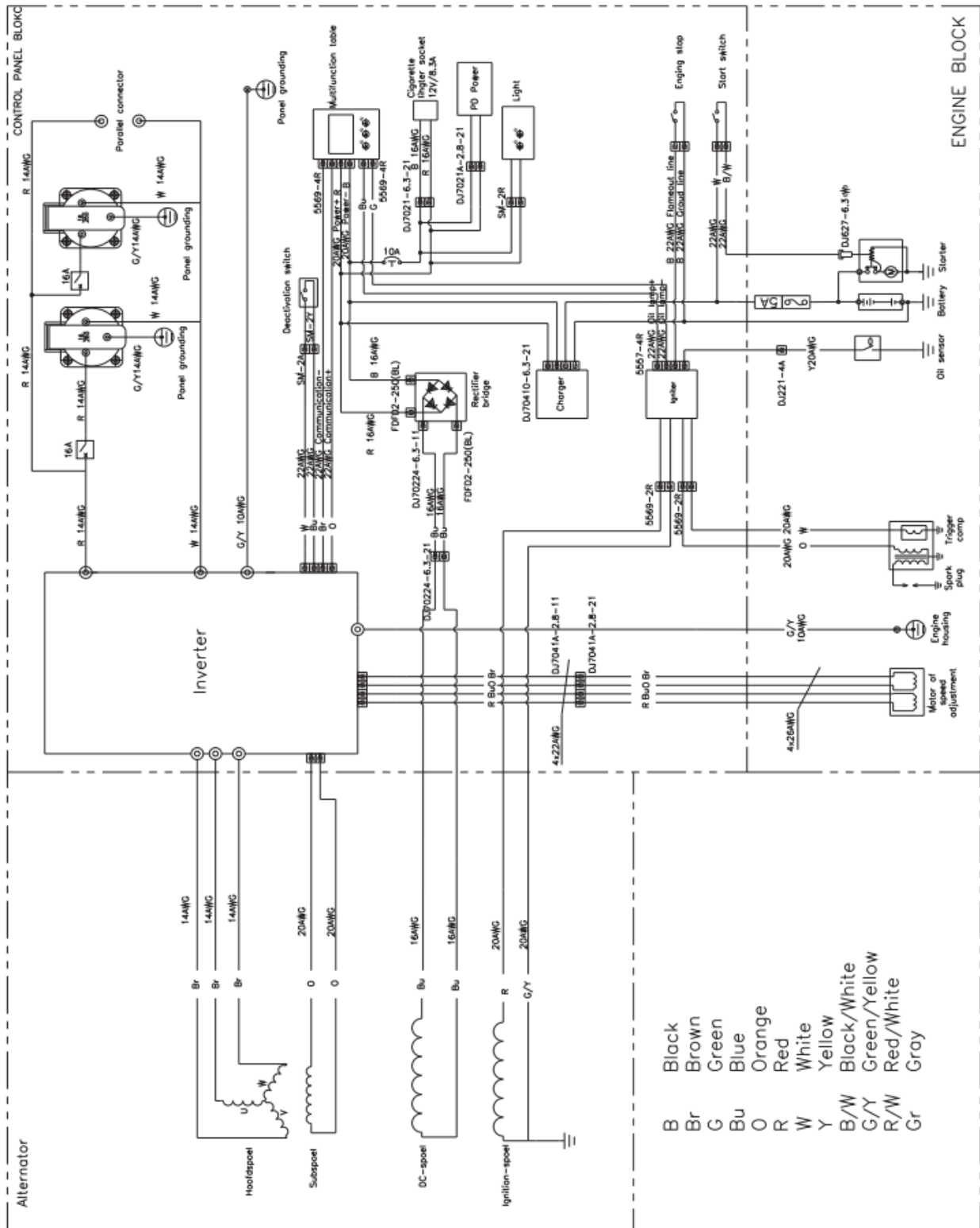

ГАРАНТИЯ

Уважаемый покупатель!

Гарантия на генераторы составляет 24 (двадцать четыре) месяца.

Дополнительные условия гарантии указаны в гарантийном талоне

**Официальный представитель Loncin в России
ООО «Хаберт Рус»**

По вопросам приобретения и сервисного обслуживания обращайтесь по следующим контактам

Телефон: +7 (800) 350-26-06

Сайт: <https://loncin-moto.ru/>