



Руководство по эксплуатации



Машины Затилочные бензиновые H-S60L, H-S60H, H-S100L, H-S100H



Пожалуйста, внимательно прочтите данное руководство.
В нем содержится важная информация по технике безопасности.

1. МЕРЫ БЕЗОПАСНОСТИ	4
2. НАЗНАЧЕНИЕ	7
3. КОМПЛЕКТНОСТЬ ПОСТАВОК	7
4. ТЕХНИЧЕСКИЕ ХАРАКТЕРИСТИКИ	8
5. УСТРОЙСТВО МАШИНЫ	8
5.1. ОПИСАНИЕ УЗЛОВ И ОРГАНОВ УПРАВЛЕНИЯ ДВИГАТЕЛЯ.....	8
5.2. ОПИСАНИЕ УЗЛОВ И ОРГАНОВ УПРАВЛЕНИЯ ЗАТИРОЧНОЙ МАШИНЫ.....	9
6. ПОДГОТОВКА К РАБОТЕ	10
7. ПОРЯДОК РАБОТЫ	13
8. ТЕХНИЧЕСКОЕ ОБСЛУЖИВАНИЕ	14
8.1. ПРОВЕРКА И ЗАМЕНА МАСЛА В КАРТЕРЕ ДВИГАТЕЛЯ.....	15
8.2. ПРОВЕРКА И ЗАМЕНА ВОЗДУШНОГО ФИЛЬТРА.....	16
8.3. ПРОВЕРКА И П РОЧИСТКА СВЕЧИ ЗАЖИГАНИЯ	17
8.4. ПРОВЕРКА НАТЯЖЕНИЯ (ЗАМЕНА) ПРИВОДНОГО РЕМНЯ.....	18
8.5. СМАЗКА ПОДШИПНИКОВ.....	19
8.6. ЗАМЕНА МАСЛА В РЕДУКТОРЕ.....	19
9. ГАРАНТИЙНОЕ ОБСЛУЖИВАНИЕ	20
10. ТРАНСПОРТИРОВАНИЕ И ХРАНЕНИЕ	20

ВНИМАНИЕ ПОКУПАТЕЛЯ



ВНИМАНИЕ!

Двигатели поставляются без масла! Перед первым запуском налить в картер масло SAE10W30 согласно инструкции!



ВНИМАНИЕ!

После первого запуска дать поработать на холостом ходу 10 минут и только потом постепенно увеличивать обороты и давать нагрузку!

Благодарим за выбор нашего оборудования. Данное изделие разработано на основе современных технологий. Мы с заботой проектировали, изготавливали и испытывали это устройство. Если Вам потребуется техническое обслуживание или запасные части, обращайтесь к нашим представителям.

Самым важным фактором безопасности для этого или любого другого устройства является внимательность оператора. Осторожность и рассудительность – лучшая защита от травм.

Пожалуйста, внимательно прочтите до конца данную инструкцию по эксплуатации.

Проверьте комплектность виброплиты.

Убедитесь, что в Гарантийном талоне поставлены:

- Штмпт торгующей организации.
- Заводской номер изделия.
- Подпись продавца.
- Дата продажи.

Тщательно изучите принцип работы машины. Даже если Вы ранее работали, на подобном оборудовании, внимательно проверьте оборудование перед использованием.

Вы должны «почувствовать» механизм и знать его возможности, ограничения, потенциальные опасности, принцип работы и способы его экстренной остановки.

Компания не несет ответственности, если оператор не следует указаниям в инструкции.

Производитель оставляет за собой право без предварительного уведомления вносить изменения в комплектность, конструкцию отдельных узлов и деталей, улучшающих качество устройства. В связи с этим происходят изменения в технических характеристиках, и содержание руководства может не полностью соответствовать приобретенному устройству. Имейте это в виду, изучая руководство по эксплуатации.

**ЗАПРЕЩАЕТСЯ!**

Самостоятельно производить ремонт и регулировку двигателя, кроме регламентных работ по техническому обслуживанию двигателя.

Владелец лишается права проведения бесплатного гарантийного ремонта в случае поломок, произошедших в результате нарушения правил эксплуатации и/или самостоятельного ремонта изделия.

Регламентные работы по техническому обслуживанию машины, её узлов и механизмов не относятся к работам, проводимым в соответствии с гарантийными обязательствами Изготовителя и должны выполняться Владелльцем изделия (за исключением операций, рекомендованных к проведению в условиях Сервисного центра).

Указанные регламентные работы могут выполняться уполномоченными сервисными центрами Изготовителя за отдельную плату.

Для проведения гарантийного ремонта Владелец предъявляет машину в сервисный центр Изготовителя или в уполномоченный сервисный центр в полной обязательной комплектации, в чистом и ремонтпригодном состоянии, с гарантийным талоном (копией).

1. МЕРЫ БЕЗОПАСНОСТИ

**ВНИМАНИЕ!**

Данное руководство по выполнению мер безопасности при эксплуатации машины содержит общие требования, которые не могут учесть всех возможных случаев, возникающих в реальных условиях. В таких случаях оператору, эксплуатирующему оборудование, следует руководствоваться здравым смыслом, вниманием и аккуратностью.

Не допускайте использования оборудования неквалифицированными, несовершеннолетними лицами или людьми с недостаточными физическими данными. В случае передачи оборудования другим лицам подробно расскажите о правилах его использования и дайте ознакомиться с правилами эксплуатации настоящего руководства.

Затирочная машина предназначена только для выравнивания бетонной поверхности. Запрещается использовать для других целей.

МЕРЫ ПРЕДОСТОРОЖНОСТИ

- Пользователь обязан внимательно прочитать инструкцию по эксплуатации.
- Не допускайте неопытных и неподготовленных людей к оборудованию.
- Убедитесь, что все элементы конструкции надежно закреплены на вращающихся частях.

- Не погружайте оборудование или его части в воду.
- Не работайте на затирочной машине, если защитный кожух не установлен.
- Держитесь подальше от опасной зоны работы затирочной машины. Не используйте затирочную машину в закрытой зоне, так как двигатель вырабатывает угарный газ.
- Не используйте затирочную машину на ухабистых или неровных поверхностях со стальной арматурой или на твердых материалах. Не используйте машину на поверхностях где присутствуют стальные отрезки или бетонные куски.
- Не используйте затирочную машину в зоне с уровнем внешнего освещения ниже 60 lux в радиусе 20 метров.
Остановите полностью двигатель, как описано в руководстве перед проведением сервиса, чистки, или добавления топлива.
Не управляйте затирочную машину рядом с легко воспламеняющимися материалами. Будьте осторожны, не проливайте топливо на двигатель! Перед запуском двигателя убедитесь, что пролитое топливо полностью вытерто.
Нельзя облокачиваться на устройство во время работы.
Не трогайте горячие части двигателя вовремя и после работы.
Оператор машины должен быть полностью экипирован защитной формой, такой как защитная каска, защитные перчатки, защитные ботинки, маска и защитные очки в зависимости от обстоятельств.
Не допускайте нагрузку, ведущую за собой остановку оборудования.

ПЕРЕД НАЧАЛОМ РАБОТЫ:

- внимательно осмотрите машину, убедитесь в наличии и надежности крепления кожуха клиноременной передачи, целостности и надежности крепления глушителя и бензобака, отсутствии утечек топлива и масла;
- разберитесь, как быстро остановить двигатель в случае опасности, и не допускайте к машине непроинструктированных людей;
- регулярно проверяйте топливопровод и его фитинги на отсутствие трещин;
- во избежание травм, обратите внимание на состояние защитной рамы и надежность ее крепления.

Заправку топливом производите только при остановленном двигателе, не открывайте топливный бак и не производите дозаправку топливом, если двигатель горячий. Вблизи работающей машины должны находиться средства пожаротушения, всегда готовые к применению. В случае воспламенения топлива остановите двигатель. Тушение пламени производите углекислотными огнетушителями или накройте очаг пламени войлоком, брезентом и т. п. При отсутствии указанных средств засыпьте огонь песком или землей. Запрещается заливать горящее топливо водой.

В ПРОЦЕССЕ ЭКСПЛУАТАЦИИ, ТЕХНИЧЕСКОГО ОБСЛУЖИВАНИЯ И РЕМОНТА:**ЗАПРЕЩАЕТСЯ!**

- Внесение изменений в устройство машины и использование ее не по назначению;
- Эксплуатировать машину без защитных кожухов, предусмотренных конструкцией; без пробки заливной горловины топливного бака; без глушителя на двигателе из соображений пожарной безопасности;
- Находиться вблизи опасной зоны работы затирочной машины;
- Запускать двигатель в закрытом помещении или в непроветриваемой зоне (выхлопные газы содержат окись углерода, опасную для здоровья), не обеспечив надежный отвод выхлопных газов или вентиляцию помещения;
- Не используйте затирочную машину на ухабистых или неровных поверхностях со стальной арматурой или на твердых материалах;
- Запускать двигатель, если пролит бензин или присутствует его запах, или при других взрывоопасных ситуациях;
- Не используйте машину на поверхностях где присутствуют стальные отрезки или бетонные куски;
- Запускать двигатель при отсутствии свечи зажигания;
- Запускать двигатель без воздушного фильтра;
- Оставлять машину с работающим двигателем без присмотра;
- Проверять наличие искры при вынутой свече зажигания;
- Трогать горячий глушитель, рабочий цилиндр, так как это может вызвать ожоги;
- Хранить и пользоваться бензином вблизи открытого пламени или оборудования, в котором используется горелка, или которое может произвести искру;
- Курить при заправке топливом двигателя или в процессе выполнения любых других операций с топливом;
- Использовать машину в случае утечки топлива или масла – необходимо сразу выявить место и устранить причину утечки.

Обслуживающий персонал, обнаружив неисправность машины, представляющую опасность для людей или угрожающую пожаром, обязан незамедлительно принять меры к устранению неисправности.

**ВНИМАНИЕ!**

Во время обслуживания и регулировки узлов и механизмов машины отсоедините и заземлите провод свечи зажигания во избежание случайного запуска.

Ремонт двигателя и машины должен производиться компетентным персоналом.

Следует избегать контакта масла с кожей. Попадание горячего масла на кожу может вызвать ожоги. Прежде чем приступить к ремонту, убедитесь, что масло остыло до комнатной температуры.

ОПАСНОСТИ И РИСКИ

Неправильное и небрежное обращение с машиной чревато СЕРЬЕЗНЫМИ ТРАВМАМИ.

Машина довольно тяжелая и устанавливается на машине двумя физически сильными людьми в соответствии с технологией подъема тяжестей.



ВНИМАНИЕ!

Следует управлять машиной, крепко удерживая ее двумя руками.

2. НАЗНАЧЕНИЕ

Затирочная машина предназначена для финишной поверхностной обработки (затирки) бетонного покрытия после его частичного высыхания для придания обрабатываемой поверхности гладкости, дополнительной прочности и износостойкости. Грубые работы по затиранию бетонных поверхностей производятся затирочными дисками. Для окончательной шлифовки бетона используются затирочные финишные лопасти.

МАШИНА ОБЪЕДИНЯЕТ РЯД ТЕХНИЧЕСКИХ РЕШЕНИЙ:

- Удобство в эксплуатации.
- Бензиновый двигатель обеспечивает автономность работы.
- Агрегат оптимально сбалансирован, и поэтому оператор может управлять им с минимальными усилиями.
- Регулируемая скорость вращения диска и угла наклона лопастей дает возможность производить черновую и чистовую обработку бетона.
- Защитное ограждение предохраняет оператора и само оборудование от возможных повреждений, позволяет работать вдоль препятствий (стены) не нанося им ущерб.
- Регулируемая рукоятка управления для удобства оператора.

3. КОМПЛЕКТНОСТЬ ПОСТАВКИ

1. Машина Затирочная для бетона 1
2. Руководство по эксплуатации 1
3. Гарантийный талон 1

4. ТЕХНИЧЕСКИЕ ХАРАКТЕРИСТИКИ

Модель/Характеристика	H-S60L	H-S100L	H-S60H	H-S100H
Топливо	Бензин АИ-92			
Модель двигателя	Loncin G200F		Honda GX-160	
Мощность двигателя, кВт/л.с.	4,7 / 6,5		4,0 / 5,5	
Объём топливного бака, л	3,6			
Тип масла двигателя	SAE10W30			
Объём масла в картере двигателя, л	0,6			
Размеры лопасти	длина=220 мм ширина=125 мм толщина полотна 1/1,5 мм	длина = 340 мм, ширина = 150 мм, толщина полотна = 2,0 мм	длина=220 мм ширина=125 мм толщина полотна 1/1,5 мм	длина = 340 мм, ширина = 150 мм, толщина полотна = 2,0 мм
Количество лопастей в комплекте	4			
Тип запуска	Ручной			
Расход топлива (л/ч)	1,4			
Диаметр лопасти, мм	600 мм	960 мм	600 мм	960 мм
Эксплуатационная масса, кг	56 кг	100 кг	56 кг	100 кг

5. УСТРОЙСТВО МАШИНЫ

5.1. ОПИСАНИЕ УЗЛОВ И ОРГАНОВ УПРАВЛЕНИЯ ДВИГАТЕЛЯ



1. Выключатель двигателя.
2. Стартер ручной.
3. Топливная система.
4. Фильтр воздушный.
5. Глушитель.
6. Бак топливный.

5.2. ОПИСАНИЕ УЗЛОВ И ОРГАНОВ УПРАВЛЕНИЯ ЗАТИРОЧНОЙ МАШИНЫ

ОПИСАНИЕ УЗЛОВ И ОРГАНОВ УПРАВЛЕНИЯ Н-S60L, Н-S60H, Н-S100L, Н-S100H (лопасти)

1. Рычаг аварийной остановки – предназначен исключительно для аварийной остановки двигателя в случае потери оператором контроля над машиной.
2. Ручка газа обеспечивает требуемую скорость вращения лопастей.
3. Винт регулировки угла наклона лопастей.
4. Двигатель.
5. Защитное ограждение - обеспечивает защиту оператора.
6. Кожух ремня.

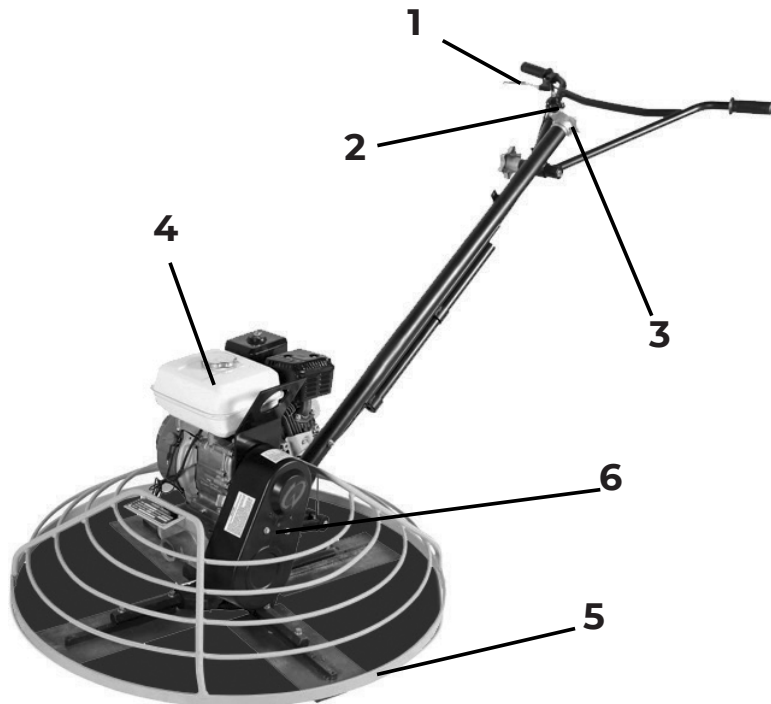

6. ПОДГОТОВКА К РАБОТЕ

ЗАТИРОЧНЫЕ ЭЛЕМЕНТЫ

Затирочные элементы, это затирочный диск (покупается отдельно), который одевается на отделочные лопасти. Диск используют на ранних стадиях работы, они не имеют регулировки наклона. Отделочные лопасти используют на поздних стадиях работы, их наклон постепенно уменьшают, чтобы полировать бетон.



ВНИМАНИЕ!

Не ставьте диски большего диаметра на машины, предназначенные для работы с меньшим диаметром.

Прикрепите лопасти к держателям болтами. Смажьте резьбу болтов перед установкой. Это не даст бетону попасть в резьбу и в последствии, облегчит смену лопастей.

ПЕРЕД ЭКСПЛУАТАЦИЕЙ

Перед началом работы проверьте резьбовые соединения, при необходимости подтяните.

ПЕРЕКЛЮЧАТЕЛЬ АВАРИЙНОЙ ОСТАНОВКИ

Не запускайте двигатель, с отжатым аварийным переключателем.

Механизм переключения должен работать свободно; всегда следует поддерживать такое состояние данного механизма. Целью использования данной системы является отключение двигателя в ситуации высвобождения рукоятки (т.е. если оператор отпустит рукоятку во время работы).

РЫЧАГ ГАЗА

Данное устройство управления позволяет задавать скорость вращения лезвий. В ходе работы корректировать скорость можно с помощью рычага на рукоятке.



ВНИМАНИЕ!

Двигатель отгружается с завода-изготовителя с осушенными заправочными емкостями. Перед первым включением залейте масло и топливо в двигатель.

Вентиляционные отверстия двигателя не должны быть загрязнены. Перед началом работы полностью осмотрите машину на наличие повреждений. Проверьте наличие всех элементов и резьбовые соединения, при необходимости подтяните. Уделите особое внимание защитному кожуху ремня передачи вращения от двигателя к заглаживающему механизму.

Произведите сборку машины.

ПРОВЕРКА УРОВНЯ МАСЛА И НАЛИЧИЕ СМАЗКИ.

- Проверьте уровень масла в картере двигателя. Уровень масла определяется по мерной линейке на пробке заливного отверстия (щупа) картера двигателя (двигатель должен быть установлен строго горизонтально). При не завернутой пробке уровень масла должен находиться в насеченной зоне указателя.
- Проверка уровня масла в редукторе DMR 600L (лопасти) осуществляется, открутив масло заливную пробку. (пункт 9.6).

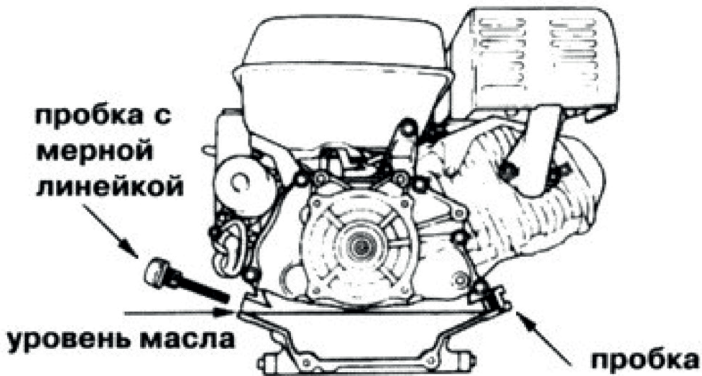

ЗАПРАВКА ТОПЛИВОМ

- Заправьте топливный бак двигателя бензином марки АИ-92. Перед заправкой очистите зону вокруг заливной горловины, после чего снимите крышку. Не переполняйте бак, оставьте некоторое пространство в топливном баке для расширения топлива.
- Проверьте наличие подтекания топлива и масел.



ЗАПРЕЩАЕТСЯ!

Использовать диск или лопасти без нижнего защитного кольца.

Первый ввод машины в эксплуатацию после длительной стоянки (см. дату выпуска оборудования в гарантийном талоне) – после длительной стоянки необходимо проведение дополнительного ТО, в частности: смена масла через 5 часов) или ремонта нужно производить с особой тщательностью, для чего необходимо осмотреть все основные составные части, проверить надежность их крепления. Проверьте состояние двигателя и воздушного фильтра.

7. ПОРЯДОК РАБОТЫ

ЗАПУСК БЕНЗИНОВОГО ДВИГАТЕЛЯ

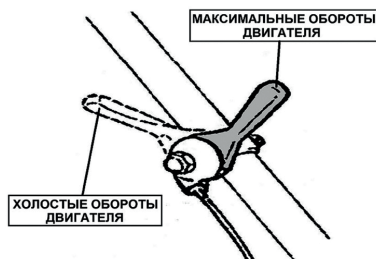

1. Полностью закройте воздушную заслонку, передвинув рычаг до упора влево.
2. Установите рычаг управления оборотами положение 1/3.
3. Откройте топливный кран.
4. Выключатель зажигания переведите в положение «ON» (Включено).
 
5. Зажмите аварийный переключатель прежде чем запускать двигатель.
6. Проверните коленчатый вал двигателя ручным стартером до тех пор, пока не почувствуете сопротивление, затем медленно опустите ручку стартера вниз. Снова медленно потяните за ручку стартера, пока не почувствуете, что стартер вошел в зацепление с маховиком, после чего, резко и с усилием потяните за ручку стартера и запустите двигатель.
При необходимости повторите. После запуска двигателя медленно и плавно верните ручку стартера на место. Не отпускайте ручку стартера резко с верхнего положения, иначе шнур наматывается на маховик и произойдет поломка стартера. Отпускайте ручку медленно во избежание повреждения стартера. Невыполнение этих требований руководства часто приводит к поломке стартера.
7. После запуска двигателя откройте дроссельную заслонку и отрегулируйте

ее для обеспечения работы двигателя. Если двигатель не запускается после трех попыток, слегка откройте дроссельную заслонку.

После запуска двигателя прогрейте его в течение 3-5 мин на холостых оборотах (муфта отключен), далее увеличением оборотов двигателя (ручкой газа) лопасти начнут вращаться.

Ведите машину по бетону круговыми движениями назад и вперед. Эта операция должна приводить к вытеснению воды и мелкого гравия на поверхность, позволяя тем самым получать более гладкую поверхность при окончательной отделке бетона.

Управление машиной и ее перемещение при работе не требуют значительных физических усилий и осуществляются тем легче, чем больше навыков в работе с машиной.

ОПЕРАЦИИ ВЫПОЛНЕНИЯ МАНЕВРА (ПЕРЕМЕЩЕНИЯ)

Проверьте машину на холостом ходу, для этого установите под ограждение параллельные деревянные брусья так, чтобы лопасти не касались пола.

Цель такого пуска – убедиться в исправности механической части машины и правильности направления вращения рабочих органов.

После пробного пуска машины на холостом ходу выключите машину и устраните замеченные недостатки.



Если вокруг диска образуется **БЕТОННЫЙ ВАЛИК**, то это означает, что работа начата слишком рано.

Установите машину в начале участка.

Приступать к заглаживанию бетонных поверхностей следует после того, как поверхность выровнена и уплотнена виброрейкой.

Надо дать бетону схватиться, пока он не будет выдерживать вес машины. Если полотна начинают входить в бетон, надо уменьшить наклон используя ручку регулирования наклона лопастей.

Завершающий процесс обработки бетонной поверхности выполняется с помощью затирочных лопастей, постепенно увеличивая угол их наклона.

Ниже приведена типичная операция уплотнения при эксплуатации заглаживающей машины. Помните, что хорошая техника окончательной отделки должна заключаться в использовании перемещений назад. Следует быть осторожным при перемещении назад.

Для перемещения машины влево от оператора надо поднять за ручку; для перемещения машины вправо от оператора – нажать на ручку.

Наилучший метод конечной обработки – медленное перемещение назад вместе с машиной, с одновременным покачиванием машины с одной стороны на другую. Это будет способствовать заглаживанию всех возможных отпечатков ног оператора, оставшихся на бетонной поверхности.

Следует иметь в виду, что если надо отключать машину, то следует отступить назад и дать машине полностью остановиться до начала проведения обслуживания машины.

ПОСЛЕ ЗАВЕРШЕНИЯ РАБОТЫ:

- переведите рычаг газа в режим холостого хода. Не выключайте двигатель при работе на максимальных оборотах, дайте поработать на холостом ходу 3-5 минут (при минимальных оборотах).
- остановите двигатель, повернув выключатель двигателя в положение OFF.
- при аварийной ситуации остановите двигатель с помощью рычага аварийной остановки на ручке управления.
- закройте топливный кран
- закройте рычаг оборотов двигателя.

Очень важное значение имеет очистка машины после работы, особенно самого диска и лопастей, так как налипший к ним бетон будет оставлять следы на поверхности.

8. ТЕХНИЧЕСКОЕ ОБСЛУЖИВАНИЕ

В данном разделе указаны регламентные работы по техническому обслуживанию машины, при которых сохраняется гарантия изготовителя.

Регламентные работы по техническому обслуживанию машины и механизмов следует производить на ровной чистой поверхности, в хорошо проветриваемом помещении в соответствии с Таблицей.

Машина должна быть в чистом состоянии.

Техническое обслуживание двигателя следует производить в соответствии с Инструкцией по эксплуатации двигателя.

Перед проведением любого обслуживания следует выключить двигатель и отсоединить высоковольтный провод от свечи зажигания.

ТРЕБОВАНИЯ К ОБСЛУЖИВАЮЩЕМУ ПЕРСОНАЛУ

К обслуживанию машины допускается авторизованный персонал, прошедший специальную подготовку, имеющий четкое представление о работе машины и ее составных частей, изучивший настоящее руководство и хорошо знающий правила техники безопасности.

Обслуживающему персоналу для надежной и безопасной работы необходимо:

- твердо знать устройство и правила эксплуатации машины;

- следить за техническим состоянием двигателя и своевременно проводить техническое обслуживание;
- соблюдать правила техники безопасности;
- уметь пользоваться защитными средствами.

8.1. ПРОВЕРКА И ЗАМЕНА МАСЛА В КАРТЕРЕ ДВИГАТЕЛЯ

Используйте масло для 4-х тактного бензинового двигателя.

Слейте масло из теплого двигателя, выполнив следующие процедуры:

1. Установите затирочную машину на ровную горизонтальную поверхность.
2. Установите емкость для отработанного масла под сливной пробкой.
3. Выверните сливную пробку и пробку маслозаливной горловины (щуп)
4. Полностью слейте масло и заверните обратно сливную пробку. Убедитесь, что она надежно затянута.

Эксплуатация	Ежедневно	Через первые 4 часа	Через первые 20 часов	Через каждые 100 час	Через каждые 200 час	Через каждые 500 час
Проверьте уровень масла в картере двигателя	●					
Замените моторное масло			●	●		
Проверьте уровень топлива	●					
Проверьте воздушный фильтр двигателя	●					
Вычистите воздушный фильтр двигателя				●*		
Замените воздушный фильтр двигателя					●	
Проверьте машину на предмет подтекания масла	●					
Проверьте затяжку всех резьбовых соединений	●					
Содержите машину в чистоте	●					
Проверьте и прочистите свечу зажигания				●		
Прочистите топливный бак** и замените топливный фильтр (при наличии)					●	
Проверьте натяжение клинового ремня		●	●	●		
Вычистите и отрегулируйте карбюратор**						●
Вычистите / притрите клапаны камеры сгорания**						●
Прочистите топливopровод**						●

* – рекомендованный интервал между обслуживаниями - может изменяться в зависимости от степени загряз-

нения окружающей среды.

** – для проведения этих работ обращайтесь в сервисный центр.

5. Залейте свежее масло так, чтобы его уровень дошел до нижнего края заливной горловины.

6. Надежно заверните обратно пробку со щупом.

Рекомендуемое масло в зависимости от температуры воздуха:

Температура >40°F (4°C) – SAE 30

Температура <40°F (4°C) – SAE 5W20

8.2. ПРОВЕРКА И ЗАМЕНА ВОЗДУШНОГО ФИЛЬТРА

Воздушный фильтр должен обслуживаться регулярно, чтобы предотвратить засорение карбюратора. Делайте это чаще, если двигатель работает на пыльном объекте.

Запрещается работа двигателя с грязными или поврежденными фильтрующими элементами. Запрещается работа двигателя без фильтрующих элементов. В противном случае, попадание грязи и пыли приведет к быстрому износу и выходу двигателя из строя, что не будет являться гарантийным случаем.

Открутите барашковую гайку – 1А и снимите крышку – 2 воздушного фильтра. Открутите барашковую гайку – 1В и извлеките из корпуса воздушный фильтр – 3 в сборе.

Проверьте целостность и чистоту фильтрующих элементов. Поролоновый (предварительный) фильтрующий элемент – 5 установлен на корпусе бумажного фильтрующего элемента – 4. При незначительном загрязнении промойте поролоновый фильтрующий элемент – 5, теплым мыльным раствором и просушите. Поврежденный или сильно загрязненный поролоновый фильтрующий элемент замените. Произведите очистку корпуса и крышки воздушного фильтра.

Установку воздушного фильтра произведите в обратной последовательности.



ВНИМАНИЕ!

Бумажный фильтрующий элемент не подлежит очистке, необходима его замена.

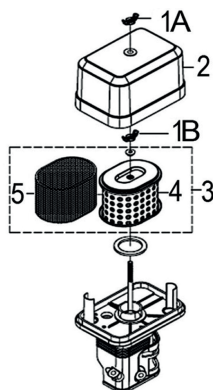

1. Гайка барашковая
2. Крышка воздушного фильтра
3. Фильтр воздушный
4. Элемент фильтрующий бумажный
5. Элемент фильтрующий поролоновый

8.3. ПРОВЕРКА И ПРОЧИСТКА СВЕЧИ ЗАЖИГАНИЯ

Снимите со свечи зажигания колпачок высоковольтного провода и удалите грязь вокруг свечи зажигания.

Открутите свечу зажигания свечным ключом. При извлечении свечи примите меры (продуйте, очистите углубление свечи), чтобы не допустить попадания грязи в цилиндр через свечное отверстие.



ВНИМАНИЕ!

Никогда не откручивайте свечу, пока двигатель полностью не остыл – существует опасность повреждения резьбовой части головки цилиндра.

Проверьте свечу зажигания, если электроды изношены или повреждена изоляция, замените её.

Прочистите свечу и отрегулируйте. При очистке электродов старайтесь не повредить их. При повышенном загрязнении рекомендуем заменить свечу зажигания.

Измерьте зазор А между электродами свечи зажигания специальным щупом В. Зазор должен быть 0,7-0,8 мм. При увеличении или уменьшении требуемого зазора, рекомендуется заменить свечу, так как регулировка зазора может привести к изменению качества искрообразования.

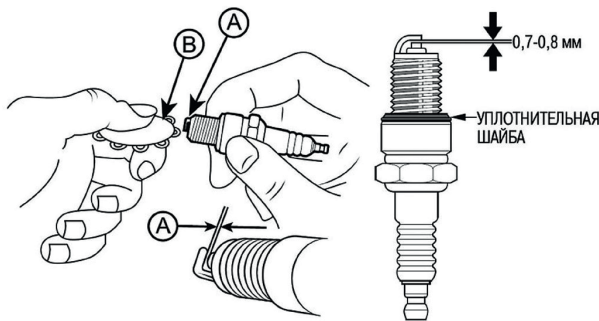

промежуток между
электродами
свечи зажигания
до 0,7 – 0,8 мм

Зазор между
электродами свечи
зажигания

А – зазор, В – щуп

Аккуратно закрутите свечу зажигания руками. После того, как свеча зажигания установлена на место, затяните её свечным ключом. Установите на свечу зажигания колпачок высоковольтного провода.



ВНИМАНИЕ!

При установке новой свечи зажигания для обеспечения требуемой затяжки, закрутите свечу ключом еще на 1/2 оборота после посадки буртика свечи на уплотнительную шайбу. При установке, бывшей в эксплуатации свечи зажигания,

для обеспечения требуемой затяжки закрутите свечу ключом еще на $1/4 \cdot 1/8$ оборота после посадки буртика свечи на уплотнительную шайбу.



ВНИМАНИЕ!

Свеча зажигания должна быть надежно затянута. Не затянутая должным образом или чрезмерно затянутая свеча зажигания может привести к повреждению двигателя.

8.4 ПРОВЕРКА НАТЯЖЕНИЯ (ЗАМЕНА) ПРИВОДНОГО РЕМНЯ

Правильная установка ремня обеспечивает оптимальную передачу мощности от двигателя к вибратору. Ненатянутый ремень приводит к нагреву ремня, его преждевременному износу и снижению производительности. Перетянутый ремень приведет к повышенному износу подшипников шпинделя и двигателя. Никогда не настраивайте ремни и шкивы при работающем двигателе.

Лучшим натяжением для v-образного ременного привода является самое низкое значение натяжения, при котором ремни при полной нагрузке, не скользят. Снять кожух ременной передачи, затем проверить натяжение ремня, слегка надавливая пальцем на ремень сверху посередине между выходом двигателя и шкивом вала. Ремень должен отклоняться на расстояние от 5 до 10 мм. Если натяжение ремня требует регулировки, проводится регулировка. Для большинства новых ремней потребуется дополнительное растяжение после их посадки.

После регулировки затянуть болты крепления двигателя и проверить натяжение ремня еще раз. Наконец, поставить на место кожух ременной передачи, обеспечив правильность его установки.

Часто проверяйте натяжение ремня во время первого дня эксплуатации, при необходимости подстраивайте его.

Двумя наиболее частыми причинами неправильного расположения шкива являются:

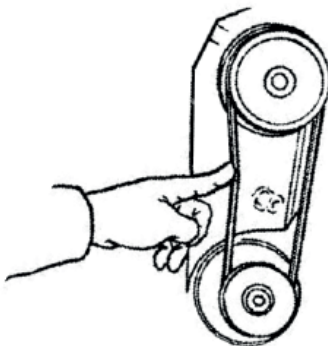

- главный вал двигателя и вал диска не параллельны;
- расположение шкивов на валах неверное.

Для проверки выравнивания используйте стальную проверочную линейку, как на рисунке. Приставьте проверочную линейку к внешней стороне обоих шкивов как показано на рисунке. На установочные винты требуется нанести резьбовой герметик.

Если Вам не удалось достичь параллельности, между боковой стороной шкива и поверочной линейкой будет зазор. Необходимо продолжить операцию по выравниванию.

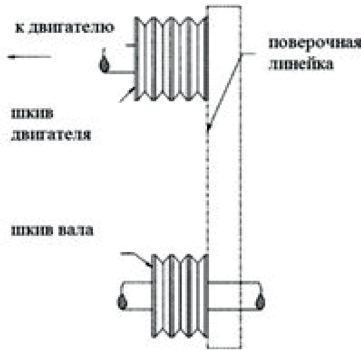

8.5. СМАЗКА ПОДШИПНИКОВ

Регулярно проверяйте состояние смазки подшипников муфты и шкива, при необходимости заполните подшипники консистентной смазкой (при комплектовании подшипниками открытого типа).

8.6. ЗАМЕНА МАСЛА В РЕДУКТОРЕ

H-S60L, H-S60H, H-S100L, H-S100H

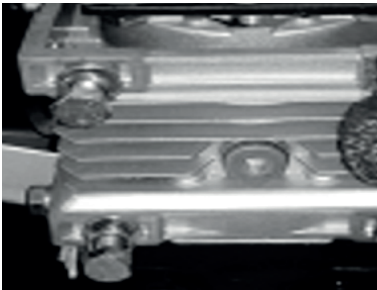

1. Отверните пробку слива и замены масла.
2. Установите машину так, чтобы ось сливного отверстия была направлена вниз под углом 15-30°
3. Слить в приемную тару отработанное масло.
4. Установить машину горизонтально.
5. Залейте свежее масло до уровня.
6. Заверните пробку слива.

9. ГАРАНТИЙНОЕ ОБСЛУЖИВАНИЕ

Гарантийное обслуживание осуществляется в течение срока, указанного в гарантийном талоне при наличии гарантийного талона и отсутствии механических повреждений или повреждений, вызванных неправильной эксплуатацией оборудования.

9.1 Гарантийные обязательства Изготовителя не распространяются на ремень клиновой, диски, лопасти и расходные материалы для обслуживания двигателя (фильтра, свечи, пусковой веревочный трос, т. д.).

9.2 Владелец лишается права проведения бесплатного ремонта и дальнейшего гарантийного обслуживания данного изделия при наличии дефектов изделия, возникших в результате нарушения правил эксплуатации, самостоятельного ремонта изделия и несвоевременного проведения регламентных работ по техническому обслуживанию узлов и механизмов изделия.

Проведение гарантийного ремонта осуществляется уполномоченным сервисным центром Изготовителя только при предъявлении изделия в полной обязательной комплектации, в чистом состоянии, с и гарантийным талоном (копией) с оформленной в нем отметкой о продаже.

9.3 Гарантия не распространяется на механические повреждения, вызванные внешним или другим воздействием, применению изделия не по назначению. Так же воздействия неблагоприятных атмосферных и внешних факторов на изделие, таких как дождь, снег, повышенная влажность, нагрев, агрессивные среды, несоблюдение требованиям используемый горюче-смазочных материалов, а так же попадания внутрь изделия инородных предметов или засорения вентиляционных отверстий.

10. ТРАНСПОРТИРОВАНИЕ И ХРАНЕНИЕ

ТРАНСПОРТИРОВКА

Транспортирование машины в упаковке изготовителя может производиться любым видом транспорта на любое расстояние.

При транспортировании должна быть обеспечена защита упаковки от прямого попадания влаги, солнечных лучей.

При транспортировании не кантовать.

Перед транспортировкой необходимо слить топливо и масло.

При транспортировке машины не допускается её наклон более 30 градусов, если двигатель заправлен топливом и маслом.

ХРАНЕНИЕ

Хранение машины рекомендуется в сухом закрытом помещении, в помещении для хранения не должно быть пыли, паров кислот и щелочей, вызывающих коррозию. Почистите изделие от загрязнений. При подготовке машины к длительному хранению (более 3 месяцев) необходимо слить бензин из топливного бака, произвести работы по подготовке двигателя к хранению.



ВНИМАНИЕ!

Все работы по консервации проводятся на холодном двигателе.

1. Слейте топливо из топливного бака и карбюратора, ослабив винт слива.
 2. Поменяйте моторное масло в двигателе.
 3. Снимите колпачок высоковольтного провода со свечи зажигания и очистите зону вокруг свечи зажигания. Открутите свечу зажигания и залейте в цилиндр двигателя примерно 5 мл чистого моторного масла. Затем закрутите свечу зажигания руками на место, но не устанавливайте на свечу зажигания колпачок высоковольтного провода. Несколько раз плавно потяните за шнур стартера для того, чтобы масло распределилось по цилиндру. Плавно потяните за ручку стартера до возникновения сопротивления. Отпустите ручку стартера. Теперь впускной и выпускной клапаны двигателя закрыты, и цилиндр защищен от коррозии.
 4. Затяните свечу зажигания свечным ключом и установите на свечу зажигания колпачок высоковольтного провода.
 5. Очистите ребра цилиндра от загрязнений, обработайте все поврежденные места, и покройте участки, которые могут заржаветь, тонким слоем масла
- Изготовитель оставляет за собой право, с целью улучшения качества или потребительских свойств товара, вносить изменения в конструкцию, не влияющие на его основные характеристики, без предупреждения.

Неисправность	Возможная причина	Устранение неисправности
Мотор работает неустойчиво или совсем не работает	Сбой аварийного выключателя	Проверить, что аварийный выключатель находится в положении ON (ВКЛ) или заменить выключатель, если это необходимо.
	Топливо	См. топливную систему. Проверить, что подача топлива не забыта.
	Зажигание	Проверить, что на выключатель зажигания подается питание, и он работает корректно.
Защитный переключатель не работает	Плохие контакты	Заменить выключатель.
	Ослабленные проводные соединения	Проверить электропроводку. Заменить по мере необходимости.

Неисправность	Возможная причина	Устранение неисправности
Если уплотнитель скачет, катится или делает неравномерные повороты на поверхности бетона	Полотна	Убедиться, что полотна находятся в хорошем состоянии и не сильно изношены. Отделочные полотна должны находиться на расстоянии не менее чем 500 мм от стержня полотна до задней кромки. Комбинированные полотна должны находиться на расстоянии не менее 89 мм.
	Крестовина	Проверить, что все полотна установлены под тем же самым углом наклона, как указано на крестовине.
	Согнутые ручки машины	Проверить сборку крестовины на предмет согнутых ручек машины. Если одна из ручек даже слегка согнута, то надо заменить его немедленно.
	Втулки ручки машины	Проверить втулки ручки уплотнителя на предмет плотности прилегания. Это можно сделать, перемещая ручки машины вверх и вниз. Если имеется более чем 3,2 мм ход в наконечнике ручки, то втулки должны заменяться. Все втулки должны заменяться одновременно.
	Упорное кольцо	Проверить плоскостность упорного кольца, вращая его на крестовине. Если имеется изменение более чем на 0,5 мм, то надо заменить упорное кольцо.
	Втулка упорного кольца	При наклоне более чем на 2,4 мм (как это можно измерить по внешнему диаметру упорного кольца). Заменить втулки в упорном кольце.
	Изношенный упорный подшипник	Заменить нажимную крышку при необходимости.
В машине наблюдается заметное движение скольжения во время ее эксплуатации	Основной стержень	Основной выходной стержень сборки коробки передач должна проверяться на предмет ее прямолинейности. Основной стержень должен быть прямым и не должно быть отклонения более чем на 0,08 мм вне окружности в точке прикрепления крестовины.
	Траверса	Проверить, что оба пальца траверсы нажимают с одинаковым усилием на крышку. Следует заменять траверсу по мере необходимости.
	Наклон полотна	Проверить, что каждая лопатка отрегулирована, чтобы она имела одинаковый наклон, как и все другие полотна. Провести регулировку, как это указано в разделе обслуживания в руководстве.
Залипание муфты или наблюдается замедленная реакция на изменение скорости.	Изношенные клиновые пояса	Заменить клиновой пояс.
	Грязная центробежная муфта	Демонтировать и очистить муфту.
	Дефектная или изношенная центробежная муфта	Заменить всю муфту.
	Изношенные втулки в коробке передач	Вращать входной вал вручную. Если вал вращает с трудом, проверить входные и выходные втулки вала. Заменить их по мере необходимости.
	Изношенные механизмы в коробке передач	Проверить, что вал коробки передач вращается при вращении входного вала. Заменить, и червяк и червячную шестерню как сборку.

ГАРАНТИЙНЫЙ ТАЛОН № _____

Изделие Habert модель

Заводской номер No

Продавец

Дата продажи «____» 20____г.

М.П.

При покупке изделия требуйте у продавца проверки его надлежащего качества и комплектности, а также правильного заполнения гарантийного талона.

С условиями гарантии и проведения гарантийного обслуживания ознакомлен и согласен. Изделие получено в исправном состоянии и полностью укомплектовано. Претензий к внешнему виду и комплектации не имею.

Подпись покупателя

ОТМЕТКИ СЕРВИСНОГО ЦЕНТРА

Дата приемки _____ Мастер _____ ФИО _____ _____ подпись	Дата приемки _____ Мастер _____ ФИО _____ _____ подпись	Дата приемки _____ Мастер _____ ФИО _____ _____ подпись
Дата выдачи _____ Покупатель _____ _____ подпись	Дата выдачи _____ Покупатель _____ _____ подпись	Дата выдачи _____ Покупатель _____ _____ подпись
Дата приемки _____ Мастер _____ ФИО _____ _____ подпись	Дата приемки _____ Мастер _____ ФИО _____ _____ подпись	Дата приемки _____ Мастер _____ ФИО _____ _____ подпись
Дата выдачи _____ Покупатель _____ _____ подпись	Дата выдачи _____ Покупатель _____ _____ подпись	Дата выдачи _____ Покупатель _____ _____ подпись



 www.habert.pro

 8 800 101 02 46



**Следи за нами в соцсетях,
участвуй в розыгрышах и получай призы!**