

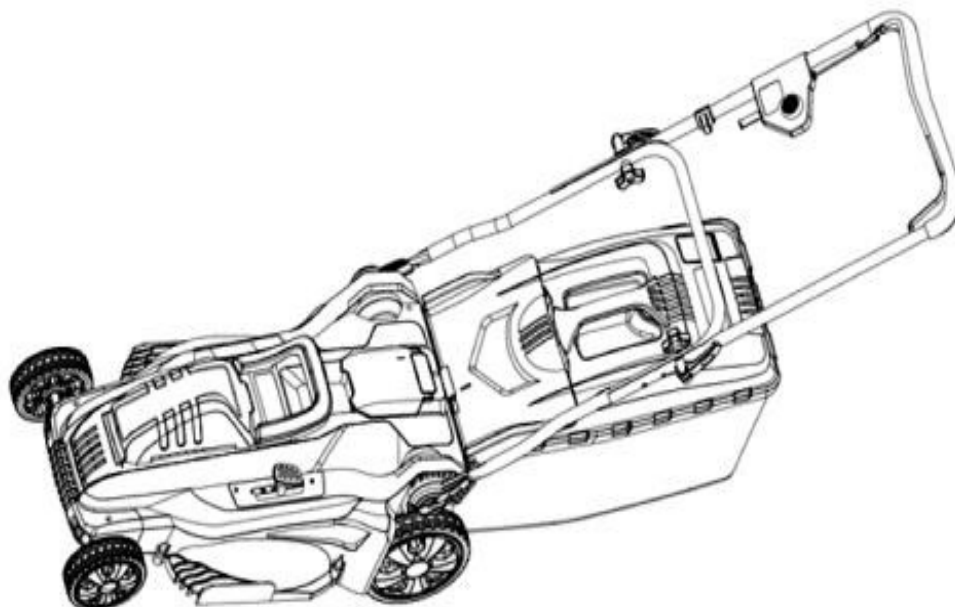

Руководство по эксплуатации
Газонокосилка аккумуляторная
HAL4046



**ВНИМАТЕЛЬНО ПРОЧИТЕ ДАННОЕ РУКОВОДСТВО,
В НЕМ СОДЕРЖИТСЯ ВАЖНАЯ ИНФОРМАЦИЯ ПО ТЕХНИКЕ БЕЗОПАСНОСТИ**

Компания HABERT

Все изделия ТМ HABERT проходят строгий контроль качества и соответствуют требованиям российских и международных стандартов. На всю продукцию бренда действует гарантия и квалифицированное постгарантийное сервисное обслуживание. Мы всегда готовы оказать вам любую консультацию по всем возникающим вопросам, необходимым запчастям и практическому применению продукции HABERT.

HABERT – техника, достойная тебя!

СОДЕРЖАНИЕ

ПРЕДУПРЕЖДАЮЩИЕ СИМВОЛЫ	4
1 МЕРЫ ПРЕДОСТОРОЖНОСТИ	5
2 АККУМУЛЯТОР И ЗАРЯДНОЕ УСТРОЙСТВО	7
2.1 <i>Аккумулятор</i>	7
2.2 <i>Зарядное устройство</i>	7
3 УСТРОЙСТВО ГАЗОНОКОСИЛКИ	8
3.1 <i>Основные компоненты</i>	8
3.2 <i>Распаковка</i>	9
3.3 <i>Комплектация</i>	9
4 ИНСТРУКЦИЯ ПО СБОРКЕ	10
4.1 <i>Регулировка ручки</i>	10
4.2 <i>Установка травосборника</i>	10
4.3 <i>Установка заглушки для мульчирования</i>	10
4.4 <i>Установка аккумуляторной батареи</i>	11
4.5 <i>Извлечение аккумуляторной батареи</i>	11
5 ЭКСПЛУАТАЦИЯ ГАЗОНОКОСИЛКИ	12
5.1 <i>Запуск/остановка косилки</i>	12
5.2 <i>Регулировка высоты скашивания</i>	12
5.3 <i>Уклон</i>	13
5.4 <i>Стрижка газона</i>	13
5.5 <i>Мульчирование</i>	13
5.6 <i>Очистка травосборник</i>	13
6 ТЕХНИЧЕСКОЕ ОБСЛУЖИВАНИЕ	14
6.1 <i>Замена режущего ножа</i>	14
6.2 <i>Замена аккумулятора</i>	14
6.3 <i>Уход за газонокосилкой</i>	14
7 УСТРАНЕНИЕ НЕИСПРАВНОСТЕЙ	15
8 ХРАНЕНИЕ ГАЗОНОКОСИЛКИ	16
9 ТЕХНИЧЕСКИЕ ХАРАКТЕРИСТИКИ	17

ПРЕДУПРЕЖДАЮЩИЕ СИМВОЛЫ

ПРЕДУПРЕЖДЕНИЕ!

означает высокую вероятность получения увечий или травм при несоблюдении рекомендаций.

ОСТОРОЖНО!

возможно получение увечий или повреждение оборудования при несоблюдении рекомендаций.

ВНИМАНИЕ!

предоставление полезной информации.

1 МЕРЫ ПРЕДОСТОРОЖНОСТИ

Внимательно прочтите руководство и обратите внимание на все предупреждающие знаки на газонокосилке прежде, чем приступать к её сборке и эксплуатации.

Сохраните это руководство для будущего использования.

Ознакомьтесь со всеми элементами управления и их правильным использованием, чтобы знать, как действовать в аварийной ситуации.

1. Во избежание контакта с ножом или получения травм от отброшенного предмета, оставайтесь в рабочей зоне позади рукояток и не допускайте детей и посторонних лиц ближе, чем на 20 метров во время ее работы. Немедленно остановите двигатель, если кто-то войдет в зону кошения. Тщательно осмотрите участок, где будет использоваться газонокосилка. Удалите все камни, палки, проволоку, кости, игрушки и другие предметы, о которые можно споткнуться или которые могут быть отброшены ножом. Отброшенные предметы могут причинить травмы.

2. Планируйте траекторию кошения так, чтобы избежать выброса материала в сторону дорог, тротуаров, случайных прохожих и т.д. Не направляйте выброс на стены или препятствия. Это может привести к тому, что выброшенный материал срикошетит обратно в сторону оператора.

3. Всегда надевайте надлежащие средства защиты глаз.

4. Всегда надевайте лицевую маску или респиратор при работе с косилкой в пыльной среде.

5. Не носите свободную одежду или украшения, которые могут зацепиться за движущиеся части.

Рекомендуется носить защитные перчатки и обувь.

6. Электрическая сеть (розетка), используемая для зарядки аккумулятора газонокосилки, должна быть защищена УЗО (Устройством Защитного Отключения).

7. Многие травмы происходят, когда косилка наезжает на ногу оператора при падении, вызванном поскользыванием или спотыканием. Не управляйте косилкой босиком, в сандалиях или легкой обуви. Если вы падаете, не держитесь за косилку. Немедленно отпустите рукоятку.

8. Никогда не тяните косилку на себя во время движения. Если вам необходимо отодвинуть косилку от стены или препятствия, сначала посмотрите вниз и назад, чтобы не споткнуться, а затем выполните следующие действия:

- сделайте шаг назад от косилки, чтобы полностью вытянуть руки;

- убедитесь, что вы устойчиво стоите;

- медленно потяните косилку назад;

- не используйте косилку для каких-либо других целей, кроме тех, для которых она предназначена. Не перегружайте косилку.

9. Не управляйте косилкой в состоянии опьянения или под воздействием лекарственных препаратов. Не работайте с косилкой, когда вы устали.

10. Не приближайте конечности к вращающимся частям режущего механизма. Контакт с ножом может привести к ампутации.

11. Ни в коем случае не регулируйте колеса или высоту скашивания при работающем двигателе.

12. Не работайте с косилкой под дождем, по мокрой или влажной траве.

13. Косите только в дневное время суток или при хорошем искусственном освещении.

14. Останавливайте нож при пересечении гравийных подъездных путей, дорожек или дорог.

15. Если косилка начинает сильно вибрировать, немедленно остановите двигатель и проверьте причину. Вибрация обычно является признаком неисправности, обратите внимание на состояние ножа.

16. Снимайте травосборник или удаляйте засор только после полной остановки двигателя и ножа (режущий нож продолжает вращаться в течение нескольких секунд после выключения двигателя).

17. Не используйте косилку с поврежденными защитными устройствами. Это может привести к травме.

18. Не форсируйте работу газонокосилки. Она будет выполнять работу лучше и безопаснее с той скоростью, на которую была рассчитана.

19. Храните неиспользуемую газонокосилку в помещении. Когда косилка не используется, она должна храниться в сухом и закрытом на замок помещении, в недоступном для детей месте.

20. Содержите газонокосилку в чистом исправном состоянии. Содержите режущие кромки острыми и чистыми для обеспечения наилучшей и безопасной работы.

21. Если косилка ударится о посторонний предмет, выполните следующие действия:

- остановите косилку, отпустите выключатель;

- извлеките предохранительный ключ и аккумулятор;

- проверьте на наличие повреждений;

- устранили все повреждения перед повторным запуском и эксплуатацией косилки;

22. Не заряжайте газонокосилку под дождем или в сыром месте.

23. Извлекайте или отсоединяйте аккумулятор перед техобслуживанием, очисткой или удалением скошенной травы из косилки.

24. Не разрешайте детям младше 14 лет управлять косилкой. Дети старше 14 лет могут быть допущены к управлению, если они прошли соответствующее обучение под контролем специалиста.

ПРЕДУПРЕЖДЕНИЕ

- Сохраняйте бдительность и выключайте косилку, если ребенок или любой другой человек входит в зону кошения.
- Соблюдайте особую осторожность при приближении к слепым углам, дверным проемам, кустам, деревьям или другим объектам, которые могут заслонить обзор, и ребенок может выбежать на путь косилки.

2 АККУМУЛЯТОР И ЗАРЯДНОЕ УСТРОЙСТВО

2.1 Аккумулятор

ПРЕДУПРЕЖДЕНИЕ

Используйте газонокосилку с оригинальным аккумулятором Habert 40 В.

Использование других батарей может вызвать повреждение и опасность возгорания.

- Не разбирайте аккумуляторную батарею.
- Не размещайте аккумуляторные инструменты или их батареи вблизи от огня или источников тепла.
- Не сдавливайте, не роняйте и не повреждайте аккумуляторную батарею. Поврежденный аккумулятор может взорваться. Немедленно утилизируйте надлежащим образом упавшую или поврежденную батарею.
- Для достижения наилучших результатов заряжайте аккумуляторный инструмент в помещении с температурой выше +5°C, но ниже +25°C. Чтобы снизить риск повреждения, не храните аккумуляторные батареи или инструмент на улице или в транспортных средствах.
- Не допускайте короткого замыкания:
 - (1) Следите, чтобы никакой токопроводящий материал не касался клемм батареи.
 - (2) Не храните и не переносите аккумулятор вместе с мелкими металлическими предметами (гв оздами, монетами и т.п.).
 - (3) Не допускайте попадания аккумулятора под дождь или в воду.
- Всегда извлекайте аккумулятор из инструмента при сборке, регулировках, очистке или простое. Это предотвратит случайный запуск, который может привести к травмам.
- Всегда извлекайте аккумулятор перед хранением устройства. После полной зарядки отключите зарядное устройство от сети и извлеките аккумулятор.
- Всегда используйте защитные очки с боковыми щитками, а также средства защиты слуха. Пренебрежение этим правилом может привести к попаданию предметов в глаза и другим травмам.
- Содержите аккумулятор в сухости, чистоте, вдали от масел и смазок. Для очистки используйте только чистую ткань, никогда не применяйте тормозную жидкость, бензин, нефтепродукты или растворители.

Сезонное хранение

Для максимального продления срока службы аккумулятора рекомендуется:

- извлекать аккумулятор из зарядного устройства после полной зарядки.

Для хранения аккумулятора более 30 дней:

- храните аккумулятор при температуре ниже +27°c в сухом месте.
- уровень заряда при хранении должен составлять не менее 50%.
- каждые два месяца подзаряжайте аккумулятор в обычном режиме.

2.2. Зарядное устройство

- Используйте только оригинальное зарядное устройство Habert. Применение неоригинального зарядного устройства может привести к возгоранию.
- Не носите зарядное устройство за шнур. Не отключайте зарядное устройство от розетки или косилки, дергая за шнур.
- Не используйте поврежденное зарядное устройство. Немедленно замените кабель или зарядное устройство.
- Держите косилку и зарядное устройство вдали от воды, источников тепла, открытого огня и химикатов.
- Убедитесь, что аккумулятор надежно закреплен в зарядном устройстве перед началом его заряда.
- Аккумулятор может нагреваться в процессе заряда. Это нормально и не является неисправностью.
- Не размещайте зарядное устройство и аккумулятор в условиях экстремально высоких или низких температур. Они работают наиболее эффективно при нормальной комнатной температуре.
- После полной зарядки аккумулятора отключите зарядное устройство от сети и извлеките аккумулятор.

ПРЕДУПРЕЖДЕНИЕ

При транспортировке или обслуживании устройства всегда извлекайте предохранительный ключ и аккумулятор.

3 УСТРОЙСТВО ГАЗОНОКОСИЛКИ

3.1 Основные компоненты



Рис 1

- A1, A2 - Крышки аккумуляторного отсека
- B - Травосборник
- C - Кнопка запуска
- D - Верхняя рукоятка
- E - Рычаг управления ножом
- F - Фиксатор рукоятки
- G - Нижняя часть рукоятки
- H - Механизм крепления нижней части рукоятки
- I - Рычаг регулировки высоты
- J - Заглушка для мульчирования
- K - Предохранительный ключ

3.2 Распаковка

- Аккуратно извлеките изделие и все аксессуары из коробки. Убедитесь, что все позиции, указанные в списке комплектации, присутствуют.
- Внимательно осмотрите изделие, чтобы убедиться в отсутствии поломок или повреждений, полученных во время доставки.
- Не выбрасывайте упаковочный материал до тех пор, пока вы не проверили изделие и не убедились в его удовлетворительной работе.

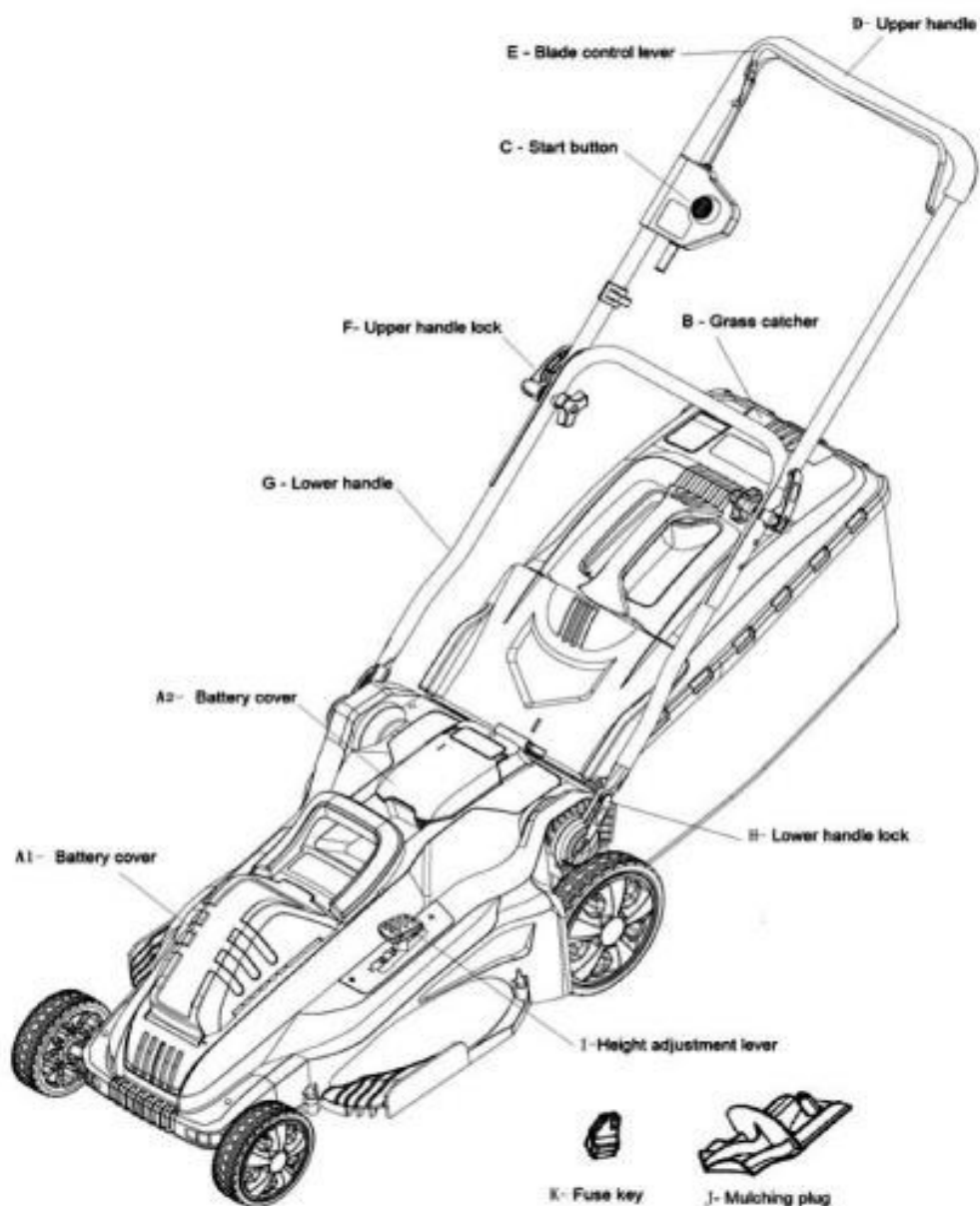
3.3 Комплектация

- Газонокосилка
- Предохранительный ключ
- Заглушка для мульчирования
- Травосборник
- Аккумулятор (опционально)
- Зарядное устройство (опционально)
- Руководство пользователя

ПРЕДУПРЕЖДЕНИЕ

1. Если какие-либо детали повреждены или отсутствуют, не используйте газонокосилку до их замены. Использование изделия с поврежденными или отсутствующими деталями может привести к травмам.

2. Не пытайтесь модифицировать данное изделие или применять аксессуары, не рекомендованные для использования с ним.

3. Не вставляйте предохранительный ключ до завершения сборки и до того момента, когда вы будете готовы начать работу. Несоблюдение этого правила может привести к случайному запуску и серьезным травмам.

4. Чтобы предотвратить случайный запуск, всегда извлекайте аккумулятор из изделия при сборке.

5. Никогда не используйте косилку с поврежденными защитными устройствами.

4 ИНСТРУКЦИЯ ПО СБОРКЕ

4.1 Регулировка ручки

Потяните верхнюю рукоятку вверх и на себя, чтобы поднять ее в рабочее положение. Убедитесь, что рукоятки надежно зафиксировались.

Зафиксируйте рукоятку с помощью зажимов с обеих сторон.

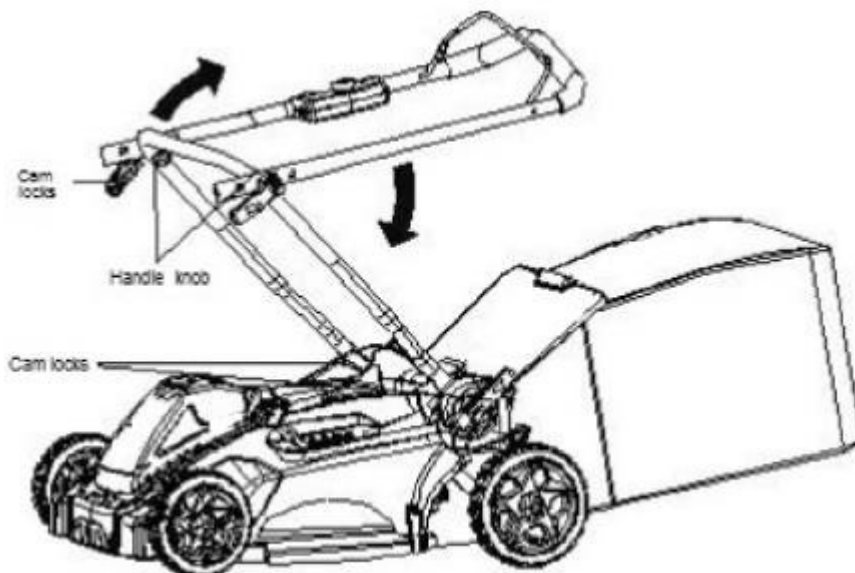

4.2 Установка травосборника

1. Поднимите крышку отсека для выброса травы.
2. Возьмите травосборник за ручку и установите его под крышку отсека так, чтобы крючки на раме травосборника вошли в пазы на корпус газонокосилки.
3. Опустите крышку отсека. При правильной установке крючки травосборника будут надежно зафиксированы в пазах на кронштейнах ручки.

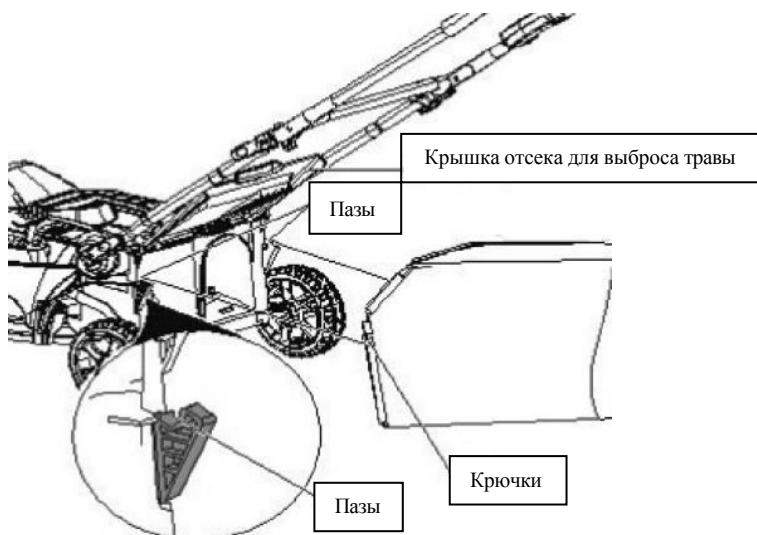

4.3 Установка заглушки для мульчирования

- чтобы извлечь заглушку для мульчирования, поднимите крышку отсека для выброса травы (1);
- возьмитесь за ручку (2) заглушки для мульчирования и потяните заглушку на себя;
- заглушка для мульчирования (3) вставлена под углом, поэтому для ее извлечения требуется приложить некоторое усилие;
- заглушку для мульчирования необходимо снять для установки травосборника;

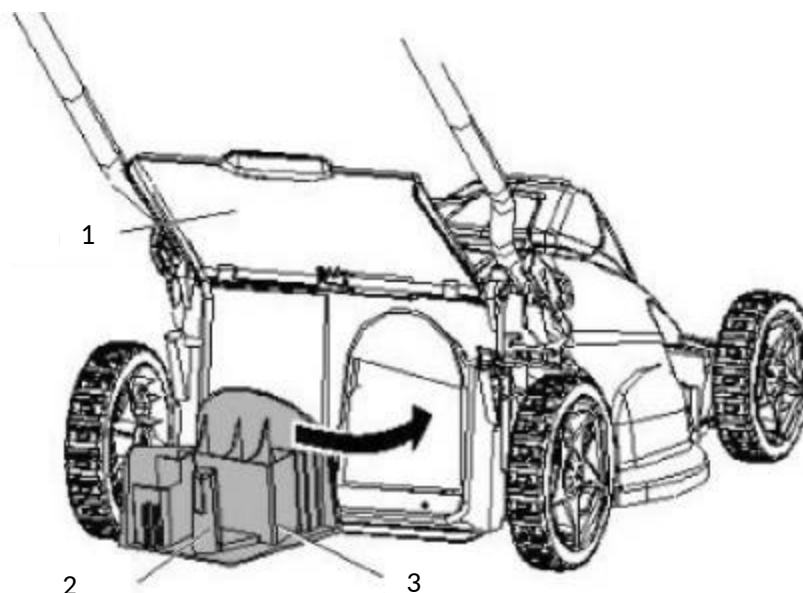

- 1 – Крышка отсека для выброса травы
- 2 - Ручка
- 3 – Заглушка для мульчирования

4.4 Установка аккумуляторной батареи

- Поднимите и удерживайте крышку аккумуляторного отсека. На газонокосилке предусмотрены две крышки: передняя (A1) и задняя (A2) (см п.3).
- Установите аккумуляторную батарею на косилку. Совместите направляющие ребра на аккумуляторе с пазами в аккумуляторном порте изделия.
- Перед началом работы убедитесь, что **фиксатор в нижней части аккумулятора защелкнулся**, и что аккумулятор полностью установлен и надежно закреплен в изделии.
- Вставьте предохранительный ключ (под передней крышкой аккумуляторного отсека A1).
- Если вы не планируете использовать аппарат немедленно, не вставляйте ключ
- Закройте крышку аккумуляторного отсека

4.5 Извлечение аккумуляторной батареи

- Отпустите рычаг включения питания, чтобы остановить аппарат.
- Извлеките предохранительный ключ.
- Нажмите и удерживайте кнопку фиксатора аккумулятора в нижней части батареи.
- Извлеките аккумулятор из аппарата.

5 ЭКСПЛУАТАЦИЯ ГАЗОНОКОСИЛКИ

5.1 Запуск/остановка косилки

Для запуска двигателя:

- Откройте крышку аккумуляторного отсека и вставьте предохранительный ключ в разъем.
- Нажмите и удерживайте кнопку блокировки безопасности (1).
- Потяните шаровой выключатель (2) вверх к рукоятке, чтобы запустить косилку, и отпустите кнопку.

Для остановки двигателя:

Отпустите шаровой выключатель.

(1) - Кнопка блокировки рычага выключателя

(2) – Рычаг выключателя

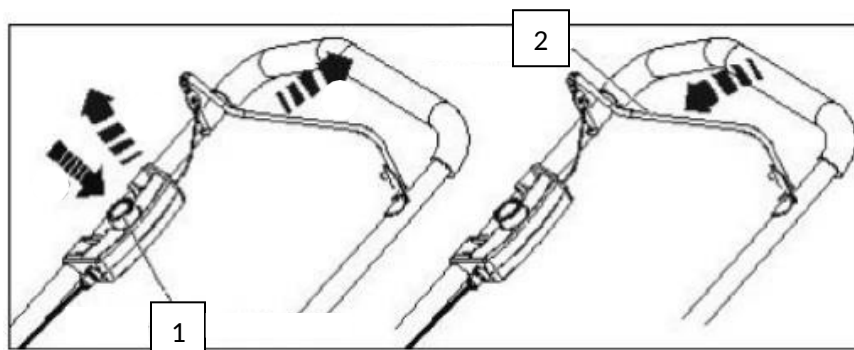

Не пытайтесь заблокировать кнопку блокировки рычага выключателя или рычаг выключателя в рабочем положении.

ПРЕДУПРЕЖДЕНИЕ

При работе с любой косилкой существует риск попадания инородных предметов в глаза, что может привести к серьезным повреждениям. Всегда надевайте защитные очки во время работы с косилкой, а также при выполнении регулировок или ремонта.

Убедитесь, что другие люди и домашние животные находятся на расстоянии не менее 20 метров во время работы косилки.

Осмотрите зону скашивания. Удалите все камни, палки, проволоку, кости и другой мусор, который может быть отброшен вращающимися ножами.

5.2 Регулировка высоты скашивания

При поставке колеса косилки установлены минимальное положение. Перед первым использованием косилки установите высоту скашивания, наиболее подходящую для вашего газона.

Рекомендуемая высота скашивания:

- **В прохладные месяцы:** 3,8 - 5 см
- **В жаркие месяцы:** 5 - 8,3 см

Для регулировки высоты ножа:

- Чтобы увеличить высоту: возьмитесь за рычаг регулировки высоты и переместите его **к задней части** косилки.
- Чтобы уменьшить высоту: возьмитесь за рычаг регулировки высоты и переместите его **к передней части** косилки.

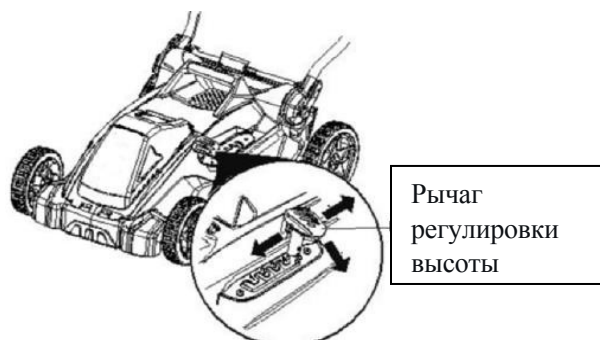

Рычаг
регулировки
высоты

5.3 Уклон

Уклоны являются основным фактором, связанным с несчастными случаями из-за поскользываний и падений, которые могут привести к серьезным травмам. Работа с косилкой на склоне требует особой осторожности. Если вы чувствуете себя неуверенно на склоне, не косите его.

- следите за ямами, колеями, камнями, скрытыми предметами или неровностями, которые могут вызвать поскользывание или спотыкание. высокая трава может скрывать препятствия.
- обязательно убеждайтесь в устойчивости вашего положения. если вы почувствовали, что теряете равновесие, немедленно отпустите рычаг управления ножом/двигателем. нож прекратит вращение в течение 3 секунд.
- не косите возле обрывов, канав или насыпей, так как вы можете потерять опору или равновесие.
- не косите склоны с углом наклона более 15°.
- Будьте осторожны при кошении влажной травы. Есть риск падений и получения травм.

ПРЕДУПРЕЖДЕНИЕ

не косите склоны с углом наклона более 15° (подъем приблизительно 0,75 м на каждые 3 м, косите поперек склона, а не вверх и вниз)

5.4 Стрижка газона

ПРИМЕЧАНИЕ: Заточенный нож значительно улучшит работу косилки, особенно при скашивании высокой травы. Обязательно проверяйте нож и затачивайте его не реже одного раза в год, как описано в разделе 6 «Техническое обслуживание».

- Не косите по кругу. Двигайтесь вперед и назад по участку.
- При скашивании густой травы уменьшите скорость ходьбы, чтобы обеспечить более эффективный срез и надлежащий выброс скошенной травы.
- Для здоровья газона срезайте всегда не более одной трети от общей высоты травы. Средняя высота газона должна составлять приблизительно 3,8–5 см в прохладные месяцы и от 5–8,3 см в жаркие месяцы.

5.5 Мульчирование

- Выключайте газонокосилку, отпуская рычаг выключателя, при переходе через любые участки с гравием (камень может быть отброшен ножом).
- Установите косилку на максимальную высоту скашивания при работе на неровной поверхности или в высокой траве.
- Для эффективного мульчирования не косите мокрую траву, так как она имеет свойство прилипать к внутренней части деки, препятствуя правильному измельчению скошенной травы. Для молодой или густой травы может потребоваться более узкая полоса кошения. Скорость движения следует корректировать в зависимости от состояния газона. Если стрижка была отложена, и трава успела вырасти выше 10 см, скосите газон в два этапа, постепенно уменьшая высоту скашивания.
- Идите равномерным шагом. Срезайте траву внахлест. Если трава слишком отросла, начните с самой высокой регулировки скашивания и постепенно снижайте ее до желаемой высоты.

ПРЕДУПРЕЖДЕНИЕ

Если произошел удар газонокосилки или ножа о посторонний предмет:

- остановите двигатель и извлеките аккумулятор;
- тщательно осмотрите косилку на наличие повреждений;

5.6 Очистка травосборника

1. Остановите косилку, дождитесь полной остановки ножей и извлеките предохранительный ключ.
2. Поднимите задний защитный кожух.
3. Возьмитесь за ручку травосборника и снимите его с пазов на корпусе газонокосилки.
4. Очистите травосборник от скошенной травы.
5. Поднимите крышку отсека для выброса травы и установите травосборник обратно, как описано в п 4.2.



6 ТЕХНИЧЕСКОЕ ОБСЛУЖИВАНИЕ

6.1 Замена режущего ножа

ПРЕДУПРЕЖДЕНИЕ

Всегда защищайте руки, надевая плотные перчатки при проведении любых работ с ножом. ВСЕГДА извлекайте предохранительный ключ при обслуживании или транспортировке косилки.

Используйте только оригинальный нож.

- Извлеките аккумулятор.
- Надев плотные защитные перчатки, заблокируйте нож, вставив деревянный брусок между ним и декой косилки, чтобы предотвратить его проворачивание при откручивании гайки.
- С помощью ключа или головки на 15 мм ослабьте гайку ножа (1) и снимите нож (4). Поворачивайте гайку «ПРОТИВ ЧАСОВОЙ СТРЕЛКИ», чтобы ослабить, и «ПО ЧАСОВОЙ СТРЕЛКЕ», чтобы затянуть.
- Снимите гайку ножа (1), квадратную шайбу (2), изолирующую шайбу (3) и нож.
- Для установки ножа расположите его так, чтобы режущие кромки были направлены к земле. Установите гайку ножа, квадратную шайбу и изолирующую шайбу, как показано на рисунке ниже. С помощью головки или ключа на 15 мм затяните гайку ножа «ПО ЧАСОВОЙ СТРЕЛКЕ», чтобы зафиксировать нож.

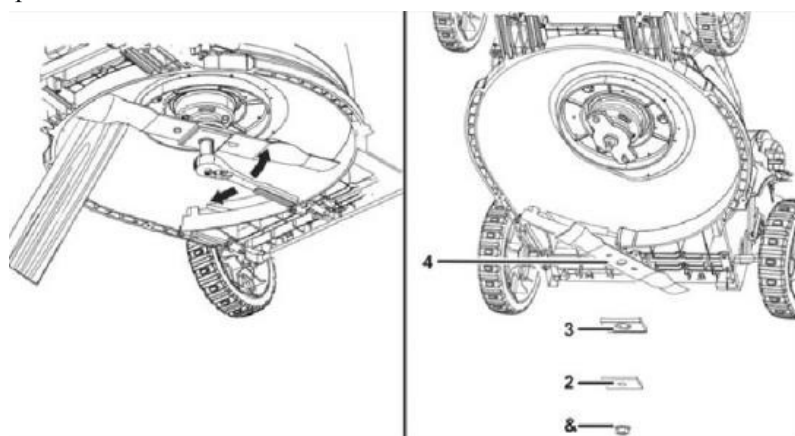

ПРИМЕЧАНИЕ: обязательно устанавливайте детали точно в том же порядке, в каком они были сняты. При установке режущего ножа убедитесь, что он установлен изогнутыми концами в сторону деки косилки, а не к земле.

6.2 Замена аккумулятора

Аккумулятор газонокосилки рассчитан на максимальный срок службы; однако, как и все аккумуляторы, со временем его потребуется заменить. Используйте только оригинальный аккумулятор Habelt, перед использованием его необходимо зарядить.

Для установки нового аккумулятора:

- Извлеките предохранительный ключ.
- Аккуратно разблокируйте и извлеките аккумуляторную батарею.
- Установите новый аккумулятор.
- Отнесите старый аккумулятор в пункт утилизации, который принимает литий-ионные аккумуляторы. Никогда не выбрасывайте аккумулятор в огонь или бытовой мусор.

6.3 Уход за газонокосилкой

ПРЕДУПРЕЖДЕНИЕ

Чтобы снизить риск поражения электрическим током, не подвергайте газонокосилку воздействию воды. Внутреннюю и наружную сторону деки газонокосилки следует очищать после каждого использования, так как скапливающаяся скошенная трава, листья, грязь и другой мусор могут вызвать ржавчину и коррозию на металлических элементах.

Удалите скопившуюся траву и листья на крышке двигателя или вокруг нее (не используйте воду). Время от времени протирайте газонокосилку чистой сухой тканью. Если во время использования на нижней стороне газонокосилки скапливается мусор, остановите двигатель, отсоедините его от аккумулятора, затем наклоните газонокосилку на бок. Очистите ее с помощью подходящего инструмента.

7 УСТРАНЕНИЕ НЕИСПРАВНОСТЕЙ

		Причина	Устранение неисправности
Газонокосилка включается	не	Аккумулятор установлен неправильно	Извлеките и установите аккумулятор правильно
		Аккумулятор разряжен	Зарядите аккумулятор
		Аккумулятор поврежден/неисправен	Замените аккумулятор на новый
		Не установлен предохранительный ключ	Установите предохранительный ключ
		Дека газонокосилки забита травой	Очистите деку
		Силовой кабель неисправен/поврежден	Обратитесь в авторизованный дилерский центр
		Неисправен рычаг выключателя или кнопка блокировки рычага выключателя	
Двигатель развивает мощность	не	Слишком густая и/или сочная трава	Уменьшить высоту травы, предварительно скосив ее триммером
		Дека газонокосилки забита травой	Очистите деку
		Затупленный нож	Наточите нож или замените его на новый
		Аккумулятор разряжен	Зарядите аккумулятор
		Износ аккумулятора	Замените аккумулятор на новый
Повышенная вибрация/шум газонокосилки время работы	во	Нарушен баланс или поврежден нож	Наточите нож или замените его на новый
		Ослаблена гайка ножа	Затяните гайку
		Дека газонокосилки забита травой	Очистите деку
		Ослаблены винты крепления	Затяните винты крепления

8 ХРАНЕНИЕ ГАЗОНОКОСИЛКИ

Для подготовки газонокосилки к хранению следует выполнить следующие действия:

- Очистите газонокосилку, как описано в предыдущем разделе.
- Осмотрите нож и при необходимости заточите или замените его (п 6.1).
- Не храните ее рядом с вызывающими коррозию материалами, такими как удобрения или техническая соль.
- Храните газонокосилку в прохладном, сухом месте, недоступном для детей. Не упаковывайте газонокосилку в полиэтиленовые мешки. Полиэтиленовые чехлы удерживают влагу вокруг газонокосилки, что вызывает ржавчину и коррозию металлических частей. Рукоятку рекомендуется полностью сложить для хранения. (рис 1).
- Следите, чтобы силовой кабель не перегибался и не перекручивался.
- Извлеките аккумулятор и храните его в прохладном (от +5 до +25С) сухом месте. Заряжайте аккумулятор каждые две недели при простое, чтобы продлить срок его службы.
- Извлеките предохранительный ключ и храните его в надежном месте, недоступном для детей.

9 ТЕХНИЧЕСКИЕ ХАРАКТЕРИСТИКИ

Модель	HAL4046
Тип двигателя	бесщеточный
Максимальное напряжение	40В
Тип, ёмкость аккумулятора (Ач)	Li-ion, 4 Ач (40V)
Ориентировочное время работы на одном заряде	30 мин
Максимальные обороты без нагрузки	0-3500 об/мин
Ширина кошения	460 мм
Регулировка высоты скашивания	5 (20-70 мм)
Объем травосборника	55 л
Диаметр колес (передние/задние)	155/200 мм
Зарядное устройство	220 В, 80Вт
Вес нетто	19,8 кг

ГАРАНТИЯ

Дорогой покупатель!

1. Поздравляем вас с покупкой нашего изделия, и выражаем благодарность за ваш выбор.
2. При покупке изделия требуйте проверки его комплектности и исправности в вашем присутствии, Руководство по эксплуатации и заполненный Гарантийный талон на русском языке. При отсутствии у вас правильно заполненного Гарантийного талона мы будем вынуждены отклонить ваши претензии по качеству данного изделия.
3. Во избежание недоразумений убедительно просим вас перед началом работы с изделием внимательно ознакомиться с Руководством по его эксплуатации.
4. Обращаем ваше внимание на исключительно бытовое назначение данного изделия.
5. Правовой основой настоящих гарантийных условий является действующее Законодательство и, в частности, Закон "О защите прав потребителей".
6. Гарантийный срок на технику составляет 24 месяца; на АКБ, зарядное устройство 12 месяцев и исчисляется со дня продажи через розничную торговую сеть. В случае устранения недостатков изделия, гарантийный срок продлевается на период, в течение которого оно не использовалось.
7. Наши гарантийные обязательства распространяются только на неисправности, выявленные в течение гарантийного срока и обусловленные производственными факторами.
8. Обращаем ваше внимание на то, что данное изделие служит исключительно для личных, семейных и домашних нужд, не связанных с осуществлением предпринимательской деятельности.
9. Гарантийные обязательства не распространяются на неисправности изделия, возникшие в результате:
 - Несоблюдения пользователем предписаний Руководства по эксплуатации изделия.
 - Механического повреждения, вызванного внешним ударным или любым иным воздействием.
 - Использования изделия в профессиональных целях и объемах.
 - Применения изделия не по назначению.
 - Стихийного бедствия, действия непреодолимой силы (пожар, несчастный случай, наводнение, удар молнии и др.) или иными бытовыми факторами.
 - Неблагоприятных атмосферных и иных внешних воздействий на изделие, таких как дождь, снег, повышенная влажность, нагрев, агрессивные среды.
 - Использования принадлежностей, расходных материалов и запчастей, не рекомендованных или не одобренных производителем.
 - На изделие, подвергавшееся ремонту или модификации вне уполномоченного сервисного центра.
 - На принадлежности, запчасти, вышедшие из строя вследствие нормального износа, и расходные материалы, такие как: резиновые уплотнители, тросы управления и т. п.
 - Попыток самостоятельного ремонта изделия, вне уполномоченного сервисного центра. К безусловным признакам, которых относятся: сорванные гарантийные пломбы, заломы на шлицевых частях крепежных винтов, частей корпуса и т.п.
 - Ненадлежащего обращения при эксплуатации, хранении и обслуживании (наличие ржавчины, забивание внутренних и внешних полостей пылью и грязью).
 - На расходные и быстроизнашивающиеся.

ГАРАНТИЙНЫЙ ТАЛОН No_____

Изделие Habert модель _____

Заводской номер No _____

Продавец _____

Дата продажи «_____» 20_____ г. _____

М.П.

При покупке изделия требуйте у продавца проверки его надлежащего качества и комплектности, а также правильного заполнения гарантийного талона.

С условиями гарантии и проведения гарантийного обслуживания ознакомлен и согласен.

Изделие получено в исправном состоянии и полностью укомплектовано. Претензий к внешнему виду и комплектации не имею.

Подпись покупателя _____

Производитель: Чжэцзян Линчуан Машинери энд Электрон Ко., Лтд.
№.1, Чжайтан Роуд, Цаншань Дистрикт, Хучжэнь Таун, Цзинюнь
Каунти, Лишуй Сити, Чжэцзян Провинс, Китай.



www.habert.pro

8 800 101 02 46

