



НАПАРНИК

Руководство по эксплуатации

СНЕГОУБОРЩИК

SB25 (KC212)



**Перед использованием
внимательно прочитайте инструкцию**

Компания НАПАРНИК

Все изделия ТМ НАПАРНИК проходят строгий контроль качества и соответствуют требованиям российских и международных стандартов. На всю продукцию бренда действует гарантия и квалифицированное постгарантийное сервисное обслуживание.

Мы всегда готовы оказать вам любую консультацию по всем возникающим вопросам, необходимым запчастям и практическому применению продукции ТМ НАПАРНИК.

НАПАРНИК – техника, достойная тебя!



Содержание

ПРЕДУПРЕЖДАЮЩИЕ СИМВОЛЫ И ИХ ЗНАЧЕНИЕ	4
ПРАВИЛА ТЕХНИКИ БЕЗОПАСНОСТИ ПРИ РАБОТЕ	6
ОЗНАКОМЛЕНИЕ	7
ПОДГОТОВКА	7
РАБОТА	8
ЧИСТКА РАЗГРУЗОЧНОГО ЖЁЛОБА	10
ТЕХНИЧЕСКОЕ ОБСЛУЖИВАНИЕ И ХРАНЕНИЕ	10
ОПИСАНИЕ КОМПОНЕНТОВ	12
СОДЕРЖИМОЕ УПАКОВКИ	13
СБОРКА	14
ОРГАНЫ УПРАВЛЕНИЯ	16
УПРАВЛЕНИЕ СНЕГОУБОРЩИК	17
УПРАВЛЕНИЕ НАПРАВЛЕНИЕМ ЖЁЛОБА	17
ТЕХНИЧЕСКОЕ ОБСЛУЖИВАНИЕ	21
ОБСЛУЖИВАНИЕ И РЕГУЛИРОВКА	27
МЕЖСЕЗОННОЕ ХРАНЕНИЕ	28
ТЕХНИЧЕСКИЕ ХАРАКТЕРИСТИКИ	29
СРОК СЛУЖБЫ, УСЛОВИЯ ХРАНЕНИЯ, ТРАНСПОРТИРОВКИ, УТИЛИЗАЦИИ И ПРОДАЖИ	30
ГАРАНТИЯ	31

ПРЕДУПРЕЖДАЮЩИЕ СИМВОЛЫ И ИХ ЗНАЧЕНИЕ



Вращающаяся лопасть



Вращающиеся детали



Угарный газ



Горячая поверхность

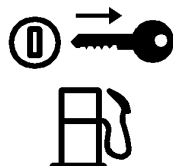

Отключение подачи топлива



Пожар

4



Вращающийся шнек



Вылетающие предметы

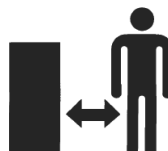

Безопасное расстояние



Прочтите руководство по эксплуатации и ознакомьтесь с инструкциями по использованию и технике безопасности



Выключите двигатель и извлеките ключ, прежде чем приступить к техническому обслуживанию или ремонту



ПРЕДУПРЕЖДЕНИЕ:
Горячая поверхность, не трогать!



Наденьте защитные очки



Наденьте защитные наушники



Наденьте перчатки

⚠ ОПАСНО

1. ДЕРЖИТЕСЬ ПОДАЛЬШЕ ОТ ВРАЩАЮЩИХСЯ ЧАСТЕЙ СНЕГОУБОРЩИКА. КОНТАКТ С КРЫЛЬЧАТКОЙ И ШНЕКОМ МОЖЕТ ПРИВЕСТИ К АМПУТАЦИИ РУК И НОГ.
2. ИСПОЛЬЗУЙТЕ СПЕЦИАЛЬНЫЙ ИНСТРУМЕНТ ДЛЯ ОЧИСТКИ ЖЕЛОБА СНЕГОУБОРЩИКА.
ПЕРЕД ОЧИСТКОЙ ИЛИ ОБСЛУЖИВАНИЕМ СНЕГОУБОРЩИКА ОТКЛЮЧИТЕ РЫЧАГИ УПРАВЛЕНИЯ, ОСТАНОВИТЕ ДВИГАТЕЛЬ И ДОЖДИТЕСЬ, ПОКА ВСЕ ДВИЖУЩИЕСЯ ЧАСТИ ОСТАНОВЯТСЯ.
3. ЧТОБЫ ИЗБЕЖАТЬ ТРАВМ ОТ БРОШЕННЫХ ПРЕДМЕТОВ, НИКОГДА НЕ НАПРАВЛЯЙТЕ ЖЕЛОБ НА СЛУЧАЙНЫХ ПРОХОЖИХ. СОБЛЮДАЙТЕ ОСОБУЮ ОСТОРОЖНОСТЬ ПРИ РАБОТЕ НА ГРАВИЙНЫХ ПОВЕРХНОСТЯХ.
4. ПРОЧИТАЙТЕ ИНСТРУКЦИЮ ПО ЭКСПЛУАТАЦИИ.

ИНСТРУМЕНТ ДЛЯ ОЧИСТКИ

Предупреждение

⚠ ОПАСНО

S32066 AC

ИЗБЕГАЙТЕ ТРАВМ ОТ ВРАЩАЮЩЕГОСЯ ШНЕКА. ДЕРЖИТЕ РУКИ, НОГИ И ОДЕЖДУ ПОДАЛЬШЕ.

**Предупреждение
об опасности
шнека**

⚠ ОПАСНО

ОСТАНОВИТЕ ДВИГАТЕЛЬ ПЕРЕД ПРОЧИСТКОЙ ЖЕЛОБА

**Предупреждение
об опасности
разгрузочного
лотка (желоба)**

ПРАВИЛА ТЕХНИКИ БЕЗОПАСНОСТИ ПРИ РАБОТЕ



ОПАСНОСТЬ: Порядок работы с этой машиной должен осуществляться в соответствии с правилами техники безопасности, описанными в данном руководстве. Как и в случае с любым видом оборудования, небрежность или ошибка оператора может повлечь серьёзное увечье. Эта установка может отрезать руку или ногу, также из-под неё могут вылетать различные предметы. Несоблюдение требований безопасности может привести к причинению телесных повреждений или смерти.



ПРЕДУПРЕЖДЕНИЕ: Угарный газ и различные вещества, могут вызывать онкологические заболевания, врождённые дефекты и прочие репродуктивные сбои.



ОСТОРОЖНО: Этот знак указывает на различные требования по безопасности, при несоблюдении данного предупреждения, вы можете получить различные травмы и увечья. Ознакомьтесь со всеми инструкциями и строго следуйте им перед началом эксплуатации установки
Ваша ответственность: к эксплуатации этого оборудования допускаются только те лица, которые ознакомились с предупреждениями и прочитали инструкцию.

ВНИМАНИЕ

Правила безопасной эксплуатации снегоборщика

Эта машина может отрезать руку или ногу, из-под неё могут вылетать различные опасные предметы. Несоблюдение следующих требований безопасности может привести к получению серьёзного увечья.



ОЗНАКОМЛЕНИЕ

1. Обязательно прочитайте и следуйте всем инструкциям по эксплуатации установки, описанным в руководстве перед тем, как приступите к сборке и работе с ней. Храните это руководство в надёжном месте, чтобы регулярно обращаться к нему в дальнейшем, в том числе для заказа запчастей..
2. Ознакомьтесь со всеми органами управления и их функционированием. Вы должны знать, как остановить работу устройства в экстренной ситуации.
3. Детям до 14 лет запрещается работать с установкой. Дети, достигшие возраста 14 лет, и старше должны ознакомиться с руководством по эксплуатации и правилами техники безопасности, и работать строго под наблюдением взрослых.
4. Лица, которые не ознакомились с инструкцией, не должны допускаться до работы.
5. Вылетающие предметы могут стать причиной серьёзного телесного увечья. При уборке территории следует убедиться, что выброс снега производится безопасно для окружающих предметов и людей.
6. Минимальное расстояние до людей и домашних животных должно составлять как минимум 23 метра, в противном случае, вы обязаны прекратить уборку снега.
7. Соблюдайте осторожность, чтобы не поскользнуться и не упасть, особенно при движении назад

ПОДГОТОВКА

1. Тщательно осмотрите территорию, на которой будет производиться уборка снега. Уберите все посторонние предметы, которые могут послужить препятствием или будут откинута шнеком/ лопастью.
2. Обязательно надевайте защитные очки во время работы, а также при обслуживании и ремонте: так вы защитите свои глаза. Предметы, вылетающие из-под установки рикошетом, могут нанести серьёзную травму глазам и другим частям тела, а также посторонним людям.
3. При работе надевайте подходящую зимнюю одежду, которая не должна быть свободной, чтобы исключить затягивание в движущиеся части установки. Снимите различные украшения, длинные шарфы и другие аксессуары. Ваша обувь должна обеспечивать комфортное передвижение по скользкой поверхности.
4. Используйте заземлённый трёхжильный удлинитель и розетку для всех двигателей с электростартером
5. Отрегулируйте высоту корпуса приемника для очистки поверхностей из гравия или щебня.
6. Разблокируйте все рычаги и переведите их в нейтральное положение перед запуском двигателя.
7. Запрещается любые регулировки при работающем двигателе кроме случаев, отдельно упомянутых в руководстве по эксплуатации.

8. Перед началом уборки снега подождите, пока двигатель и снегоборщик адаптируются к наружной температуре.
9. Во избежание получения ожогов или причинения вреда имуществу обращайтесь с бензином чрезвычайно осторожно. Бензин легко воспламенит, а его пары взрывоопасны. Если вы прольёте на себя или свою одежду бензин, то это может стать причиной получения увечья, потому что есть вероятность возгорания. Немедленно промойте соответствующий участок кожи и переоденьтесь.
 - Используйте только специализированные канистры для бензина.
 - Не курите, избегайте любых источников возгорания.
 - Запрещается заправлять топливный бак в помещении.
 - Запрещается откручивать крышку топливного бака или осуществлять заправку, когда двигатель горячий или заведен.
 - Двигатель должен остыть, как минимум две минуты после остановки и только после этого производится его заправка.
 - Запрещается наливать чрезмерное количество топлива в бак. Его уровень не должен превышать 1, 25 см от нижнего края заливной горловины.
 - Запрещается производить заправку внутри транспортного средства, на грузовике или платформе прицепа. Перед заправкой обязательно ставьте ёмкости на землю и на достаточном расстоянии от транспортных средств.
 - При возможности снимите установку с грузовика или прицепа и заправьте его на земле. Если такой вариант невыполним, то для заправки такого оборудования лучше использовать переносную специализированную канистру без воронки.
 - Воронка должна контактировать с краем бака для горючего или отверстием контейнера, пока заправка не будет завершена.
 - После заправки надёжно закрутите топливную крышку.
 - Если вы пролили бензин на снегоборщик – вытрите его сухой тряпкой. Переместите оборудование в другое место и подождите 5 минут перед запуском двигателя.
 - Запрещается хранить снегоборщик или канистру для топлива в помещении, где есть открытые источники огня, тепловые устройства и так далее.
 - Двигатель должен остывать не менее 5 минут, перед помещением снегоборщика на хранение.
 - Если вы пролили топливо на одежду, немедленно переоденьтесь.

РАБОТА

1. Ваши руки и ноги не должны находиться рядом с вращающимися деталями и устройством выброса снега. При контакте с вращающимися деталями вам может отрезать руку или ногу.
2. При столкновении с посторонним предметом заглушите двигатель, снимите провод со свечи зажигания, отсоедините провод от стартера, тщательно проверьте снегоборочную машину на наличие каких-либо повреждений и устраните их перед тем, как продолжить работу.



3. Всегда производите остановку двигателя перед устранением засора в приемнике/лопасти или разгрузочном жёлобе, а также при выполнении ремонтных работ, настройки или проверки.
4. При осуществлении чистки, ремонта или проверки снегоуборочной машины выключайте двигатель и убедитесь в полной остановке лопасти и прочих движущихся частей. Снимите провод со свечи зажигания, чтобы никто случайно не завёл двигатель.
5. Рычаг управления шнеком/лопасти является защитным устройством.
6. Рычаги управления должны с лёгкостью нажиматься и автоматически возвращаться в исходное положение при их отпускании.
7. Запрещается работать со _____ без использования защитных устройств.
8. Запрещена работа двигателя в помещении или в помещении с плохой вентиляцией. Выхлоп двигателя содержит угарный газ, который не имеет запаха, но является смертельным.
8. Не работайте с машиной, находясь под воздействием алкоголя или медицинских препаратов.
9. При работе или пересечении поверхностей из гравия, соблюдайте чрезвычайную осторожность.
10. Будьте осторожны при изменении направления движения и при работе на поверхностях с уклоном.
11. Не допускайте выбрасывание снега в окна, стены, машины и так далее. Это поможет избежать причинения вреда имуществу или нанесения телесных повреждений окружающим.
12. Запрещается направлять желоб в сторону людей, зданий и т.д.
13. Не работайте на максимальных оборотах, пытаясь убрать снег быстрее, чем предполагают возможности оборудования.
14. Запрещается работа в условиях плохой видимости или при недостаточном освещении. Обязательно сохраняйте устойчивое положение ног и крепко держите ручки. При работе с установкой допускается только ходьба.
15. Если не производится уборочных работ, то рычаг управления шнеком/ лопастью всегда должен быть отведен в неработающее положение.
16. Запрещается работа снегоуборщика на высокой скорости, если поверхность скользкая. Смотрите под ноги и соблюдайте особую осторожность при движении назад.
17. Если снегоуборщик начинает сильно вибрировать, остановите двигатель, отсоедините провод свечи зажигания. Внимательно осмотрите на наличие повреждений. Перед началом работы устраните все повреждения.
18. Деактивируйте все рычаги управления и выключите двигатель. Подождите полной остановки шнека/ лопасти, затем прочистите жёлоб, произведите регулировку или проверку.
19. Запрещается производить очистку разгрузочного желоба или приемника руками. Обязательно используйте специализированный инструмент для очистки. Не производите чистку жёлоба при работающем двигателе. Выключите

двигатель и продолжайте держаться за ручки до полной остановки всех движущихся частей и только после этого приступайте к чистке.

20. Пользуйтесь только теми инструментами и аксессуарами, которые рекомендованы производителем.
21. Запрещается прикасаться к горячему двигателю или глушителю.
22. При возникновении ситуации, не описанной в данном руководстве, соблюдайте особую осторожность. Свяжитесь с центром технического обслуживания для получения информации.

ЧИСТКА РАЗГРУЗОЧНОГО ЖЁЛОБА

Контакт вращающейся лопасти внутри разгрузочного жёлоба с руками является самой распространённой причиной увечий при работе со снегоуборочными машинами. Запрещается вычищать разгрузочный жёлоб руками.

Для чистки жёлоба:

1. **ВЫКЛЮЧИТЕ ДВИГАТЕЛЬ!**
2. Подождите 10 секунд, чтобы лопасти перестали вращаться.
3. Обязательно используйте инструмент для чистки, не выполняйте чистку руками.

ТЕХНИЧЕСКОЕ ОБСЛУЖИВАНИЕ И ХРАНЕНИЕ

1. Запрещается изменять или снимать защитные устройства. Регулярно проверяйте их. Инструкции представлены в разделах по техническому обслуживанию и настройкам в данном руководстве.
2. Перед чисткой, ремонтом или проверкой машины деактивируйте все рычаги управления и остановите двигатель. Подождите полной остановки шнека/лопасти. Отсоедините провод свечи зажигания и отключите провод электростартера для предотвращения непреднамеренного запуска.
3. Постоянно проверяйте крепление болтов и винтов, чтобы обеспечить безопасную работу установки. Производите также её визуальный осмотр на наличие повреждений.
4. Не меняйте настройки регулятора оборотов и не работайте на слишком высоких оборотах двигателя.
5. Режущие диски и ограничительные башмаки подвержены износу и повреждениям. Для сохранения вашей безопасности, перед началом работы, всегда производите проверку всех деталей и меняйте их только на оригинальные запчасти, поставляемые производителем оборудования. Использование запчастей, не соответствующих спецификации оборудования, может привести к ненадлежащей работе и получению травм!
6. Регулярно проверяйте органы управления, инструкции представлены в соответствующем разделе данного руководства по эксплуатации.



7. Всегда производите техническое обслуживание и замену предупреждающих знаков по мере их выцветания.
8. Запрещается хранить снегоуборщик с топливом в баке в помещении, где имеются источники возгорания или электрические тепловые приборы. Перед хранением двигатель должен полностью остыть.
9. Следуйте правилам действующего законодательства и нормативам по утилизации заправочных жидкостей.
10. Перед помещением на хранение запустите двигатель на несколько минут, чтобы освободить устройство от снега и предотвратить замерзание шнека/лопасти.
11. Запрещается хранить снегоуборщик или канистру с топливом в помещении, где присутствует открытый огонь, искры, водонагреватели, печи, сушилки для одежды и так далее.
12. Инструкции по межсезонному хранению можно найти в руководстве по эксплуатации.
13. Если вам нужно заменить ремни, пожалуйста, свяжитесь с вашим дистрибьютором. Не меняйте их самостоятельно.

**Не производите никаких изменений в двигателе**

Во избежание причинения серьезных увечий или смерти не производите никаких изменений в двигателе. Нарушение настроек регулятора оборотов может привести к неконтрольной работе двигателя.

Остаточные риски

Даже при эксплуатации машины в соответствии с инструкциями невозможно исключить все факторы остаточных рисков. Конструкция и форма приводных частей несет в себе следующие опасности:

- Повреждение лёгких при неиспользовании противопылевой маски.
- Повреждение слуха при неиспользовании средств для защиты слуха.
- Вред здоровью вследствие создаваемых вибраций, если установка не использовалась в течение длительного времени или при ее неправильной эксплуатации и ненадлежащем техническом обслуживании.

ПРЕДУПРЕЖДЕНИЕ

Во время работы двигателя создаётся электромагнитное поле. Данное поле при определённых обстоятельствах способно влиять на электронное медицинское оборудование. Для снижения таких рисков, мы рекомендуем людям со встроенными медицинскими имплантатами проконсультироваться с врачом и производителем медицинского оборудования перед началом работы с машиной. Указанная общая величина вибрации измеряется на основе стандартных методов измерения. Его можно использовать для сравнения инструмента. И она также может быть использована для предварительной оценки.

ОПИСАНИЕ КОМПОНЕНТОВ



Рисунок 1

1. Рычаг управления шнеком
2. Управление передачами (4 вперед, 1 назад)
3. Топливный бак
4. Ограничительный башмак (с каждой стороны)
5. Рычаг управления приводом
6. Ручка для изменения направления желоба
7. Разгрузочный желоб с дефлектором
8. Чистящий инструмент
9. Корпус
10. Шнек
11. Скребок

Приобретенная вами снегоуборщик может иметь некоторые отличия от настоящего руководства, связанные с изменением конструкции и комплектности, не влияющие на условия эксплуатации.

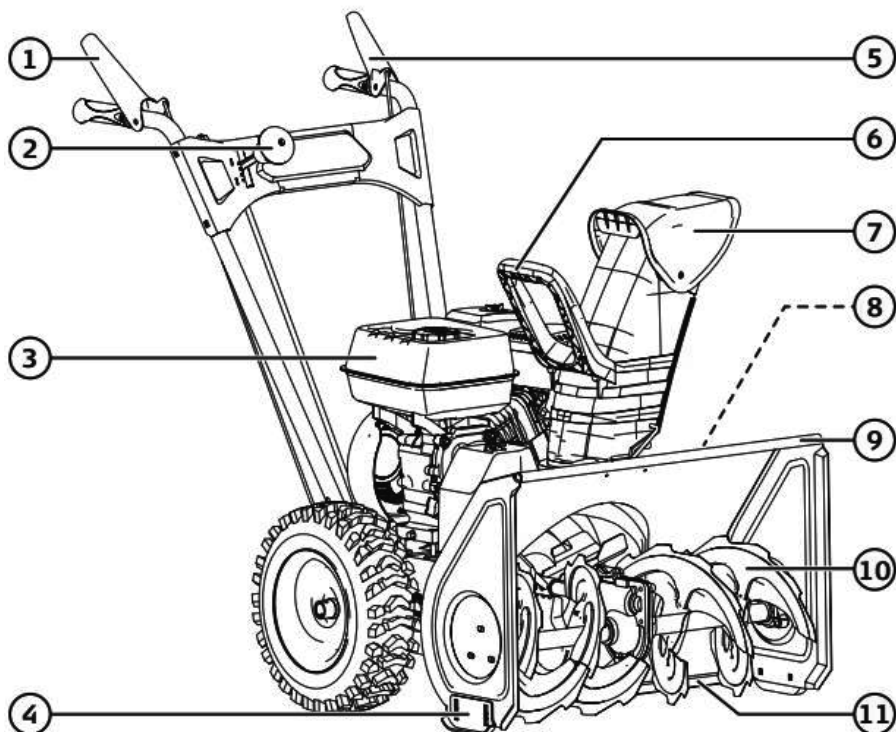

СОДЕРЖИМОЕ УПАКОВКИ

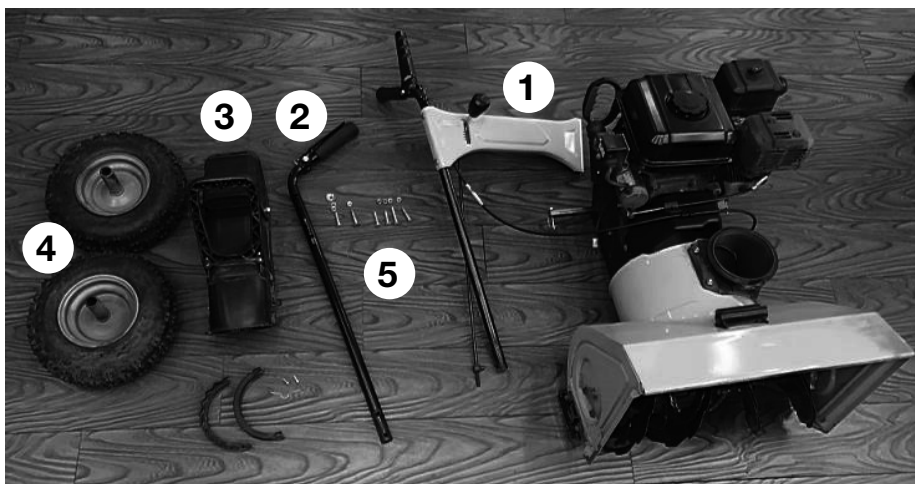

1. Корпус с двигателем
2. Ручка
3. Жёлоб и составляющие
4. Колеса
5. Руководство и комплектующие

СБОРКА

ШАГ 1: установка панели и рычагов управления

Панель уже подсоединена к рычагам управления. Вам нужно лишь закрепить другой рычаг к панели вместе с кабелем.

(1) Подсоедините кабель привода к рычагу управления приводом;

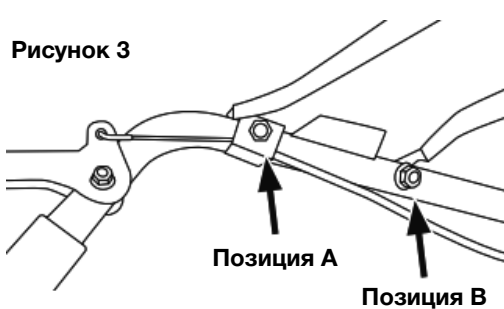
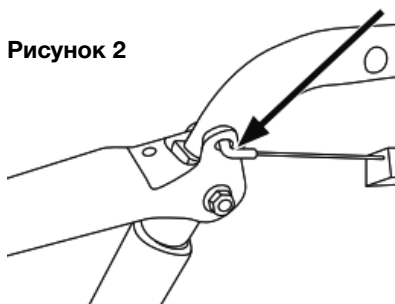

(2) Подсоедините ручку к панели управления и зафиксируйте ее болтами вместе с держателем троса (позиция А) или шайбами (позиция В)

(3) Возьмите панель и рычаги управления и вставьте их в кронштейны, затем зафиксируйте их болтами, гайками и шайбами.

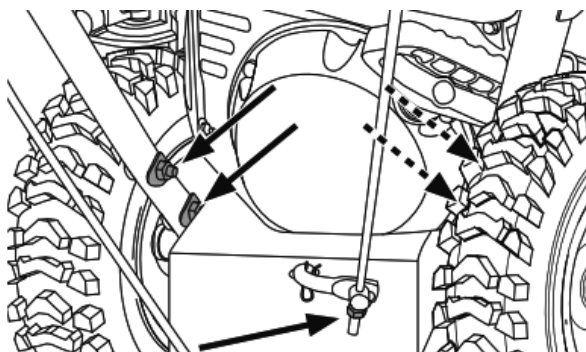

(4) Достаньте гайку с конца шестерни, подсоедините шестерню к щиту распределительных шестерен и затяните стопорную гайку.

(5) Подсоедините трос управления приводом шнека к хомуту на защитном кожухе ремня.

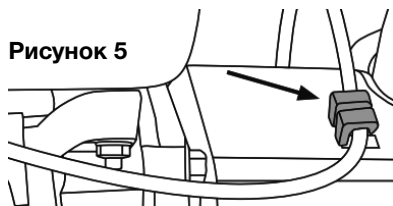



ШАГ 2: установка желоба

(1) Установите опору пружины в отверстие основания желоба, как показано ниже.



Рисунок 6



Рисунок 7

(2) Поместите желоб в основание. Установите передний зажим. Проверьте, чтобы он был плотно закреплен с обеих сторон.

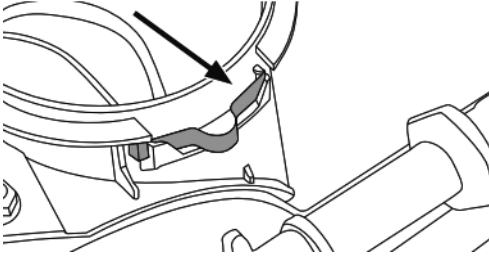

Рисунок 8

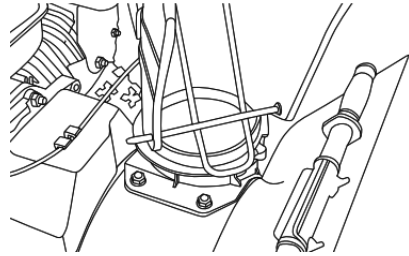

Рисунок 9

(3) Установите задний зажим и проверьте, что он стыкуется с передним зажимом с обеих сторон.

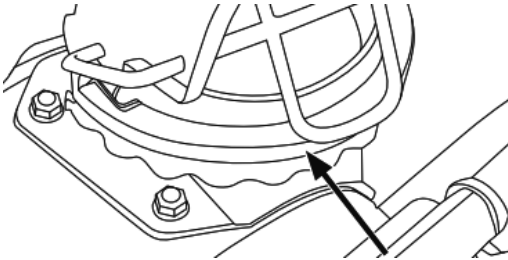
Затяните хомут с обеих сторон с помощью прилагаемых винтов.

ШАГ 3: установка колес

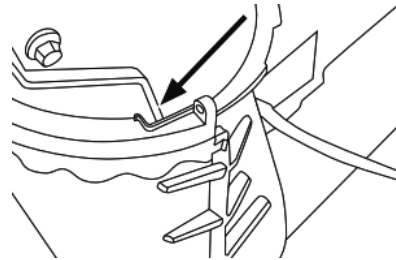
Протолкните колеса по оси, установите стопорные штифты и затяните хомут.



Рисунок 10

ОРГАНЫ УПРАВЛЕНИЯ

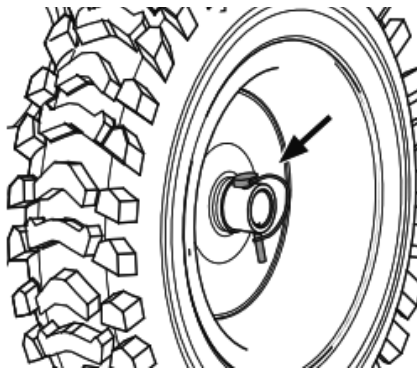

ПРЕДУПРЕЖДЕНИЕ: Перед началом работы ознакомьтесь и следуйте всем инструкциям и предупреждениям, имеющимся на машине и в этом руководстве.

Рычаг переключения



Рисунок 11

Рычаг переключения передач находится между ручками. Переведите рычаг переключения передач в любое из пяти положений, чтобы регулировать скорость движения снегоуборщика. (См. рисунок 11)

Вперед

На снегоуборщик есть четыре передачи вперед (F). Первая (1) позиция - самая медленная, а четвертая (4) - самая быстрая.

Задний ход

Скоростей заднего хода (R) две или меньше.

16

Кнопка подсоса топлива

Нажатие кнопки подсоса топлива способствует быстрому запуску в холодную погоду.

Управление воздушной заслонкой

Устройство управления воздушной заслонкой находится в задней части двига-



Рисунок 12

теля и включается поворотом ручки по часовой стрелке. При повороте ручки закрывается воздушная заслонка карбюратора, что обеспечит более быстрый запуск двигателя. См. рисунок 12.

Управление дросселем

Устройство управления дросселем расположено на двигателе. Оно регулирует скорость оборотов двигателя. При его полном опускании двигатель останавливается. См. рисунок 13.



Рисунок 13



УПРАВЛЕНИЕ СНЕГОУБОРЩИК

Управление шнеком

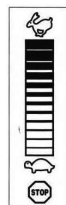
Устройство управления шнеком находится на правой ручке. Нажмите на рычаг, чтобы активировать шнек и начать выброс снега. Отпустите, чтобы остановить. См. рисунок 14.



Рисунок 14

Управление приводом

Устройство управления приводом находится на левой ручке. Нажмите на рычаг, чтобы начать движение. Отпустите, чтобы остановиться. См. рисунок 15.

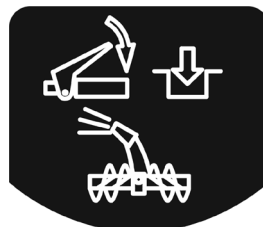

Рисунок 15

УПРАВЛЕНИЕ НАПРАВЛЕНИЕМ ЖЁЛОБА

Управление направлением желоба (рис. 16 А) и управление регулировкой крышки желоба (рис.16 В) находятся на самом желобе.

Отведите рычаг А (см. Рисунок 16 А) вправо и влево, чтобы менять направление выброса снега.

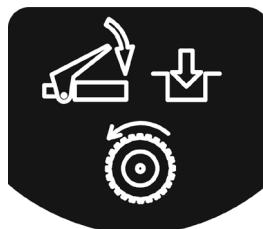
Открутите гайку В (рис.16 В) чтобы отрегулировать расстояние выброса снега и затяните ее после регулировки.



Рисунок 16

Инструмент для чистки

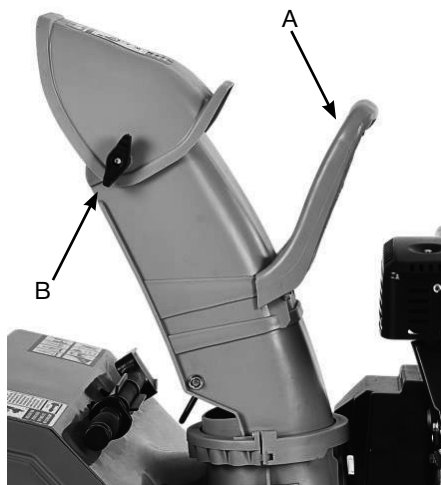

ПРЕДУПРЕЖДЕНИЕ: запрещается чистить забитый жёлоб руками. Перед чисткой выключите двигатель, держитесь за ручки до полной остановки всех вращающихся частей.

Инструмент для чистки крепится к верхней части корпуса шнека при помощи монтажного зажима.

Ограничительный башмак

Расположение ограничительного башмака зависит от вида поверхности. Поднимите его при работе на плотно утрамбованном снеге. Опустите его при работе на поверхности из гравия или щебня.

Рукоятка ручного стартера

Рукоятка предназначена для ручного запуска двигателя.

Шнек

При нажатии рычага шнек начинает вращение и загребает снег.

Узел жёлоба

Снег, собранный шнеком выбрасывается из жёлоба.

Топливная пробка

Открутите пробку и залейте бензин в бак.

Маслозаливная горловина

Необходимо постоянно проверять уровень масла в двигателе, его заливка производится через маслозаливную горловину!

Перед запуском двигателя

Не запускайте двигатель, не залив масла. Отсутствие масла может стать причиной серьёзного повреждения двигателя.

1. Поставьте машину на ровную поверхность.
2. Открутите масляный щуп и проверьте уровень масла.
3. Уровень масла должен быть у отметки «HIGH».
См. Рисунок 17.
4. При необходимости долить масло до отметки HIGH.
См. Рисунок 17.
5. Рекомендуемое масло SAE 5W40

Рисунок 17

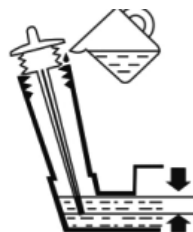



Бензин



ПРЕДУПРЕЖДЕНИЕ: Соблюдайте чрезвычайную осторожность при обращении с бензином, так как он легко воспламеняется, а его пары взрывоопасны. Запрещается осуществлять заправку машины в помещении, а также при горячем или работающем двигателе. Не курите, избегайте любых источников воспламенения.

- Храните бензин в чистой канистре с плотно закрытой крышкой.
- Канистра, из которой вы наливаете бензин, должна быть чистой, без ржавчины и других посторонних частиц.

ВНИМАНИЕ: Внутри горловины есть защитная пробка. При наличии снимите ее и выбросьте.

- Всегда наполняйте бак для горючего вне помещения и используйте воронку, чтобы предотвратить разливание.
- Заливайте только чистый и неэтилированный бензин.
- Запрещается заливать топливный бак полностью. Заполните бак так, чтобы до верха осталось 1,2 см. свободного пространства.
- Обязательно вытрите разлитое топливо перед запуском двигателя.

Запуск двигателя

1. Наденьте высоковольтный провод на свечу зажигания.
2. Рычаги управления шнеком и приводом должны быть в отпущенном положении.
3. Переведите устройство управления дросселем вверх, в положение БЫСТРО (FAST). Вставьте ключ зажигания. Убедитесь, что он в нужном положении. Не пытайтесь повернуть ключ.

ВНИМАНИЕ: Двигатель не сможет завестись, если ключ полностью не вставлен в замок зажигания.

Ручной стартёр

1. Поверните рычаг воздушной заслонки в положение ПОЛНЫЙ (FULL) (запуск холодного двигателя).
2. Нажмите на кнопку подсоса два или три раза для запуска холодного двигателя, при нажатии закройте отверстие в центре кнопки подсоса.

ВНИМАНИЕ: НЕ используйте кнопку подсоса для запуска тёплого двигателя после недолгого выключения.

ВНИМАНИЕ: Может потребоваться дополнительное нажатие на кнопку подсоса при температуре ниже -10° .

3. Возьмитесь за рукоятку ручного стартёра и медленно потяните трос, пока не почувствуете сопротивления.
4. Затем резко дерните трос, после этого, медленно отпустите трос обратно.
5. По мере нагрева двигателя медленно поворачивайте рычаг управления воздушной заслонки в положение ВЫКЛ (OFF). Если двигатель начинает глохнуть, быстро переведите рычаг управления воздушной заслонкой обратно в положение ПОЛНЫЙ (FULL), затем снова медленно возвращайте его в положение ВЫКЛ (OFF).

ВНИМАНИЕ: Позвольте двигателю прогреться в течение нескольких минут после запуска. Двигатель не разовьёт полную мощность, не прогревшись до рабочей температуры.

Остановка двигателя

Перед полной остановкой, двигатель должен поработать в течение нескольких минут, чтобы влага могла испариться.

Инструмент для чистки жёлоба

Инструмент для чистки жёлоба находится на задней части корпуса шнека и крепится при помощи монтажного зажима. Если во время работы в жёлобе застрянет снег или лёд, выполните следующие действия:

1. Отпустите рычаги шнека и привода.
2. Остановите двигатель путём извлечения ключа зажигания.
3. Освободите инструмент для чистки из зажима.

ПРЕДУПРЕЖДЕНИЕ: Глушитель и двигатель становятся горячими и могут стать причиной ожога. Не трогайте.

4. Используйте инструмент в форме лопатки для того, чтобы устранить засор и извлечь снег и лёд, забившийся в жёлобе и вокруг него.

5. Вновь закрепите инструмент для чистки при помощи монтажного зажима к задней части корпуса шнека, вставьте ключ зажигания и заведите двигатель снегоуборочной машины.

6. Находясь на месте оператора (позади снегоуборочной машины), на несколько секунд активируйте рычаг шнека, чтобы вычистить оставшийся снег и лёд из жёлоба.

Начало движения

1. Переведя рычаг дросселя в положение Быстро (значок кролик), установите рычаг переключения скоростей в одну из четырех передач переднего хода (F) или выберите передачу заднего хода (R), в соответствии со снежным покровом и направлением движения.

ВНИМАНИЕ: Начинайте работать на самой медленной скорости, пока не почувствуете себя уверенно и не усвоите все принципы эксплуатации снегоуборочной машины.

2. Нажмите рычаг шнека - шнек начнет вращение. Отпустите рычаг - шнек остановится.

3. Нажмите рычаг привода - снегоуборщик начнет движение. Отпустите рычаг - машина остановится.

ВАЖНО: ЗАПРЕЩАЕТСЯ перемещать рычаг переключения скоростей (изменять скорость или направление движения), предварительно не отпустив рычаг привода и полностью не остановив машину. Такие действия приведут к преждевременному износу системы привода снегоуборочной машины.



ТЕХНИЧЕСКОЕ ОБСЛУЖИВАНИЕ

Смазка



ПРЕДУПРЕЖДЕНИЕ: Перед осуществлением смазки, ремонта или проверки, деактивируйте все рычаги и остановите двигатель. Подождите полной остановки всех движущихся деталей.

Приводной вал

Приводной вал необходимо смазывать как минимум один раз в сезон или каждые 25 часов работы.

1. Снимите крышку нижней части рамы, открутив два винта, фиксирующие её.
2. Нанесите тонкий слой всепогодной универсальной консистентной смазки на шестигранный вал. См. Рисунок 18.

ВАЖНО: Не допускайте попадания на резиновое фрикционное колесо и алюминиевый ведущий диск.



Рисунок 18

Колёса

Как минимум один раз в сезон снимайте оба колеса. Очистите и смажьте оси универсальной консистентной автомобильной смазкой и установите их обратно.

Рычаг управления расположением жёлоба

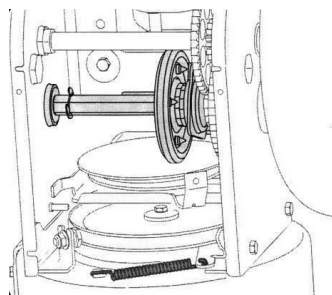
Один раз в сезон необходимо смазывать ручку управления вазелином, льняным или минеральным маслом, парафином или маслом 3-в-1.

Вал шнека

Как минимум один раз в сезон снимите срезные штифты на вале шнека. Распылите смазку внутрь вала, вокруг проставок. Смажьте также фланцевые подшипники. См. Рисунок 19.



Рисунок 19

Коробка передач

Смазка в коробку передач была залита на заводе. Если вы по какой-либо причине произвели её разборку, то добавьте в нее 57 грамм свежей смазки.

ВАЖНО: Не применяйте слишком много смазки для коробки передач. Следствием может стать повреждение уплотнений. На вентиляционной пробке не должно быть смазки, иначе это приведёт к ослаблению давления.

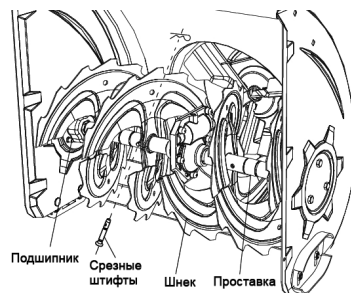
Режущая пластина и ограничительные башмаки

Режущая пластина и ограничительные башмаки, расположенные в нижней части снегоборочной машины, подвержены износу. Их необходимо регулярно проверять и по мере необходимости заменять.

Замена ограничительных башмаков:

1. Снимите четыре болта и шестигранные гайки, фиксирующие их к
2. Установите новые ограничительные башмаки, и затяните четыре болта (по два с каждой стороны) и шестигранные гайки. См. Рисунок 20.



Рисунок 20

Снятие режущей пластины:

1. Открутите болты и шестигранные гайки, фиксирующие её к корпусу снегоборочной машины.
2. Установите новую режущую пластину так, чтобы головки болтов были внутри корпуса. Крепко затяните. См. Рисунок 20.

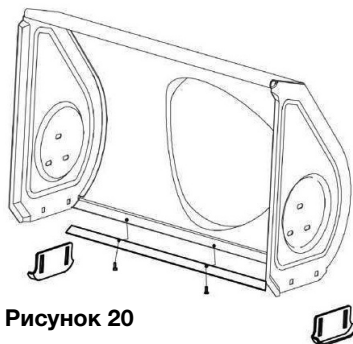

Рисунок 21

Замена ремня шнека

Для того чтобы снять и заменить ремень шнека снегоборочной машины, выполните следующие действия: **1.** Снимите крышку ремня на передней части двигателя, открутив два самореза.

ВНИМАНИЕ: Слейте бензин из снегоборочной машины или установите пластиковую защиту над топливной пробкой. См. Рисунок 21.

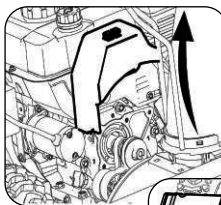
2. Осторожно передвиньте снегоборочную машину вверх и вперёд так, чтобы она встала на корпус шнека. Снимите крышку рамы из-под снегоборочной машины, открутив четыре самореза, фиксирующие её. См. Рисунок 22.

3. Снимите ремень шнека со шкива двигателя. См. Рисунок 23.

4. а. Открутите и снимите винт, выступающий в роли фиксатора ремня.

б. Снимите пружину скобы крепления с рамы. См. Рисунок 24.

6. Снимите ремень со шкива шнека и проденьте его между скобой крепления и шкивом шнека. Вновь установите ремень шнека, следуя инструкциям в обратном порядке. См. Рисунок 25.

ВНИМАНИЕ: НЕ забудьте установить на место винт и надеть пружину на раму после замены ремня шнека.



Рисунок 22



Рисунок 23

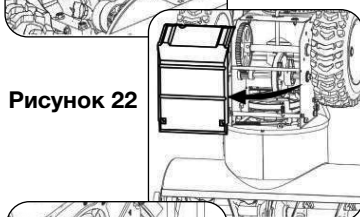

Рисунок 24

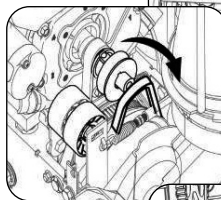

Рисунок 25



Шнек

• Шнек прикреплен к спиральному валу при помощи двух срезных штифтов и шплинтов. Если шнек столкнется с посторонним предметом или затором льда, конструкция снегоуборочной машины предполагает, что штифты могут быть срезаны. См. Рисунок 26.

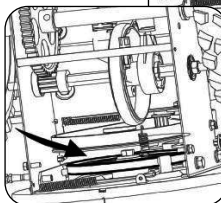
• Если шнек не вращается, проверьте, не срезаны ли штифты. Вместе со снегоуборочной машиной поставляется один комплект запасных срезных штифтов. При замене штифтов распылите смазку внутри вала, затем вставьте новые штифты.

Замена ремня привода

Для того чтобы снять и заменить ремень шнека снегоуборочной машины, выполните следующие действия:

1. Снимите крышку ремня на передней части двигателя, открутив два болта. См. Рисунок 27.

ВНИМАНИЕ: Слейте бензин из снегоуборочной машины или установите пластиковую защиту над топливной пробкой.

2. Осторожно передвиньте снегоуборочную машину вверх и вперед так, чтобы она встала на корпус шнека. Снимите крышку рамы из-под снегоуборочной машины, открутив четыре болта, фиксирующие её. См. Рисунок 28

3. а. Возьмитесь за натяжной шкив и сдвиньте его вправо.

б. Снимите ремень шнека со шкива двигателя.

с. Снимите ремень привода со шкива двигателя. См. Рисунок 29.

4. Снимите ремень привода со шкива, а также вытяните его из пространства между фрикционным колесом и диском. См. Рисунок 30.

5. Произведите замену ремня, выполняя действия в обратном порядке.



Рисунок 26



Рисунок 27

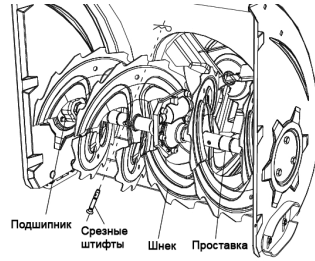

Рисунок 28

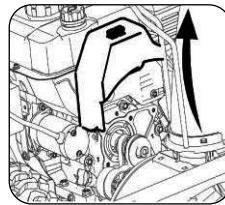

Рисунок 29

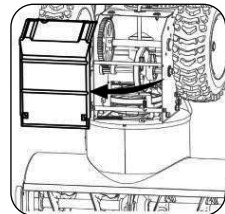

Рисунок 30

Снятие фрикционного колеса

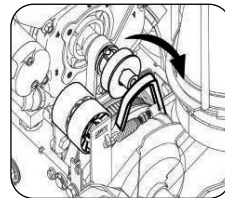
Если снегоборщик не едет при активированном рычаге привода, а регулировка тяги привода, не дала результатов, возможно, понадобится заменить фрикционное колесо. Следуйте инструкциям, приведенным ниже.

1. Проверьте фрикционное колесо на наличие признаков износа или разрыва и при необходимости произведите замену.

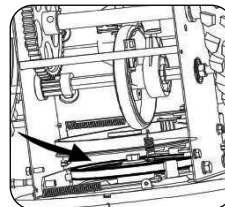
- Установите рычаг переключения скоростей в третье положение Переднего хода (F 3).
- Слейте бензин из снегоборочной машины или пластиковую защиту над топливной пробкой.
- Осторожно передвиньте снегоборочную машину вверх и вперед так, чтобы она встала на корпус шнека

2. а. Снимите крышку рамы из-под снегоборочной машины, открутив четыре самореза, фиксирующие её.

б. Снимите правое колесо, открутив винт и шайбу, на которых оно крепится к оси. См. Рисунок 31.

3. Осторожно снимите шестигранную гайку и шайбу, см. Рисунок 32, фиксирующую шестигранный вал к раме снегоборочной машины и слегка стукните по концу вала, чтобы выпал шариковый подшипник с правой стороны рамы.

4. Осторожно переместите шестигранный вал влево вниз, прежде чем сдвинуть с него узел фрикционного колеса.

ПРИМЕЧАНИЕ: Если вы заменяете полностью фрикционное колесо, снимите изношенную деталь и наденьте новую на шестигранный вал. Выполните вышеописанные действия с фрикционным колесом и замените только резиновое уплотнительное кольцо, действуя, как показано на Рисунке 33.

5. Установите фрикционное колесо обратно на шестигранный вал и следуйте инструкции по демонтажу компонентов в обратном порядке.



Рисунок 31



Рисунок 32

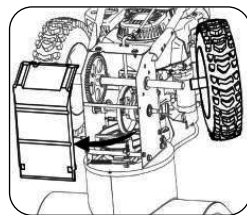

Рисунок 33

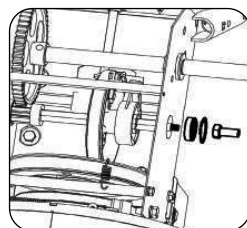

Проверка моторного масла

1. Двигатель должен находиться в вертикальном положении и на ровной поверхности.
2. Открутите крышку маслозаливной горловины и вытрите масляный щуп. См. рисунок 34.
3. Закрутите крышку маслозаливной горловины и туго затяните.
4. Открутите и снимите крышку маслозаливной горловины и проверьте уровень масла. Если он ниже отметки "LOW" на щупе, то добавьте рекомендуемое масло, чтобы его уровень поднялся до отметки "HIGH". См. рисунок 35.
5. Закрутите крышку маслозаливной горловины и туго затяните.
6. Вытрите пролитое масло.

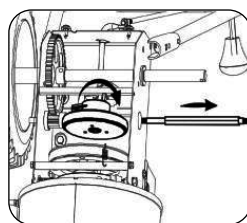
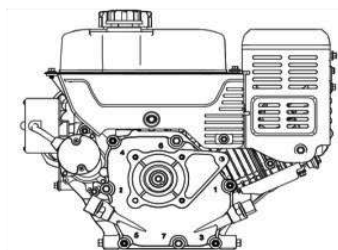

Замена моторного масла

Во избежание повреждения двигателя важно:

- Проверять уровень масла каждый раз перед запуском и каждые пять рабочих часов.
- Произвести замену масла после первых двух часов работы, а далее через каждые 25 часов.
- При замене масла, двигатель должен быть теплым.

1. Найдите пробку для слива масла, см. Рисунок 34.
2. Сливная пробка должна быть на месте и туго затянута.
3. Очистите место возле сливной пробки, см. Рисунок 34.
4. Подставьте резервуар для слива масла.
5. Открутите сливную пробку и слейте масло.

ВНИМАНИЕ: Использованное масло необходимо утилизировать.

6. Установите обратно сливную пробку и туго затяните.
7. Залейте рекомендуемое масло в двигатель, (см. Рисунок 36)
8. Вытрите пролитое масло.

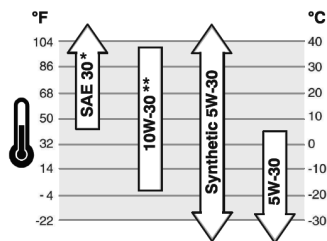

Проверка свечи зажигания

Производите проверку свечи зажигания каждый год или через каждые 100 часов работы

1. Очистите область возле свечи зажигания.
2. Снимите и проверьте свечу зажигания.
3. Замените свечу зажигания, если треснул изолятор, электроды повреждены, сгорели или имеется нагар.
4. Проверьте зазор между электродами при помощи щупа и при необходимости отрегулируйте его, зазор должен находиться в пределах 0,030 (0,76 мм). См. рисунок 37.
5. Установите свечу зажигания на место и туго затяните



Рисунок 37

ВНИМАНИЕ: Необходимо использовать только резисторную свечу зажигания. Свяжитесь с вашим дилером по вопросу замены свечи зажигания.

Карбюратор

Если вы считаете, что карбюратор нужно отрегулировать, свяжитесь с дистрибьютором или региональным агентом. На высоте до 2134 метра над уровнем моря производительность двигателя не изменится. При эксплуатации машины на высоте, превышающей это значение, свяжитесь с дистрибьютором или региональным агентом.

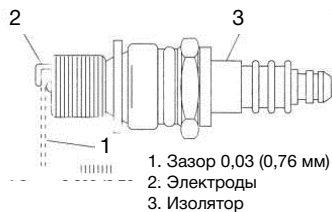
Обороты двигателя



ПРЕДУПРЕЖДЕНИЕ: Избегайте причинения серьёзного телесного увечья или смерти. никоим образом НЕ изменяйте условия работы двигателя. Вмешательство в настройки регулятора оборотов может привести к функционированию двигателя и оборудования на опасных скоростях.

ЗАПРЕЩАЕТСЯ регулировать заводские настройки регулятора двигателя. Работа двигателя на более высокой скорости, чем предусматривают заводские настройки, опасна.



ОБСЛУЖИВАНИЕ И РЕГУЛИРОВКА

Регулировка троса управления

После длительного использования, а также при регулировке или замене ремней трос управления в том числе нуждается в корректировке, см. Рисунок 38.

1. Найдите резьбовую часть на тросе.
2. Возьмитесь за резьбовую часть и отрегулируйте гайку вверх или вниз до получения нужного зультата.



Рисунок 38

Регулировка ограничительного башмака

Расстояние между ограничительными башмаками и землей нужно регулировать. См. Рисунок 39.

- Для уборки снега на близкой ровной поверхности поднимите ограничительные башмаки на корпусе шнека выше.

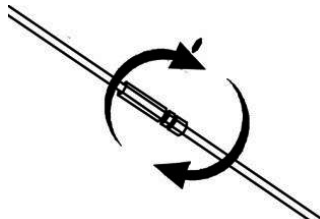
- Низкое или среднее положение применяется, если участок для чистки неровный, например, подъездная дорожка из гравия.

Для регулировки ограничительных башмаков:

1. Открутите четыре шестигранных гайки (по две с каждой стороны) и каретные болты. Установите ограничительные башмаки в необходимое положение.
2. Вся поверхность нижней части ограничительного башмака должна быть параллельна земле, чтобы избежать неравномерного износа ограничительных башмаков.
3. Туго затяните гайки и болты.



Рисунок 39

Давление шин

Перед началом работы проверьте давление и отрегулируйте его значение между $1,05 \text{ кг/см}^2$ и $1,41 \text{ кг/см}^2$. Если давление в шинах разное, то при движении машина может отклоняться в сторону.

Масло в червячном редукторе

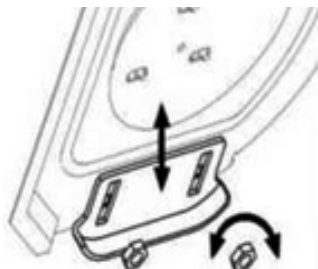
Редуктор снегоуборщика заправлен трансмиссионным маслом.

Объем заливаемого масла: 80-90 г.

Рекомендуемое масло: синтетическое либо полусинтетическое трансмиссионное масло 75W90, 75W80.

Замена масла в редукторе производится раз в 200-250 моточасов.

МЕЖСЕЗОННОЕ ХРАНЕНИЕ

Подготовка двигателя

ПРЕДУПРЕЖДЕНИЕ: Запрещается хранить снегоуборочную машину с полным топливным баком в помещении или на территории с плохой вентиляцией, где есть источники открытого огня или работающие электрические приборы.



ВНИМАНИЕ: Во время хранения важно предотвратить образование смолистых отложений в топливной системе, таких как карбюратор, топливный фильтр, топливный шланг или бак.

ОСТОРОЖНО: Спиртосодержащее смешанное топливо (так называемый бензо-спирт, а также использование этилового спирта или метилового спирта) может стать причиной распада и образования отложений во время хранения и повредить топливную систему.

Чтобы избежать проблем с двигателем, следует за 30 дней или ранее, до помещения снегоуборочной машины на хранение, слить бензин из топливной системы. Следуйте инструкциям ниже:



ВНИМАНИЕ: Сливайте топливо в канистру вне помещения, вдали от источников огня. Убедитесь, что двигатель остыл. Не курите. Топливо, оставшееся в двигателе, может потерять свои характеристики и создать проблемы при запуске.

1. Слейте ВЕСЬ бензин из топливной системы.
2. Запустите двигатель и подождите, пока он не остановится из-за отсутствия топлива.
3. Открутите свечу зажигания и залейте 29 грамм моторного масла в цилиндр через свечное отверстие. Закройте свечное отверстие кусочком ткани и несколько раз прокрутите двигатель, чтобы масло распределилось по цилиндру. Установите свечу зажигания на место.

Подготовка снегоуборочной машины

1. При хранении снегоуборочной машины в металлическом ангаре или без надлежащей вентиляции необходимо предотвратить образование ржавчины. Нанесите чистое моторное масло или силиконовую смазку на установку, особое внимание уделите цепям, пружинам, подшипникам и тросам.
2. Очистите от грязи внешнюю поверхность двигателя и устройств.
3. Соблюдайте рекомендации по нанесению смазки, представленные в разделе «Техническое обслуживание» этого руководства.
4. Храните в чистом и сухом месте.

**ТЕХНИЧЕСКИЕ ХАРАКТЕРИСТИКИ**

Модель	SB25 (KC212)
Мощность, л.с.	7
Двигатель	4-тактный, 1-цилиндровый
Рабочий объём, см ³	212
Система запуска	ручной стартер
Ширина захвата	560 мм
Высота захвата	400 мм
Дальность выброса	11 м
Тип колес	13x4.10-6
Количество скоростей	4 вперед, 1 назад
Материал желоба выброса снега	металл
Светодиодная фара	нет
Обогрев ручек	нет
Блокировка дифференциала	нет
Размеры упаковки, мм	815x590x510
Вес (брутто), кг	57

СРОК СЛУЖБЫ, УСЛОВИЯ ХРАНЕНИЯ, ТРАНСПОРТИРОВКИ, УТИЛИЗАЦИИ И ПРОДАЖИ

Срок службы и утилизация

При выполнении всех требований настоящей инструкции по эксплуатации срок службы изделия составляет 5 лет. По окончании срока службы не выбрасывайте технику в бытовые отходы! Отслуживший срок инструмент должен утилизироваться в соответствии с Вашими региональными нормативными актами по утилизации техники и оборудования.

Условия хранения и транспортировки

Хранить продукцию необходимо в закрытых или других помещениях с естественной вентиляцией, где колебания температуры и влажность воздуха существенно меньше, чем на открытом воздухе в районах с умеренным и холодным климатом, при температуре не выше +40°C и не ниже -50°C, относительной влажности не более 80% при +25°C, что соответствует условиям хранения 5 по ГОСТ 15150-89.

Условия транспортировки

Транспортировать продукцию можно любым видом закрытого транспорта в упаковке производителя или без нее, с сохранением изделия от механических повреждений, атмосферных осадков, воздействия химически-активных веществ и обязательным соблюдением мер предосторожности при перевозке хрупких грузов, что соответствует условиям перевозки 8 по ГОСТ 15150-89.

Условия продажи

При совершении купли-продажи лицо, осуществляющее торговлю, проверяет в присутствии покупателя внешний вид товара, его комплектность и работоспособность. По возможности производит отметку в гарантийном талоне, прикладывает товарный чек, предоставляет информацию об организациях, выполняющих монтаж, подключение, и адреса сервисных центров. Особые условия реализации не предусмотрены.

Критерии предельных состояний

- Необходимо следить за состоянием приводных ремней, тросов, фрикционного механизма и редуктора.
- При обнаружении проскальзывания или деформации приводных ремней необходимо произвести их замену.
- При обнаружении потеков масла из редуктора или двигателя необходимо обратиться в сервисный центр.

Критические отказы и действия персонала

- При образовании посторонних шумов в работе привода колес оператору необходимо обратиться в сервисный центр.
- При движении снегоборочной машины рывками необходимо обратиться в сервисный центр.
- При заклинивании редуктора необходимо заменить редуктор в сервисном центре.



ГАРАНТИЯ

Дорогой покупатель!

1. Поздравляем вас с покупкой нашего изделия, и выражаем благодарность за ваш выбор.
2. При покупке изделия требуйте проверки его комплектности и исправности в вашем присутствии, Руководство по эксплуатации и заполненный Гарантийный талон на русском языке. При отсутствии у вас правильно заполненного Гарантийного талона мы будем вынуждены отклонить ваши претензии по качеству данного изделия.
3. Во избежание недоразумений убедительно просим вас перед началом работы с изделием внимательно ознакомиться с Руководством по его эксплуатации.
4. Обращаем ваше внимание на исключительно бытовое назначение данного изделия.
5. Правовой основой настоящих гарантийных условий является действующее Законодательство и, в частности, Закон "О защите прав потребителей".
6. Гарантийный срок на данное изделие составляет 12 месяцев, и исчисляется со дня продажи через розничную торговую сеть. В случае устранения недостатков изделия, гарантийный срок продлевается на период, в течение которого оно не использовалось.
7. Срок службы изделия - 5 лет.
8. Наши гарантийные обязательства распространяются только на неисправности, выявленные в течение гарантийного срока и обусловленные производственными факторами.
9. Обращаем ваше внимание на то, что данное изделие служит исключительно для личных, семейных и домашних нужд, не связанных с осуществлением предпринимательской деятельности.
10. Гарантийные обязательства не распространяются на неисправности изделия, возникшие в результате:
 - Несоблюдения пользователем предписаний Руководства по эксплуатации изделия.
 - Механического повреждения, вызванного внешним ударным или любым иным воздействием.
 - Использования изделия в профессиональных целях и объёмах.
 - Применения изделия не по назначению.
 - Стихийного бедствия, действия непреодолимой силы (пожар, несчастный случай, наводнение, удар молнии и др.) или иными бытовыми факторами.
 - Неблагоприятных атмосферных и иных внешних воздействий на изделие, таких как дождь, снег, повышенная влажность, нагрев, агрессивные среды.
 - Использования принадлежностей, расходных материалов и запчастей, не рекомендованных или не одобренных производителем.
 - На изделие, подвергавшееся ремонту или модификации вне уполномоченного сервисного центра.

- На принадлежности, запчасти, вышедшие из строя вследствие нормального износа, и расходные материалы, такие как: резиновые уплотнители, тросы управления и т. п.
- Попыток самостоятельного ремонта изделия, вне уполномоченного сервисного центра. К безусловным признакам, которых относятся: сорванные гарантийные пломбы, заломы на шлицевых частях крепежных винтов, частей корпуса и т.п.
- Ненадлежащего обращения при эксплуатации, хранении и обслуживании (наличие ржавчины, забивание внутренних и внешних полостей пылью и грязью).
- На расходные и быстроизнашивающиеся части (звездочка, резиновые амортизаторы, и уплотнители), а также сменные приспособления.

**ГАРАНТИЙНЫЙ ТАЛОН № _____**

Изделие ТМ НАПАРНИК модель _____

Заводской номер No _____

Продавец _____

Дата продажи «_____» 20____г. _____

М.П.

При покупке изделия требуйте у продавца проверки его надлежащего качества и комплектности, а также правильного заполнения гарантийного талона.

С условиями гарантии и проведения гарантийного обслуживания ознакомлен и согласен. Изделие получено в исправном состоянии и полностью укомплектовано. Претензий к внешнему виду и комплектации не имею.

Подпись покупателя _____

ОТМЕТКИ СЕРВИСНОГО ЦЕНТРА

Дата приемки _____ Мастер _____ ФИО _____ _____ _____ _____ подпись	Дата приемки _____ Мастер _____ ФИО _____ _____ _____ _____ подпись	Дата приемки _____ Мастер _____ ФИО _____ _____ _____ _____ подпись
Дата выдачи _____ Покупатель _____ _____ _____ _____ подпись	Дата выдачи _____ Покупатель _____ _____ _____ _____ подпись	Дата выдачи _____ Покупатель _____ _____ _____ _____ подпись
Дата приемки _____ Мастер _____ ФИО _____ _____ _____ _____ подпись	Дата приемки _____ Мастер _____ ФИО _____ _____ _____ _____ подпись	Дата приемки _____ Мастер _____ ФИО _____ _____ _____ _____ подпись
Дата выдачи _____ Покупатель _____ _____ _____ _____ подпись	Дата выдачи _____ Покупатель _____ _____ _____ _____ подпись	Дата выдачи _____ Покупатель _____ _____ _____ _____ подпись



НАПАРНИК



 naparnik.expert



 naparnik.expert

 8 (800) 700-50-45