



Руководство по эксплуатации
СНЕГОУБОРЩИК
HBM24D HBM24D(KC212)



**Перед использованием
внимательно прочитайте инструкцию**

Компания Habert

Все изделия ТМ Habert проходят строгий контроль качества и соответствуют требованиям российских и международных стандартов. На всю продукцию бренда действует гарантия и квалифицированное постгарантийное сервисное обслуживание.

Мы всегда готовы оказать вам любую консультацию по всем возникающим вопросам, необходимым запчастям и практическому применению продукции ТМ Habert.

Habert – техника, достойная тебя!

Содержание

ПРЕДУПРЕЖДАЮЩИЕ СИМВОЛЫ И ИХ ЗНАЧЕНИЕ	4
ПРАВИЛА ТЕХНИКИ БЕЗОПАСНОСТИ ПРИ РАБОТЕ.....	6
ОЗНАКОМЛЕНИЕ.....	7
ПОДГОТОВКА	7
РАБОТА.....	8
ЧИСТКА РАЗГРУЗОЧНОГО ЖЁЛОБА	10
ТЕХНИЧЕСКОЕ ОБСЛУЖИВАНИЕ И ХРАНЕНИЕ	10
ОПИСАНИЕ КОМПОНЕНТОВ.....	12
СОДЕРЖИМОЕ УПАКОВКИ	13
СБОРКА.....	14
ОРГАНЫ УПРАВЛЕНИЯ.....	17
УПРАВЛЕНИЕ СНЕГОУБОРОЧНОЙ МАШИНОЙ.....	18
УПРАВЛЕНИЕ НАПРАВЛЕНИЕМ ЖЁЛОБА	18
ПОДГОТОВКА К РАБОТЕ И ЭКСПЛУАТАЦИЯ	19
ТЕХНИЧЕСКОЕ ОБСЛУЖИВАНИЕ.....	30
ОБСЛУЖИВАНИЕ И РЕГУЛИРОВКА	36
МЕЖСЕЗОННОЕ ХРАНЕНИЕ.....	37
ТЕХНИЧЕСКИЕ ХАРАКТЕРИСТИКИ.....	38
СРОК СЛУЖБЫ, УСЛОВИЯ ХРАНЕНИЯ, ТРАНСПОРТИРОВКИ, УТИЛИЗАЦИИ И ПРОДАЖИ.....	39
ГАРАНТИЯ.....	40

ПРЕДУПРЕЖДАЮЩИЕ СИМВОЛЫ И ИХ ЗНАЧЕНИЕ



Вращающаяся лопасть



Вращающиеся детали



Угарный газ



Горячая поверхность

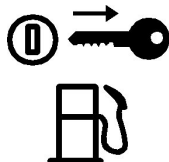

Отключение подачи топлива



Пожар

4



Вращающийся шнек



Вылетающие предметы

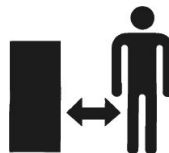

Безопасное расстояние



Прочтите руководство по эксплуатации и ознакомьтесь с инструкциями по использованию и технике безопасности



Выключите двигатель и извлеките ключ, прежде чем приступить к техническому обслуживанию или ремонту



ПРЕДУПРЕЖДЕНИЕ:
Горячая поверхность, не трогать!



Наденьте защитные очки



Наденьте защитные наушники



Наденьте перчатки

⚠ ОПАСНО

1. ДЕРЖИТЕСЬ ПОДАЛЬШЕ ОТ ВРАЩАЮЩИХСЯ ЧАСТЕЙ СНЕГОУБОРЩИКА. КОНТАКТ С КРЫЛЬЧАТКОЙ И ШНЕКОМ МОЖЕТ ПРИВЕСТИ К АМПУТАЦИИ РУК И НОГ.
2. ИСПОЛЬЗУЙТЕ СПЕЦИАЛЬНЫЙ ИНСТРУМЕНТ ДЛЯ ОЧИСТКИ ЖЕЛОБА СНЕГОУБОРЩИКА.
ПЕРЕД ОЧИСТКОЙ ИЛИ ОБСЛУЖИВАНИЕМ СНЕГОУБОРЩИКА ОТКЛЮЧИТЕ РЫЧАГИ УПРАВЛЕНИЯ, ОСТАНОВИТЕ ДВИГАТЕЛЬ И ДОЖДИТЕСЬ, ПОКА ВСЕ ДВИЖУЩИЕСЯ ЧАСТИ ОСТАНОВЯТСЯ.
3. ЧТОБЫ ИЗБЕЖАТЬ ТРАВМ ОТ БРОШЕННЫХ ПРЕДМЕТОВ, НИКОГДА НЕ НАПРАВЛЯЙТЕ ЖЕЛОБ НА СЛУЧАЙНЫХ ПРОХОЖИХ. СОБЛЮДАЙТЕ ОСОБУЮ ОСТОРОЖНОСТЬ ПРИ РАБОТЕ НА ГРАВИЙНЫХ ПОВЕРХНОСТЯХ.
4. ПРОЧИТАЙТЕ ИНСТРУКЦИЮ ПО ЭКСПЛУАТАЦИИ.

ИНСТРУМЕНТ ДЛЯ ОЧИСТКИ 

Предупреждение

⚠ ОПАСНО



С32066 АС

ИЗБЕГАЙТЕ ТРАВМ ОТ ВРАЩАЮЩЕГОСЯ ШНЕКА. ДЕРЖИТЕ РУКИ, НОГИ И ОДЕЖДУ ПОДАЛЬШЕ.

Предупреждение об опасности шнека

⚠ ОПАСНО



ОСТАНОВИТЕ ДВИГАТЕЛЬ ПЕРЕД ПРОЧИСТКОЙ ЖЕЛОБА

Предупреждение об опасности разгрузочного лотка (желоба)

ПРАВИЛА ТЕХНИКИ БЕЗОПАСНОСТИ ПРИ РАБОТЕ



ОПАСНОСТЬ: Порядок работы с этой машиной должен осуществляться в соответствии с правилами техники безопасности, описанными в данном руководстве. Как и в случае с любым видом оборудования, небрежность или ошибка оператора может повлечь серьёзное увечье. Эта установка может отрезать руку или ногу, также из-под неё могут вылетать различные предметы. Несоблюдение требований безопасности может привести к причинению телесных повреждений или смерти.



ПРЕДУПРЕЖДЕНИЕ: Угарный газ и различные вещества, могут вызывать онкологические заболевания, врождённые дефекты и прочие репродуктивные сбои.



ОСТОРОЖНО: Этот знак указывает на различные требования по безопасности, при несоблюдении данного предупреждения, вы можете получить различные травмы и увечья. Ознакомьтесь со всеми инструкциями и строго следуйте им перед началом эксплуатации установки

Ваша ответственность: к эксплуатации этого оборудования допускаются только те лица, которые ознакомились с предупреждениями и прочитали инструкцию.

ВНИМАНИЕ

Правила безопасной эксплуатации снегоуборщика

Эта машина может отрезать руку или ногу, из-под неё могут вылетать различные опасные предметы. Несоблюдение следующих требований безопасности может привести к получению серьёзного увечья.

ОЗНАКОМЛЕНИЕ

1. Обязательно прочитайте и следуйте всем инструкциям по эксплуатации установки, описанным в руководстве перед тем, как приступите сборке и работе с ней. Храните это руководство в надёжном месте, чтобы регулярно обращаться к нему в дальнейшем, в том числе для заказа запчастей.
2. Ознакомьтесь со всеми органами управления и их функционированием. Вы должны знать, как остановить работу устройства в экстренной ситуации.
3. Детям до 14 лет запрещается работать с установкой. Дети, достигшие возраста 14 лет, и старше должны ознакомиться с руководством по эксплуатации и правилами техники безопасности, и работать строго под наблюдением взрослых.
4. Лица, которые не ознакомились с инструкцией, не должны допускаться до работы.
5. Вылетающие предметы могут стать причиной серьёзного телесного увечья. При уборке территории следует убедиться, что выброс снега производится безопасно для окружающих предметов и людей.
6. Минимальное расстояние до людей и домашних животных должно составлять как минимум 23 метра, в противном случае, вы обязаны прекратить уборку снега.
7. Соблюдайте осторожность, чтобы не поскользнуться и не упасть, особенно при движении назад

ПОДГОТОВКА

1. Тщательно осмотрите территорию, на которой будет производиться уборка снега. Уберите все посторонние предметы, которые могут послужить препятствием или будут откинута шнеком/ лопастью.
2. Обязательно надевайте защитные очки во время работы, а также при обслуживании и ремонте: так вы защитите свои глаза. Предметы, вылетающие из-под установки рикошетом, могут нанести серьёзную травму глазам и другим частям тела, а также посторонним людям.
3. При работе надевайте подходящую зимнюю одежду, которая не должна быть свободной, чтобы исключить затягивание в движущиеся части установки. Снимите различные украшения, длинные шарфы и другие аксессуары. Ваша обувь должна обеспечивать комфортное передвижение по скользкой поверхности.
4. Используйте заземлённый трёхжильный удлинитель и розетку для всех двигателей с электростартером
5. Отрегулируйте высоту корпуса приемника для очистки поверхностей из гравия или щебня.
6. Разблокируйте все рычаги и переведите их в нейтральное положение перед запуском двигателя.
7. Запрещается любые регулировки при работающем двигателе кроме случаев, отдельно упомянутых в руководстве по эксплуатации.

8. Перед началом уборки снега подождите, пока двигатель и машина адаптируются к наружной температуре.
9. Во избежание получения ожогов или причинения вреда имуществу обращайтесь с бензином чрезвычайно осторожно. Бензин легко воспламеним, а его пары взрывоопасны. Если вы прольёте на себя или свою одежду бензин, то это может стать причиной получения увечья, потому что есть вероятность возгорания. Немедленно промойте соответствующий участок кожи и переоденьтесь.
 - . Используйте только специализированные канистры для бензина.
 - . Не курите, избегайте любых источников возгорания.
 - . Запрещается заправлять топливный бак в помещении.
 - . Запрещается откручивать крышку топливного бака или осуществлять заправку, когда двигатель горячий или заведен.
 - . Двигатель должен остыть как минимум две минуты после остановки и только после этого производится его заправка.
 - . Запрещается наливать чрезмерное количество топлива в бак. Его уровень не должен превышать 1, 25 см от нижнего края заливной горловины.
 - . Запрещается производить заправку внутри транспортного средства, на грузовике или платформе прицепа. Перед заправкой обязательно ставьте ёмкости на землю и на достаточном расстоянии от транспортных средств.
 - . При возможности снимите установку с грузовика или прицепа и заправьте его на земле. Если такой вариант невыполним, то для заправки такого оборудования лучше использовать переносную специализированную канистру без воронки.
 - . Воронка должна контактировать с краем бака для горючего или отверстием контейнера, пока заправка не будет завершена.
 - . После заправки надёжно закрутите топливную крышку.
 - . Если вы пролили бензин на снегоборщик – вытрите его сухой тряпкой. Переместите оборудование в другое место и подождите 5 минут перед запуском двигателя.
 - . Запрещается хранить снегоборщик или канистру для топлива в помещении, где есть открытые источники огня, тепловые устройства и так далее.
 - . Двигатель должен остыть не менее 5 минут, перед помещением снегоборщика на хранение.
 - . Если вы пролили топливо на одежду, немедленно переоденьтесь.

РАБОТА

1. Ваши руки и ноги не должны находиться рядом с вращающимися деталями и устройством выброса снега. При контакте с вращающимися деталями вам может отрезать руку или ногу.
2. При столкновении с посторонним предметом заглушите двигатель, снимите провод со свечи зажигания, отсоедините провод от стартера, тщательно проверьте снегоуборочную машину на наличие каких-либо повреждений и устранили их перед тем, как продолжить работу.

3. Всегда производите остановку двигателя перед устранением засора в приемнике/лопасти или разгрузочном жёлобе, а также при выполнении ремонтных работ, настройки или проверки.
4. При осуществлении чистки, ремонта или проверки снегоуборочной машины выключайте двигатель и убедитесь в полной остановке лопасти и прочих движущихся частей. Снимите провод со свечи зажигания, чтобы никто случайно не завёл двигатель.
5. Рычаг управления шнеком/лопасти является защитным устройством.
6. Рычаги управления должны с лёгкостью нажиматься и автоматически возвращаться в исходное положение при их отпуске.
7. Запрещается работать со снегоуборщиком без использования защитных устройств.
8. Запрещена работа двигателя в помещении или в помещении с плохой вентиляцией. Выхлоп двигателя содержит угарный газ, который не имеет запаха, но является смертельным.
8. Не работайте с машиной, находясь под воздействием алкоголя или медицинских препаратов.
9. При работе или пересечении поверхностей из гравия, соблюдайте чрезвычайную осторожность.
10. Будьте осторожны при изменении направления движения и при работе на поверхностях с уклоном.
11. Не допускайте выбрасывание снега в окна, стены, машины и так далее. Это поможет избежать причинения вреда имуществу или нанесения телесных повреждений окружающим.
12. Запрещается направлять желоб в сторону людей, зданий и т.д.
13. Не работайте на максимальных оборотах, пытаясь убрать снег быстрее, чем предполагают возможности оборудования.
14. Запрещается работа в условиях плохой видимости или при недостаточном освещении. Обязательно сохраняйте устойчивое положение ног и крепко держите ручки. При работе с установкой допускается только ходьба.
15. Если не производится уборочных работ, то рычаг управления шнеком/ лопастью всегда должен быть отведен в неработающее положение.
16. Запрещается работа снегоуборщика на высокой скорости, если поверхность скользкая. Смотрите под ноги и соблюдайте особую осторожность при движении назад.
17. Если снегоуборщик начинает сильно вибрировать, остановите двигатель, отсоедините провод свечи зажигания. Внимательно осмотрите на наличие повреждений. Перед началом работы устраните все повреждения.
18. Деактивируйте все рычаги управления и выключите двигатель. Подождите полной остановки шнека/ лопасти, затем прочистите жёлоб, произведите регулировку или проверку.
19. Запрещается производить очистку разгрузочного желоба или приемника руками. Обязательно используйте специализированный инструмент для очистки. Не производите чистку жёлоба при работающем двигателе. Выключите

двигатель и продолжайте держаться за ручки до полной остановки всех движущихся частей и только после этого приступайте к чистке.

20. Пользуйтесь только теми инструментами и аксессуарами, которые рекомендованы производителем.
21. Запрещается прикасаться к горячему двигателю или глушителю.
22. При возникновении ситуации, не описанной в данном руководстве, соблюдайте особую осторожность. Свяжитесь с центром технического обслуживания для получения информации.

ЧИСТКА РАЗГРУЗОЧНОГО ЖЁЛОБА

Контакт вращающейся лопасти внутри разгрузочного жёлоба с руками является самой распространённой причиной увечий при работе со снегоуборочными машинами. Запрещается вычищать разгрузочный жёлоб руками.

Для чистки жёлоба:

1. **ВЫКЛЮЧИТЕ ДВИГАТЕЛЬ!**
2. Подождите 10 секунд, чтобы лопасти перестали вращаться.
3. Обязательно используйте инструмент для чистки, не выполняйте чистку руками.

ТЕХНИЧЕСКОЕ ОБСЛУЖИВАНИЕ И ХРАНЕНИЕ

1. Запрещается изменять или снимать защитные устройства. Регулярно проверяйте их. Инструкции представлены в разделах по техническому обслуживанию и настройкам в данном руководстве.
2. Перед чисткой, ремонтом или проверкой машины деактивируйте все рычаги управления и остановите двигатель. Подождите полной остановки шнека/лопасти. Отсоедините провод свечи зажигания и отключите провод электростартера для предотвращения непреднамеренного запуска.
3. Постоянно проверяйте крепление болтов и винтов, чтобы обеспечить безопасную работу установки. Производите также её визуальный осмотр на наличие повреждений.
4. Не меняйте настройки регулятора оборотов и не работайте на слишком высоких оборотах двигателя.
5. Режущие диски и ограничительные башмаки снегоуборочной машины подвержены износу и повреждениям. Для сохранения вашей безопасности, перед началом работы, всегда производите проверку всех деталей и меняйте их только на оригинальные запчасти, поставляемые производителем оборудования. Использование запчастей, не соответствующих спецификации оборудования, может привести к ненадлежащей работе и получению травм!
6. Регулярно проверяйте органы управления, инструкции представлены в соответствующем разделе данного руководства по эксплуатации.

7. Всегда производите техническое обслуживание и замену предупреждающих знаков по мере их выцветания.
8. Запрещается хранить снегоуборщик с топливом в баке в помещении, где имеются источники возгорания или электрические тепловые приборы. Перед хранением двигатель должен полностью остыть.
9. Следуйте правилам действующего законодательства и нормативам по утилизации заправочных жидкостей.
10. Перед помещением на хранение запустите двигатель на несколько минут, чтобы освободить устройство от снега и предотвратить замерзание шнека/лопасти.
11. Запрещается хранить снегоуборщик или канистру с топливом в помещении, где присутствует открытый огонь, искры, водонагреватели, печи, сушилки для одежды и так далее.
12. Инструкции по межсезонному хранению можно найти в руководстве по эксплуатации.
13. Если вам нужно заменить ремни, пожалуйста, свяжитесь с вашим дистрибьютором. Не меняйте их самостоятельно.



Не производите никаких изменений в двигателе

Во избежание причинения серьёзных увечий или смерти не производите никаких изменений в двигателе. Нарушение настроек регулятора оборотов может привести к неконтрольной работе двигателя.

Остаточные риски

Даже при эксплуатации машины в соответствии с инструкциями невозможно исключить все факторы остаточных рисков. Конструкция и форма приводных частей несет в себе следующие опасности:

- Повреждение лёгких при неиспользовании противопылевой маски.
- Повреждение слуха при неиспользовании средств для защиты слуха.
- Вред здоровью вследствие создаваемых вибраций, если установка не использовалась в течение длительного времени или при ее неправильной эксплуатации и ненадлежащем техническом обслуживании.

ПРЕДУПРЕЖДЕНИЕ

Во время работы двигателя создаётся электромагнитное поле. Данное поле при определённых обстоятельствах способно влиять на электронное медицинское оборудование. Для снижения таких рисков, мы рекомендуем людям со встроенными медицинскими имплантатами проконсультироваться с врачом и производителем медицинского оборудования перед началом работы с машиной. Указанная общая величина вибрации измеряется на основе стандартных методов измерения. Его можно использовать для сравнения инструмента. И она также может быть использована для предварительной оценки.

ОПИСАНИЕ КОМПОНЕНТОВ

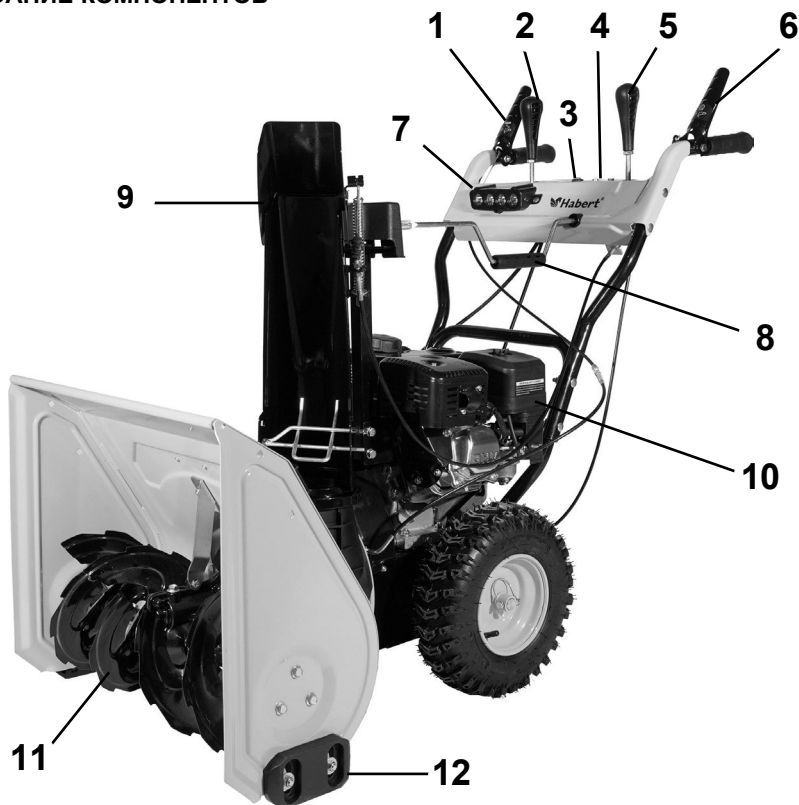

12

1. Управление шнеком
2. Управление передачами
3. Светодиодный контроль (опция)
4. Запасные предохранительные болты
5. Управление направлением крышки желоба
6. Управление приводом
7. Светодиодный индикатор (опция)
8. Управление направлением желоба
9. Желоб в сборе
10. Двигатель
11. Шнек
12. Ограничительный башмак

Приобретенная вами снегоуборочная машина может иметь некоторые отличия от настоящего руководства, связанные с изменением конструкции и комплектности, не влияющие на условия эксплуатации.

СОДЕРЖИМОЕ УПАКОВКИ

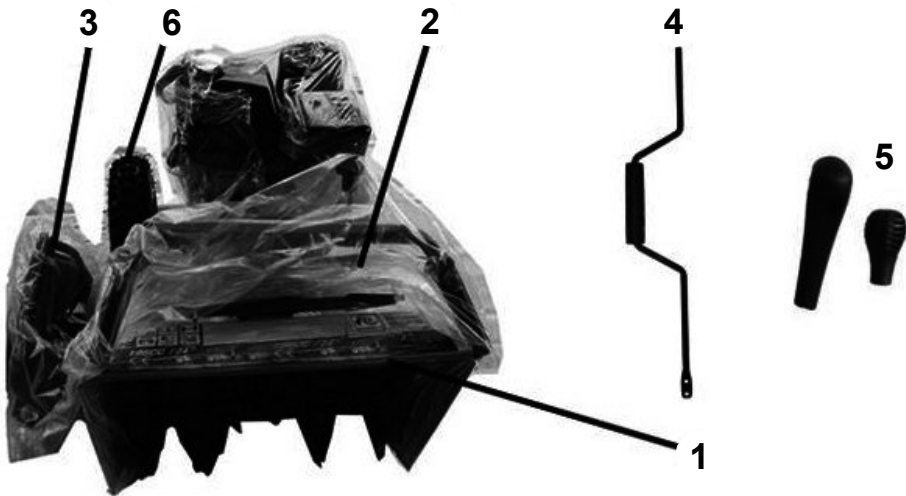

1. Корпус снегоуборщика
2. Панель управления
3. Жёлоб
4. Тяга управления желобом
5. Ручки управления
6. Колеса
7. Руководство и комплектующие

СБОРКА

ШАГ 1: установка панели рычагов управления

Панель уже подсоединена к рычагам управления. Вам нужно лишь зафиксировать тросы на панели.

(1) Подсоедините трос привода к рычагу, а трос шнека к рычагу шнека. (Рисунок 1)



Рисунок 1a



Рисунок 1b

(2) Подсоедините ручку к панели управления и зафиксируйте ее болтами вместе с держателем троса (позиция А).

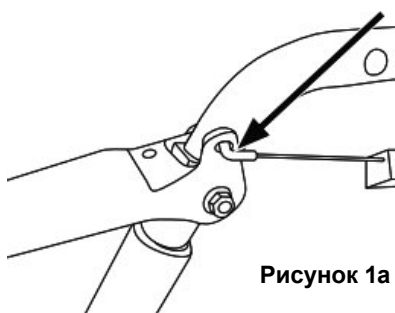
(3) Возьмите панель и рычаги управления и вставьте их в кронштейны, затем зафиксируйте их болтами, гайками и шайбами. (Рисунок 3)

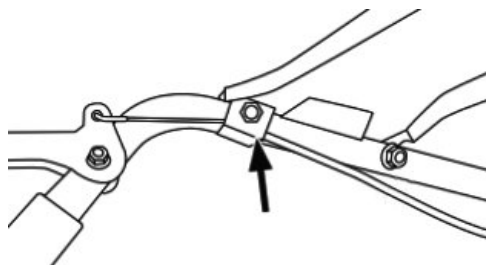

Рисунок 2a



Рисунок 2b

(4) Подсоедините трос управления приводом шнека к хомуту на защитном кожухе ремня.

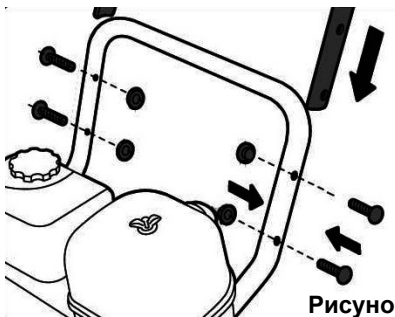

Рисунок 3

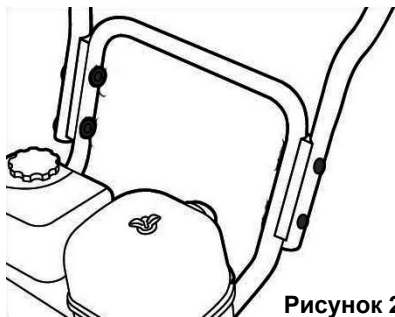
ШАГ 2: сборка тяги управления передачами:

- (1) Вытащите тягу управления (рисунок 4 А) из панели управления.
- (2) Вставьте угловую сторону (рисунок 4 В) тяги управления в отверстие на рычаге (рисунок 4 С), чтобы соединить его с коробкой передач и закрепите его с помощью штифта В.
- (3) Подведите другой конец тяги управления к отверстию в нижней части рычага переключения передач (рисунок 4 D) и закрепите его с помощью штифта В.

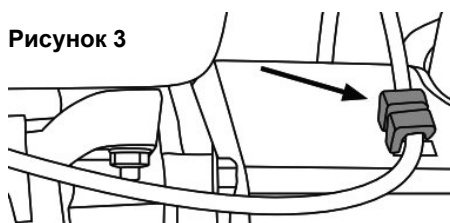

Рисунок 4

ШАГ 3: сборка ручек управления

Установите ручки управления на панели. Большую – для переключения передач, маленькую – для управления желобом.

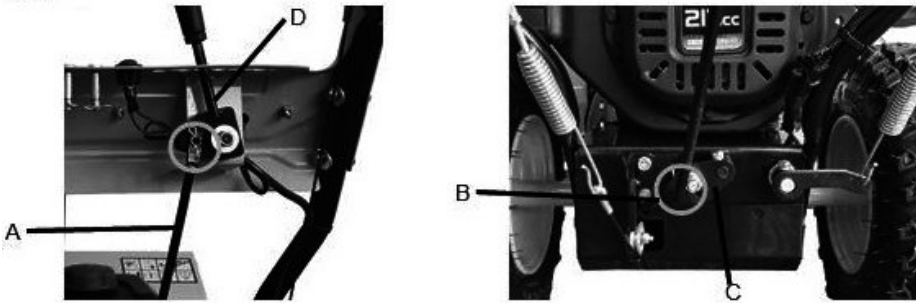

Рисунок 5

ШАГ 4: сборка желоба

- 1) Достаньте желоб и тягу управления желобом.
- 2) Установите желоб в установку, вставив желоб нижней частью (рисунок 6 D) в основание для посадки (рисунок 7 B). Убедитесь, что опорная планка желоба (рисунок 6 C) вставлена в основание (рисунок 7 A).
- 3) Закрепите опорную планку желоба (рис.6 C) к основанию (рисунок 7 A) с помощью двух болтов и гаек.
- 4) Вставьте конец A тяги управления желобом (рисунок 8 A) в отверстие на панели, затем подсоедините другой конец B (рисунок 8 B) к месту A (рисунок 6 A) на желобе.
- 5) Найдите конец троса управления желобом B (рисунок 10). Открутите две гайки на конце троса как показано на Рисунке 10 A. Установите конец (рисунок 10 A) как указано на рисунке 9 A, а конец 10B как на рисунке 9 B. Затем затяните две гайки на тросе, чтобы зафиксировать его на панели.



Рисунок 6



Рисунок 7



Рисунок 8

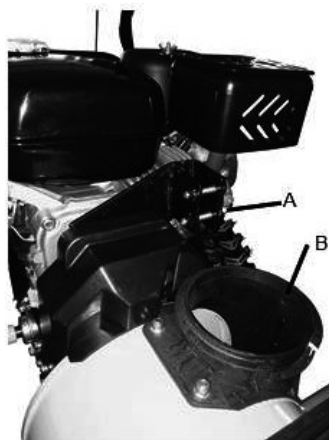

Рисунок 9



Рисунок 10

ОРГАНЫ УПРАВЛЕНИЯ



ПРЕДУПРЕЖДЕНИЕ: Перед началом работы ознакомьтесь и следуйте всем инструкциям и предупреждениям, имеющимся на машине и в этом руководстве.

Рычаг переключения



Рисунок 11

Рычаг переключения передач находится между ручками. Переведите рычаг переключения передач в любое из пяти положений, чтобы регулировать скорость движения снегоуборщика. (См. рисунок 11)

Вперед

На снегоуборщике есть четыре передачи вперед (F). Первая (1) позиция - самая медленная, а четвертая(4) - самая быстрая.

Задний ход

Существует одна скорость заднего хода.

Кнопка подсоса топлива

Нажатие кнопки подсоса топлива способствует быстрому запуску в холодную погоду.

Управление воздушной заслонкой

Устройство управления воздушной заслонкой находится в задней части двигателя и включается поворотом ручки по часовой стрелке. При повороте ручки закрывается воздушная заслонка карбюратора, что обеспечит более быстрый запуск двигателя. См. рисунок 12.



Рисунок 12

Управление дросселем

Устройство управления дросселем расположено на двигателе. Оно регулирует скорость оборотов двигателя. При его полном опускании двигатель останавливается. См. рисунок 13.



Рисунок 13

УПРАВЛЕНИЕ СНЕГОУБОРОЧНОЙ МАШИНОЙ

Управление шнеком

Устройство управления шнеком находится на правой ручке. Нажмите на рычаг, чтобы активировать шнек и начать выброс снега. Отпустите, чтобы остановить. См. рисунок 14.



Рисунок 14

Управление приводом

Устройство управления приводом находится на левой ручке. Нажмите на рычаг, чтобы начать движение. Отпустите, чтобы остановиться. См. рисунок 15.



Рисунок 15

УПРАВЛЕНИЕ НАПРАВЛЕНИЕМ ЖЁЛОБА

Управление расположением желоба (рис. 16 А) находится перед панелью снегоуборщика, а управлением направлением крышки желоба (рис. 16 В) расположено на панели.

Отведите рычаг А (см. Рисунок 16А) вправо и влево, чтобы менять направление выброса снега.

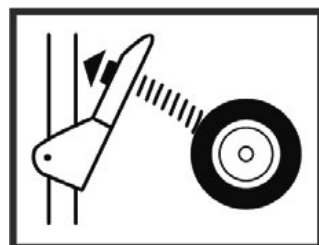
Двигайте рычаг В (см. Рисунок 16В) вперед или назад, чтобы регулировать расстояние для выброса снега.



Рисунок 16

ПОДГОТОВКА К РАБОТЕ И ЭКСПЛУАТАЦИЯ

ДВИГАТЕЛЬ

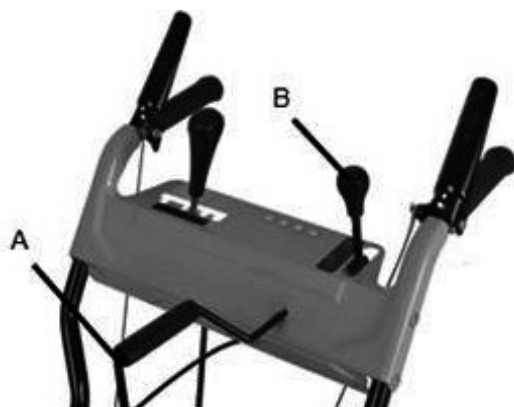

Рисунок 17

1. Пробка для слива масла
2. Глушитель
3. Фильтр воздушный
4. Пробка топливного бака
5. Ручной стартер
6. Рычаг газа
7. Рычаг воздушной заслонки
8. Рычаг топливного крана
9. Выключатель зажигания
10. Пробка-щуп масляного картера

ТОПЛИВО

Используйте неэтилированный бензин, с октановым числом 92. Никогда не используйте старый или загрязненный бензин или смесь масло-бензин. Избегайте попадания грязи или воды в топливный бак.

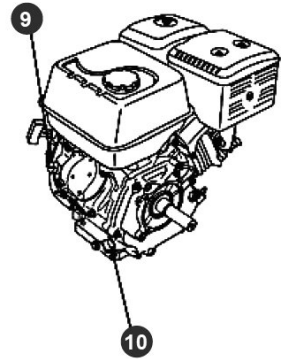
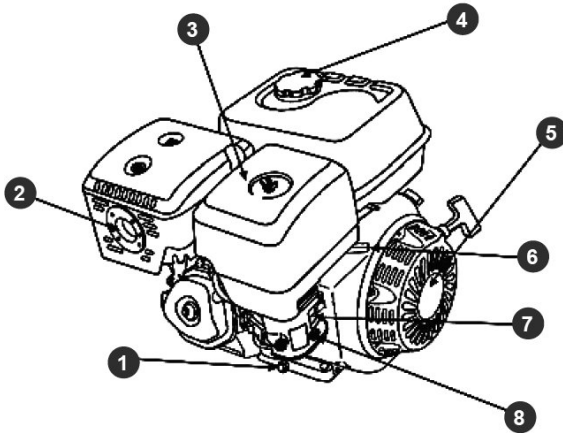

Рис.18 Максимальный уровень топлива в баке

**ВНИМАНИЕ!**

Выход из строя двигателя по причине использования некачественного или старого топлива, а также топлива с несоответствующим октановым числом не подлежит гарантийному обслуживанию.

**ВНИМАНИЕ!**

Храните топливо в специально предназначенных для этой цели емкостях. Запрещается использовать для хранения канистры из пищевого пластика.

ПРЕДУПРЕЖДЕНИЕ!

Заправка топливом проводится при выключенном двигателе и в местах с хорошим проветриванием. При работе с топливом запрещается курить и применять открытый огонь. Не допускается разлив топлива. Надо предотвращать многократное или длительное касание кожи с топливом, а также вдыхания топливных паров. Запрещается доступ детей к топливу.

Не заполняйте топливный бак полностью. Заливайте бензин в топливный бак до уровня примерно на 25 мм ниже верхнего края заливной горловины, что-бы оставить пространство для теплового расширения топлива. После заправки топливного бака убедитесь в том, что пробка заливной горловины закрыта должным образом. Максимальный уровень топлива показан на Рис.18.

**ВНИМАНИЕ!**

Через 300 часов работы рекомендуется удалить из топливного бака конденсат и промыть топливный бак.

МОТОРНОЕ МАСЛО



ВНИМАНИЕ!

Снегоотбрасыватель поставляется с завода без масла в картере двигателя. Перед запуском в работу необходимо залить необходимое количество чистого моторного масла для четырехтактных двигателей.



ВНИМАНИЕ!

Каждый раз перед запуском двигателя необходимо проверить уровень масла в картере, при необходимости долить. Моторное масло является важным фактором, влияющим на срок службы двигателя. Необходимо своевременно производить замену масла в картере.

ВНИМАНИЕ!

Нельзя применять масло для двухтактных двигателей. Рекомендуется применять моторное масло для четырехтактного бензинового двигателя категории SE и SF по системе классификации API. Вязкость масла по классификации SAE выбирается в зависимости от температуры окружающего воздуха, при которой будет работать снегоотбрасыватель. При выборе вязкости масла пользуйтесь таблицей, показанной на Рис. 19.

ПРИМЕЧАНИЕ!

Для снегоотбрасывателей при температуре наружного воздуха ниже -5°C рекомендуется применять масло LONCIN SAE 10W40. Допускается применение масла других производителей соответствующих категории SE или SF по классификации API и соответствующей вязкости масла по классификации SAE в зависимости от температуры окружающего воздуха.



ВНИМАНИЕ!

Несвоевременная замена масла, работа на масле, отработавшем свой ресурс, работа на постоянно пониженном уровне масла, работа на масле не соответствующем температуре окружающей среды приведет к выходу из строя двигателя снегоотбрасывателя, и не подлежит ремонту по гарантии.



ВНИМАНИЕ!

При запуске нового двигателя первая замена масла производится через 5 часов работы двигателя. Вторая замена масла через 25 часов работы двигателя. Все последующие замены масла производятся через каждые 50 часов работы двигателя.



Рис.19 Таблица выбора моторного масла

ЗАПРАВКА МАСЛОМ НОВОГО ДВИГАТЕЛЯ

1. Установите снегоотбрасыватель на ровной горизонтальной поверхности.
2. Снимите крышку/щуп маслозаливного отверстия (A) Рис. 20.
3. Залейте необходимое количество рекомендованного моторного масла
4. Установите на место крышку/щуп, не закручивая его. Снова извлеките щуп, уровень масла должен соответствовать верхней отметке на щупе (B) Рис.20, что соответствует нижнему краю маслозаливной горловины.
5. Установите щуп в горловину и плотно зафиксируйте. Запустите двигатель примерно на 30 секунд, затем заглушите. Проверьте уровень масла по щупу, при необходимости откорректируйте.

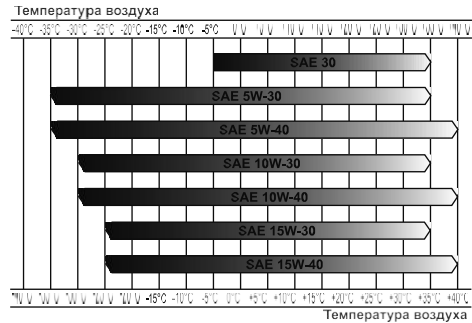

Рис.20 Уровень масла в картере

ПРИМЕЧАНИЕ!

Нормальным считается, когда масло находится на уровне нижнего края заливной горловины.

РЕГУЛИРОВКА ВЫСОТЫ ЗАБОРА СНЕГА

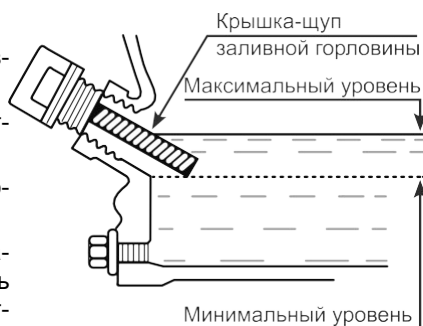

ВНИМАНИЕ!

Перед проведением регулировки необходимо заглушить двигатель снегоотбрасывателя.

Снегоотбрасыватель снабжен двумя ползками для настройки высоты забора снега, расположенными на внешней стороне кожуха шнека. С их помощью можно приподнимать кожух шнека над уровнем земли.

При уборке снега с твердой поверхности, такой как мощные дороги и пешеходные тротуары, опускайте кожух шнека ближе к земле, приподнимая ползки.

При уборке снега с каменистых или неровных поверхностей поднимайте кожух шнека над уровнем земли, опуская ползки. Это будет способствовать тому, чтобы камни и прочий мусор не захватывались и не выбрасывались шнековым механизмом.

Чтобы отрегулировать положение ползков:

1. Поместите колодку нужной высоты (равной желаемой высоте от земли) под кожух шнекового механизма.

2. Ослабьте гайки крепления полозков (А), Рис.21) и установите полозки (В) на необходимую высоту. Снова затяните гайки.

3. Установите полозки на другой стороне на ту же высоту.

ПРИМЕЧАНИЕ!

Убедитесь, что снегоборщик поднят на одинаковую высоту с обеих сторон.



Рис.21 Регулировка высоты забора снега

ЗАПУСК ДВИГАТЕЛЯ

ЭЛЕКТРИЧЕСКИЙ СТАРТЕР

Ваш снегоборщик может быть оборудован электрическим стартером для запуска двигателя, который можно подключать к розетке 220В в вашем доме.

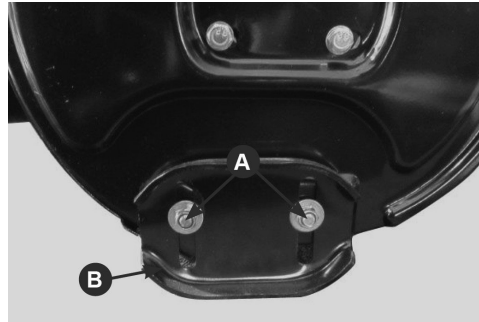
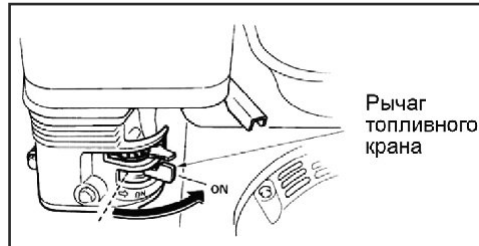

Рычаг топливного крана

Рис.22 Открытие топливного крана



ВНИМАНИЕ!

Электрический стартер оснащён трёхпроводным кабелем питания и вилкой, рассчитанной для работы от домашней сети переменного тока. Шнур питания должен быть всегда правильно заземлён, чтобы исключить поражение электрическим током.

Всегда точно следуйте следующим правилам: Убедитесь в том, что розетка, в которую будет подключаться снегоборщик, имеет заземление. Если вы не уверены в этом, проконсультируйтесь с профессиональным электриком.

Если розетка не имеет заземления, ни в коем случае не используйте для запуска двигателя снегоотбрасывателя электрический стартер.



ВНИМАНИЕ!

Сначала подключайте вилку электрического стартера к розетке кабеля удлинителя, после чего подключайте вилку удлинительного кабеля к розетке в доме. Отключение производите в обратной последовательности.

Запуск с помощью электрического стартера

1. Откройте топливный кран, переместив рычаг топливного крана в рабочее положение (ON) Рис.22.

2. При запуске холодного двигателя установите рычаг воздушной заслонки в положение Close (закрыто). При запуске теплого двигателя воздушную заслонку не закрывать (Рис.23).

3. Переведите рычаг газа (Рис. 24) на 1/3 хода в сторону положения максимальных оборотов двигателя (обозначение зайца на наклейке - максимальные обороты, черепахи - холостые обороты).

4. Нажмите на праймер подкачки топлива три раза. При запуске теплого двигателя праймер нажимать не надо (Рис.25).

5. Установите выключатель в положение ON (Вкл). Нажмите и удерживайте кнопку запуска (A) электрического стартера (Рис.26).



ВНИМАНИЕ!

Не держите кнопку нажатой более 5 секунд, это приведет к поломке стартера.

6. После запуска отсоедините пусковой кабель. В первую очередь извлеките вилку из питающей розетки, затем отсоедините кабель от распределительной коробки на снегоотбрасывателе.

7. По мере прогрева двигателя постепенно открывайте воздушную заслонку. Прогрев двигателя в зависимости от температуры окружающей среды занимает около 1 минуты.

8. После прогрева двигателя переведите рычаг газа в положение максимальных оборотов.



Рис.23 Установка рычага воздушной заслонки



Рис.24 Установка рычага газа

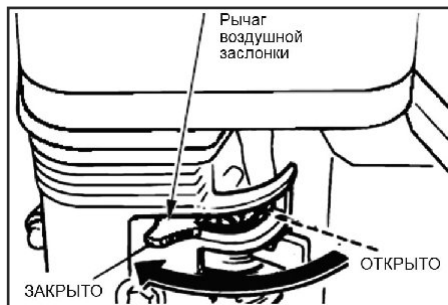

Рис.25 Праймер



Рис.26 Установка выключателя

ЗАПУСК С ПОМОЩЬЮ РУЧНОГО СТАРТЕРА

1. Откройте топливный кран, переместив рычаг топливного крана в рабочее положение (ON).
2. При запуске холодного двигателя установите рычаг воздушной заслонки в положение Close (закрыто). При запуске теплого двигателя воздушную заслонку не закрывать.
3. Переведите рычаг газа (Рис. 27) на 1/3 хода в сторону положения максимальных оборотов двигателя (обозначение зайца на наклейке - максимальные обороты, черепахи - холостые обороты).
4. Нажмите на праймер подкачки топлива три раза. При запуске теплого двигателя праймер нажимать не надо.
5. Установите выключатель в положение ON (Вкл).
6. Проверните коленчатый вал двигателя ручным стартером до тех пор, пока не почувствуете сопротивление, затем медленно опустите ручку стартера вниз. Снова медленно потяните за ручку стартера, пока не почувствуете, что стартер вошел в зацепление с маховиком, после чего, резко и с усилием потяните за ручку стартера и запустите двигатель. При необходимости повторите. После запуска двигателя медленно и плавно верните ручку стартера на место.



Рис.27 Запуск ручным стартером

**ВНИМАНИЕ!**

Всегда строго выполняйте пункт «б» во избежание динамического удара на детали стартера и поломки стартера. Не отпускайте ручку стартера резко с верхнего положения, иначе шнур наматывается на маховик и произойдет поломка стартера. Отпускайте ручку медленно во избежание повреждения стартера. Невыполнение этих требований руководства часто приводит к поломке стартера. Стартер при этом не подлежит ремонту по гарантии.

7. По мере прогрева двигателя постепенно открывайте воздушную заслонку. Прогрев двигателя в зависимости от температуры окружающей среды занимает около 1 минуты.

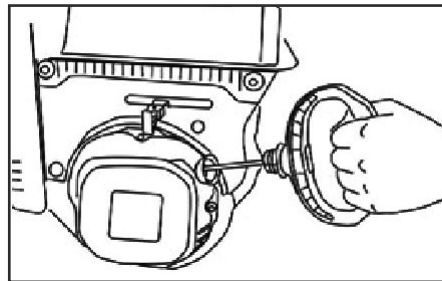
8. После прогрева двигателя переведите рычаг газа в положение максимальных оборотов.

РАБОТА СО СНЕГООТБРАСЫВАТЕЛЕМ**ПРИМЕЧАНИЕ!**

Не выбрасывайте снег по направлению к зданиям, поскольку скрытые под снегом предметы могут выбрасываться с силой, достаточной для нанесения повреждений.

26

ВНИМАНИЕ!

Перед запуском двигателя проверьте уровень масла в картере.

ВНИМАНИЕ!

Перед началом работы проверьте работу рычагов включения хода и привода вращения шнека. Включение хода снегоотбрасывателя и вращение шнека должно происходить только при полностью нажатых рычагах.

Если при включении двигателя начинает двигаться снегоуборщик или вращаться шнек, значит троса привода хода и шнека слишком короткие. Если при нажатии на рычаги отсутствует движение снегоуборщика или вращение шнека, значит троса слишком длинные. В любом случае необходимо выключить двигатель и отрегулировать длину тросов привода хода и шнека.

Для регулировки троса привода хода необходимо ослабить контргайку (А) Рис.28 и вращая поводок (В) по часовой или против часовой стрелки уста-



Рис.28 Регулировка троса привода хода

новить необходимую длину троса. Затем затянуть контргайку (А).

Для регулировки троса включения шнека необходимо ослабить контргайку (А) Рис.29 и вращая поводок (В) по часовой или против часовой стрелки установить необходимую длину троса. Затем затянуть контргайку (А). Аналогично тросу включения шнека производится регулировка тросов переключения передач.

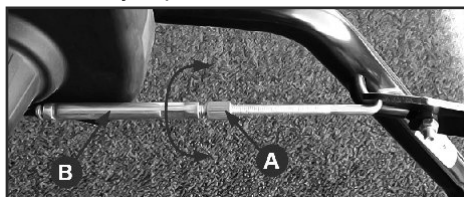

Рис.29 Регулировка троса включения шнека

После произведенных регулировок проверьте еще раз работу рычагов включения хода и шнека, а также плавность хода рычага переключения передач.

1. Запустите двигатель. См. «Запуск двигателя» в этом разделе.
2. Рукояткой (7/1) Рис.1/4, установите направление выброса снега через желоб.
3. Рычагом (5) Рис.4 установите необходимый угол дефлектора желоба. На снегоотбрасывателе необходимо ослабить барашковую гайку (3) Рис.1, установить необходимый угол выброса и затянуть гайку.
4. Рычагом (1/6) Рис.2/4 установите необходимую скорость движения.
5. Полностью нажмите и держите рычаг (6/4) Рис. 1/4, чтобы включить вращение шнека.
6. Полностью нажмите и держите рычаг (5/7) Рис.1/4, чтобы включить ход и начать движение снегоотбрасывателя. Чтобы отключить ход, полностью отпустите рычаг включения хода.

ПРИМЕЧАНИЕ!

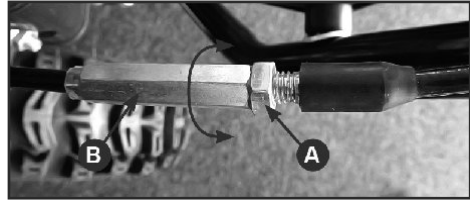
Перед переключением скорости всегда отпускайте рычаг включения хода. Запрещается переключать передачи при нажатом рычаге включения хода.

ПРИМЕЧАНИЕ!

При очистке от мокрого, тяжелого или плотного снега рекомендуется снизить скорость движения снегоотбрасывателя, не двигаться на полном газу и не пытаться очистить участок во всю ширину шнека снегоотбрасывателя.

Привод на снегоуборщике осуществляется на оба колеса. Для того, чтобы было легче управлять снегоуборщиком при транспортировке или при поворотах, можно осуществить привод на одно колесо. Для этого необходимо на левом колесе переставить шплинт в отверстие на валу колеса (Рис.30)

Для предотвращения поломки шнекового механизма в случае попадания твердых предметов, шнеки зафиксированы на валу с помощью специальных срезных пальцев или штифтов, которые срезаются при попадании твердых предметов в шнековый механизм.

ПРИМЕЧАНИЕ!

Срезной палец или штифт является расходным материалом и не подлежит замене по гарантии.

Для замены используйте только оригинальные срезные пальцы. Использование не оригинальных пальцев и обычных болтов приведет к выходу из строя шнека или редуктора привода шнека, что не будет являться гарантийным случаем.

Для замены срезного пальца шнека остановите двигатель и убедитесь, что все движущиеся части прекратили свое движение. Совместите отверстие в шнеке с отверстием в вале шнека. Вставьте новый срезной палец и зафиксируйте его шплинтом.

ОСТАНОВКА СНЕГООТБРАСЫВАТЕЛЯ

1. Отпустите рычаг включения шнека.



2. Отпустите рычаг включения хода.

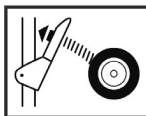

3. Установите рычаг переключения скоростей в нейтральное положение.
4. Дайте поработать двигателю 3-5 минут без нагрузки, затем заглушите двигатель.
5. Очистите от снега шнек, крыльчатку и направляющий желоб снегоотбрасывателя во избежание примерзания подвижных частей выброса снега.
6. По завершению уборки снега оставьте двигатель поработать несколько минут, чтобы расплавить остатки снега внутри кожуха со стороны двигателя, чтобы исключить примерзание крыльчатки.
7. Тщательно чистите снегоотбрасыватель после каждого использования.
8. Удалите примерзший снег и лед, а также грязь со всего . Насухо вытрите снегоотбрасыватель.
9. Перед запуском снегоотбрасывателя всегда проверяйте шнековый механизм и крыльчатку на отсутствие льда, который может привести к поломке снегоотбрасывателя
10. Проверяйте уровень масла перед каждым запуском. Убедитесь, что уровень масла находится на отметке МАКСИМУМ.

Рис.30 Установка шплинта на левом колесе



ОСТАНОВКА ДВИГАТЕЛЯ

1. Для остановки двигателя установите выключатель в положение Off (Выкл).
2. Закройте топливный кран.

ВНИМАНИЕ!

После остановки двигателя обязательно закрывайте топливный кран, для того, чтобы не было перелива топлива в карбюратор.

РЕКОМЕНДАЦИИ ПО ЭКСПЛУАТАЦИИ

1. Эффективнее всего убирать снег сразу после его выпадения.
2. Для полной уборки снега немного захватывайте ранее расчищенный участок.
3. По мере возможности снег следует выбрасывать по направлению ветра.
4. При работе на ровной поверхности по свежевывапавшему снегу установите полозки на расстояние 3 мм ниже кожуха шнекового механизма. При очистке поверхностей от очень плотного снега можно немного поднять полозки, чтобы повысить эффективность очистки.
5. При очистке от снега поверхностей, покрытых гравием или щебнем, полозки следует опустить в самое нижнее положение (см. Регулировка высоты забора снега). Щебень и гравий не должны захватываться и выбрасываться снегоотбрасывателем.
6. По завершению уборки снега оставьте двигатель поработать несколько минут, чтобы удалить остатки снега внутри кожуха со стороны двигателя и исключить примерзание крыльчатки.
7. После каждого использования тщательно очищайте снегоотбрасыватель от снега.
8. Перед запуском всегда проверяйте шнековый механизм и крыльчатку на отсутствие льда, который может привести к поломке снегоотбрасывателя.
10. Проверяйте уровень масла перед каждым запуском. Убедитесь, что уровень масла находится на отметке максимум.



ВНИМАНИЕ!

При движении вперед или назад не пытайтесь тянуть снегоотбрасыватель в сторону, противоположную движению. Существует опасность повреждения привода колес.

ТЕХНИЧЕСКОЕ ОБСЛУЖИВАНИЕ

Смазка



ПРЕДУПРЕЖДЕНИЕ: Перед осуществлением смазки, ремонта или проверки, деактивируйте все рычаги и остановите двигатель. Подождите полной остановки всех движущихся деталей.

Приводной вал

Приводной вал необходимо смазывать как минимум один раз в сезон или каждые 25 часов работы.

1. Снимите крышку нижней части рамы, открутив два винта, фиксирующие её.
2. Нанесите тонкий слой всепогодной универсальной консистентной смазки на шестигранный вал. См. Рисунок 31.

ВАЖНО: Не допускайте попадания на резиновое фрикционное колесо и алюминиевый ведущий диск.



Рисунок 31

30

Колёса

Как минимум один раз в сезон снимайте оба колеса. Очистите и смажьте оси универсальной консистентной автомобильной смазкой и установите их обратно.

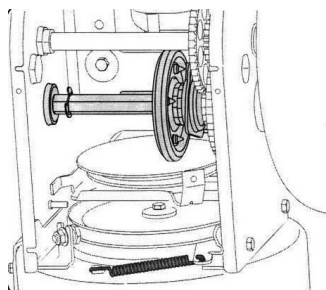
Рычаг управления расположением жёлоба

Один раз в сезон необходимо смазывать ручку управления вазелином, льняным или минеральным маслом, парафином или маслом 3-в-1.

Вал шнека

Как минимум один раз в сезон снимите срезные штифты на вале шнека. Распылите смазку внутрь вала, вокруг проставок. Смажьте также фланцевые подшипники. См. Рисунок 32.



Рисунок 32

Коробка передач

Смазка в коробку передач была залита на заводе. Если вы по какой-либо причине произвели её разборку, то добавьте в нее 57 грамм свежей смазки.

ВАЖНО: Не применяйте слишком много смазки для коробки передач. Следствием может стать повреждение уплотнений. На вентиляционной пробке не должно быть смазки, иначе это приведёт к ослаблению давления.

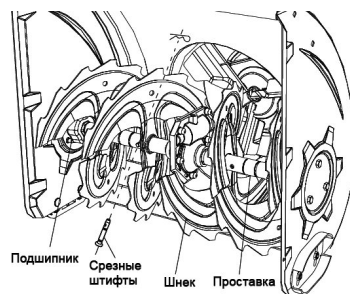
Режущая пластина и ограничительные башмаки

Режущая пластина и ограничительные башмаки, расположенные в нижней части снегоуборочной машины, подвержены износу. Их необходимо регулярно проверять и по мере необходимости заменять.

Замена ограничительных башмаков:

1. Снимите четыре болта и шестигранные гайки, фиксирующие их к снегоуборочной машине.
2. Установите новые ограничительные башмаки, и затяните четыре болта (по два с каждой стороны) и шестигранные гайки. См. Рисунок 33.



Рисунок 33

Снятие режущей пластины:

1. Открутите болты и шестигранные гайки, фиксирующие её к корпусу снегоуборочной машины.
2. Установите новую режущую пластину так, чтобы головки болтов были внутри корпуса. Крепко затяните. См. Рисунок 33.

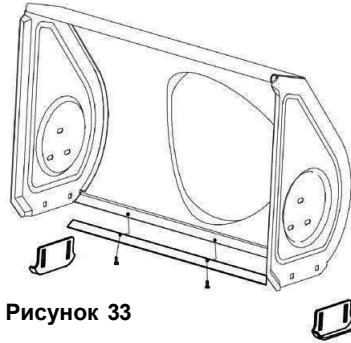

Рисунок 34

Замена ремня шнека

Для того чтобы снять и заменить ремень шнека снегоуборочной машины, выполните следующие действия: 1. Снимите крышку ремня на передней части двигателя, открутив два самореза.

ВНИМАНИЕ: Слейте бензин из снегоуборочной машины или установите пластиковую защиту над топливной пробкой. См. Рисунок 34.

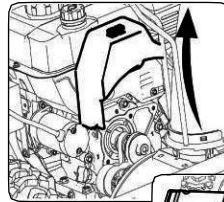
2. Осторожно передвиньте снегоуборочную машину вверх и вперёд так, чтобы она встала на корпус шнека. Снимите крышку рамы из-под снегоуборочной машины, открутив четыре самореза, фиксирующие её. См. Рисунок 35.

3. Снимите ремень шнека со шкива двигателя. См. Рисунок 36.

4. а. Открутите и снимите винт, выступающий в роли фиксатора ремня.

б. Снимите пружину скобы крепления с рамы. См. Рисунок 37.

6. Снимите ремень со шкива шнека и проденьте его между скобой крепления и шкивом шнека. Вновь установите ремень шнека, следуя инструкциям в обратном порядке. См. Рисунок 38.

ВНИМАНИЕ: НЕ забудьте установить на место винт и надеть пружину на раму после замены ремня шнека.



Рисунок 35



Рисунок 36

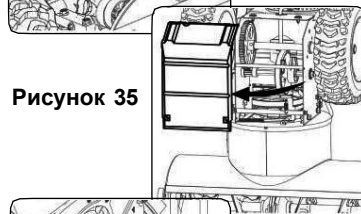

Рисунок 37



Рисунок 38

Шнек

- Шнек прикреплён к спиральному валу при помощи двух срезных штифтов и шплинтов. Если шнек столкнётся с посторонним предметом или затормозит ледом, конструкция снегоуборочной машины предполагает, что штифты могут быть срезаны. См. Рисунок 39.

- Если шнек не вращается, проверьте, не срезаны ли штифты. Вместе со снегоуборочной машиной поставляется один комплект запасных срезных штифтов. При замене штифтов распылите смазку внутри вала, затем вставьте новые штифты.

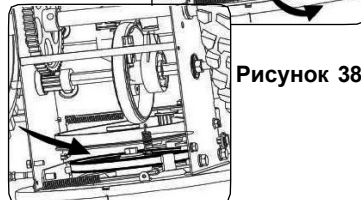
Замена ремня привода

Для того чтобы снять и заменить ремень шнека снегоуборочной машины, выполните следующие действия:

1. Снимите крышку ремня на передней части двигателя, открутив два болта. См. Рисунок 40.

ВНИМАНИЕ: Слейте бензин из снегоуборочной машины или установите пластиковую защиту над топливной пробкой.

2. Осторожно передвиньте снегоуборочную машину вверх и вперёд так, чтобы она встала на корпус шнека. Снимите крышку рамы из-под снегоуборочной машины, открутив четыре болта, фиксирующие её. См. Рисунок 41.

3. а. Возьмитесь за натяжной шкив и сдвиньте его вправо.

- б. Снимите ремень шнека со шкива двигателя.

- в. Снимите ремень привода со шкива двигателя. См. Рисунок 42.

4. Снимите ремень привода со шкива, а также вытяните его из пространства между фрикционным колесом и диском. См. Рисунок 43.

5. Произведите замену ремня, выполняя действия в обратном порядке.



Рисунок 39



Рисунок 40

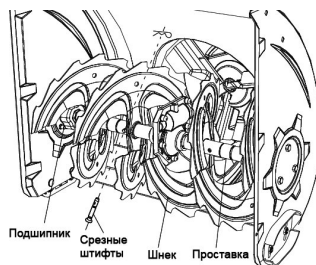

Рисунок 41

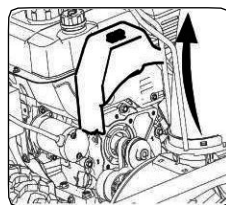

Рисунок 42

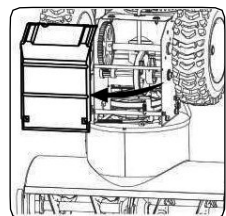

Рисунок 43

Снятие фрикционного колеса

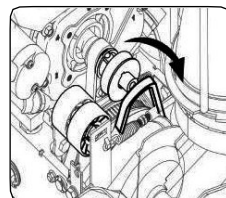
Если снегоборочная машина не едет при активированном рычаге привода, а регулировка тяги привода, не дала результатов, возможно, понадобится заменить фрикционное колесо. Следуйте инструкциям, приведённым ниже.

1. Проверьте фрикционное колесо на наличие признаков износа или разрыва и при необходимости произведите замену.

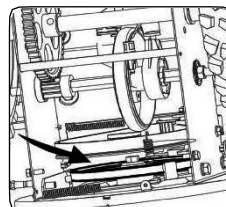
- Установите рычаг переключения скоростей в третье Переднего хода (F 3).
- Слейте бензин из снегоборочной машины или пластиковую защиту над топливной пробкой.
- Осторожно передвиньте снегоборочную машину вверх и вперёд так, чтобы она встала на корпус шнека.

2. а. Снимите крышку рамы из-под снегоборочной машины, открутив четыре самореза, фиксирующие её.

б. Снимите правое колесо, открутив винт и шайбу, на которых оно крепится к оси. См. Рисунок 44.

3. Осторожно снимите шестигранную гайку и шайбу, см. Рисунок 45, фиксирующую шестигранный вал к раме снегоборочной машины и слегка стукните по концу вала, чтобы выпал шариковый подшипник с правой стороны рамы.

4. Осторожно переместите шестигранный вал влево вниз, прежде чем сдвинуть с него узел фрикционного колеса.

ПРИМЕЧАНИЕ: Если вы заменяете полностью фрикционное колесо, снимите изношенную деталь и наденьте новую на шестигранный вал. Выполните вышеописанные действия с фрикционным колесом и замените только резиновое уплотнительное кольцо, действуя, как показано на Рисунке 46.

5. Установите фрикционное колесо обратно на шестигранный вал и следуйте инструкции по демонтажу компонентов в обратном порядке.



Рисунок 44



Рисунок 45

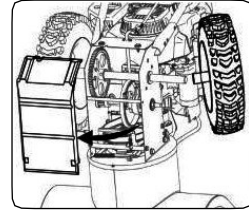

Рисунок 46

Проверка моторного масла

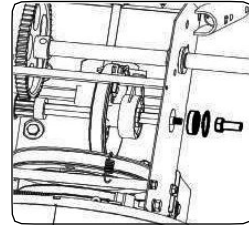
1. Двигатель должен находиться в вертикальном положении и на ровной поверхности.
2. Открутите крышку маслозаливной горловины и вытрите масляный щуп. См. рисунок 47.
3. Закрутите крышку маслозаливной горловины и туго затяните.
4. Открутите и снимите крышку маслозаливной горловины и проверьте уровень масла. Если он ниже отметки "LOW" на щупе, то добавьте рекомендуемое масло, чтобы его уровень поднялся до отметки "HIGH". См. рисунок 48.
5. Закрутите крышку маслозаливной горловины и туго затяните.
6. Вытрите пролитое масло.

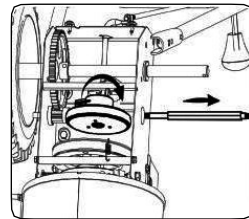

Рисунок 47



Рисунок 48

Проверка свечи зажигания

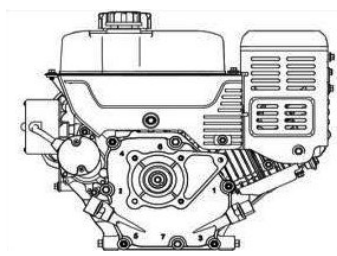
Производите проверку свечи зажигания каждый год или через каждые 100 часов работы

1. Очистите область возле свечи зажигания.
2. Снимите и проверьте свечу зажигания.
3. Замените свечу зажигания, если треснул изолятор, электроды повреждены, сгорели или имеется нагар.
4. Проверьте зазор между электродами при помощи щупа и при необходимости отрегулируйте его, зазор должен находиться в пределах 0,030 (0,76 мм). См. рисунок 51.
5. Установите свечу зажигания на место и туго затяните



Рисунок 51



ВНИМАНИЕ: Необходимо использовать только резисторную свечу зажигания. Свяжитесь с вашим дилером по вопросу замены свечи зажигания.

Карбюратор

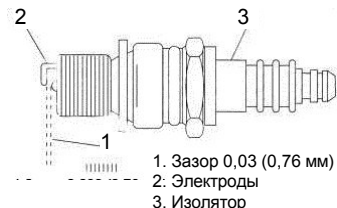
Если вы считаете, что карбюратор нужно отрегулировать, свяжитесь с дистрибьютором или региональным агентом. На высоте до 2134 метра над уровнем моря производительность двигателя не изменится. При эксплуатации машины на высоте, превышающей это значение, свяжитесь с дистрибьютором или региональным агентом.

Обороты двигателя

ПРЕДУПРЕЖДЕНИЕ: Избегайте причинения серьёзного телесного увечья или смерти. никоим образом НЕ изменяйте условия работы двигателя. Вмешательство в настройки регулятора оборотов может привести к функционированию двигателя и оборудования на опасных скоростях.

ЗАПРЕЩАЕТСЯ регулировать заводские настройки регулятора двигателя. Работа двигателя на более высокой скорости, чем предусматривают заводские настройки, опасна.

ОБСЛУЖИВАНИЕ И РЕГУЛИРОВКА

Давление шин

Перед началом работы проверьте давление и отрегулируйте его значение между $1,05 \text{ кг/см}^2$ и $1,41 \text{ кг/см}^2$. Если давление в шинах разное, то при движении машина может отклоняться в сторону.

Масло в червячном редукторе

Редуктор снегоуборщика заправлен трансмиссионным маслом.

Объем заливаемого масла: 80-90 г.

Рекомендуемое масло: синтетическое либо полусинтетическое трансмиссионное масло 75W90, 75W80.

Замена масла в редукторе производится раз в 200-250 моточасов.

МЕЖСЕЗОННОЕ ХРАНЕНИЕ

Подготовка двигателя

ПРЕДУПРЕЖДЕНИЕ: Запрещается хранить снегоуборочную машину с полным топливным баком в помещении или на территории с плохой вентиляцией, где есть источники открытого огня или работающие электрические приборы.



ВНИМАНИЕ: Во время хранения важно предотвратить образование смолистых отложений в топливной системе, таких как карбюратор, топливный фильтр, топливный шланг или бак.

ОСТОРОЖНО: Спиртосодержащее смешанное топливо (так называемый бензо-спирт, а также использование этилового спирта или метилового спирта) может стать причиной распада и образования отложений во время хранения и повредить топливную систему.

Чтобы избежать проблем с двигателем, следует за 30 дней или ранее, до помещения снегоуборочной машины на хранение, слить бензин из топливной системы. Следуйте инструкциям ниже:



ВНИМАНИЕ: Сливайте топливо в канистру вне помещения, вдали от источников огня. Убедитесь, что двигатель остыл. Не курите. Топливо, оставшееся в двигателе, может потерять свои характеристики и создать проблемы при запуске.

1. Слейте ВСЕ бензин из топливной системы.
2. Запустите двигатель и подождите, пока он не остановится из-за отсутствия топлива.
3. Открутите свечу зажигания и залейте 29 грамм моторного масла в цилиндр через свечное отверстие. Закройте свечное отверстие кусочком ткани и несколько раз прокрутите двигатель, чтобы масло распространилось по цилиндру. Установите свечу зажигания на место.

Подготовка снегоуборочной машины

1. При хранении снегоуборочной машины в металлическом ангаре или без надлежащей вентиляции необходимо предотвратить образование ржавчины. Нанесите чистое моторное масло или силиконовую смазку на установку, особое внимание уделите цепям, пружинам, подшипникам и тросам.
2. Очистите от грязи внешнюю поверхность двигателя и устройств.
3. Соблюдайте рекомендации по нанесению смазки, представленные в разделе «Техническое обслуживание» этого руководства.
4. Храните в чистом и сухом месте.

ТЕХНИЧЕСКИЕ ХАРАКТЕРИСТИКИ

	HBM24D	HBM24D (KC212)
Мощность, л.с.	6,5	7
Двигатель	Loncin H200FD бензиновый, 4-тактный 1-цилиндровый	КС бензиновый 4-тактный, 1-цилиндровый
Рабочий объём, см ³	196	212
Система запуска	Ручной, электростартер	
Ширина захвата	610 мм	
Высота захвата	510 мм	
Дальность выброса	11 м	
Тип колес	13x4.10-6	
Кол-во скоростей	4 вперед, 1 назад	
Материал желоба выброса снега	металл	
Угол регулировки дефлектора	45°	
Угол поворота желоба	180°	
Светодиодная фара	да	
Обогрев ручек	нет	
Блокировка дифференциала	нет	
Размеры упаковки	76.5x66x63 см	
Вес (брутто), кг	74	

СРОК СЛУЖБЫ, УСЛОВИЯ ХРАНЕНИЯ, ТРАНСПОРТИРОВКИ, УТИЛИЗАЦИИ И ПРОДАЖИ

Срок службы и утилизация

При выполнении всех требований настоящей инструкции по эксплуатации срок службы изделия составляет 5 лет. По окончании срока службы не выбрасывайте технику в бытовые отходы! Отслуживший срок инструмент должен утилизироваться в соответствии с Вашими региональными нормативными актами по утилизации техники и оборудования.

Условия хранения и транспортировки

Хранить продукцию необходимо в закрытых или других помещениях с естественной вентиляцией, где колебания температуры и влажность воздуха существенно меньше, чем на открытом воздухе в районах с умеренным и холодным климатом, при температуре не выше +40°C и не ниже -50°C, относительной влажности не более 80% при +25°C, что соответствует условиям хранения 5 по ГОСТ 15150-89.

Условия транспортировки

Транспортировать продукцию можно любым видом закрытого транспорта в упаковке производителя или без нее, с сохранением изделия от механических повреждений, атмосферных осадков, воздействия химически-активных веществ и обязательным соблюдением мер предосторожности при перевозке хрупких грузов, что соответствует условиям перевозки 8 по ГОСТ 15150-89.

Условия продажи

При совершении купли-продажи лицо, осуществляющее торговлю, проверяет в присутствии покупателя внешний вид товара, его комплектность и работоспособность. По возможности производит отметку в гарантийном талоне, прикладывает товарный чек, предоставляет информацию об организациях, выполняющих монтаж, подключение, и адреса сервисных центров. Особые условия реализации не предусмотрены.

Критерии предельных состояний

- Необходимо следить за состоянием приводных ремней, тросов, фрикционного механизма и редуктора.
- При обнаружении проскальзывания или деформации приводных ремней необходимо произвести их замену.
- При обнаружении потеков масла из редуктора или двигателя необходимо обратиться в сервисный центр.

Критические отказы и действия персонала

- При образовании посторонних шумов в работе привода колес оператору необходимо обратиться в сервисный центр.
- При движении снегоуборочной машины рывками необходимо обратиться в сервисный центр.
- При заклинивании редуктора необходимо заменить редуктор в сервисном центре.

ГАРАНТИЯ

Дорогой покупатель!

1. Поздравляем вас с покупкой нашего изделия, и выражаем благодарность за ваш выбор.
2. При покупке изделия требуйте проверки его комплектности и исправности в вашем присутствии, Руководство по эксплуатации и заполненный Гарантийный талон на русском языке. При отсутствии у вас правильно заполненного Гарантийного талона мы будем вынуждены отклонить ваши претензии по качеству данного изделия.
3. Во избежание недоразумений убедительно просим вас перед началом работы с изделием внимательно ознакомиться с Руководством по его эксплуатации.
4. Обращаем ваше внимание на исключительно бытовое назначение данного изделия.
5. Правовой основой настоящих гарантийных условий является действующее Законодательство и, в частности, Закон "О защите прав потребителей".
6. Гарантийный срок на данное изделие составляет 24 месяца, и исчисляется со дня продажи через розничную торговую сеть. В случае устранения недостатков изделия, гарантийный срок продлевается на период, в течение которого оно не использовалось.
7. Срок службы изделия - 5 лет.
8. Наши гарантийные обязательства распространяются только на неисправности, выявленные в течение гарантийного срока и обусловленные производственными факторами.
9. Обращаем ваше внимание на то, что данное изделие служит исключительно для личных, семейных и домашних нужд, не связанных с осуществлением предпринимательской деятельности.
10. Гарантийные обязательства не распространяются на неисправности изделия, возникшие в результате:
 - Несоблюдения пользователем предписаний Руководства по эксплуатации изделия.
 - Механического повреждения, вызванного внешним ударным или любым иным воздействием.
 - Использования изделия в профессиональных целях и объемах.
 - Применения изделия не по назначению.
 - Стихийного бедствия, действия непреодолимой силы (пожар, несчастный случай, наводнение, удар молнии и др.) или иными бытовыми факторами.
 - Неблагоприятных атмосферных и иных внешних воздействий на изделие, таких как дождь, снег, повышенная влажность, нагрев, агрессивные среды.
 - Использования принадлежностей, расходных материалов и запчастей, не рекомендованных или не одобренных производителем.
 - На изделие, подвергавшееся ремонту или модификации вне уполномоченного сервисного центра.

- На принадлежности, запчасти, вышедшие из строя вследствие нормального износа, и расходные материалы, такие как: резиновые уплотнители, тросы управления и т. п.
- Попыток самостоятельного ремонта изделия, вне уполномоченного сервисного центра. К безусловным признакам, которых относятся: сорванные гарантийные пломбы, заломы на шлицевых частях крепежных винтов, частей корпуса и т.п.
- Ненадлежащего обращения при эксплуатации, хранении и обслуживании (наличие ржавчины, забивание внутренних и внешних полостей пылью и грязью).
- На расходные и быстроизнашивающиеся части (звездочка, резиновые амортизаторы, и уплотнители), а также сменные приспособления.

ГАРАНТИЙНЫЙ ТАЛОН № _____

Изделие Habert модель _____

Заводской номер No _____

Продавец _____

Дата продажи «__» 20__ г. _____

М.П.

При покупке изделия требуйте у продавца проверки его надлежащего качества и комплектности, а также правильного заполнения гарантийного талона.

С условиями гарантии и проведения гарантийного обслуживания ознакомлен и согласен. Изделие получено в исправном состоянии и полностью укомплектовано. Претензий к внешнему виду и комплектации не имею.

Подпись покупателя _____

ОТМЕТКИ СЕРВИСНОГО ЦЕНТРА

Дата приемки	Дата приемки	Дата приемки
_____ мастер	_____ мастер	_____ мастер
_____ ФИО	_____ ФИО	_____ ФИО
_____ _____	_____ _____	_____ _____
_____ Дата выдачи	_____ Дата выдачи	_____ Дата выдачи
_____ Покупатель	_____ Покупатель	_____ Покупатель
_____ подпись	_____ подпись	_____ подпись
Дата приемки	Дата приемки	Дата приемки
_____ мастер	_____ мастер	_____ мастер
_____ ФИО	_____ ФИО	_____ ФИО
_____ _____	_____ _____	_____ _____
_____ Дата выдачи	_____ Дата выдачи	_____ Дата выдачи
_____ Покупатель	_____ Покупатель	_____ Покупатель
_____ подпись	_____ подпись	_____ подпись



 www.habert.pro

 8 800 101 02 46



**Следи за нами в соцсетях,
участвуй в розыгрышах и получай призы!**