

**Инструкция по эксплуатации  
для бензиновой мотопомпы**

**Lifan 50SP/ 80SP/100SP**

## **Предисловие.**

Благодарим Вас за выбор бензиновой мотопомпы Lifan, произведенной нашей компанией с использованием новейших мировых технологий. Основными достоинствами данного агрегата являются усовершенствованная, по сравнению с предыдущими моделями, конструкция, компактные размеры, большая мощность, удобство в обслуживании, низкий расход топлива и уровень шума. Данные водяные насосы широко используются в качестве идеально подходящего оборудования во многих областях, таких как сельское хозяйство, садоводство, строительная индустрия и т.д.

Предлагаемая инструкция дает полную информацию об эксплуатации и техническом обслуживании водяного насоса Lifan 50SP (Lifan 80SP), поэтому, пожалуйста, не забудьте внимательно изучить ее, прежде чем начинать работу с мотопомпой. Все материалы и схемы, изложенные в настоящем руководстве, соответствуют самым новейшим продуктам компании Lifan на момент его публикации. В связи с доработками и возможным внесением некоторых изменений в устройство водяного насоса, информация, указанная в данном руководстве, может незначительно отличаться от фактической. Авторское право на данное руководство принадлежит компании Lifan, любое полное либо частичное копирование или перепечатывание запрещено. Данное руководство может быть изменено полностью либо частично по усмотрению компании производителя без предварительного уведомления.



## **Важные уведомления.**

Пожалуйста, обратите особое внимание на следующие заявления:

### *Предупреждение:*

Данное предупреждение пользователя гласит о том, что в случае, если строго не соблюдать правила эксплуатации и технического обслуживания мотопомпы Lifan 50SP (Lifan 80SP), то это может привести к травмам или даже смерти лица, нарушающего правила.

### *Примечание:*

#### *Полезная информация.*

Данное руководство содержит важную информацию о безопасности – пожалуйста, внимательно его прочитайте.

Данное руководство необходимо рассматривать, как неотъемлемую часть мотопомпы и в случае ее перепродажи руководство должно быть передано новому владельцу.

## Содержание.

1.	Общие правила безопасности .....	4
2.	Описание деталей .....	6
3.	Предварительная подготовка .....	7
4.	Эксплуатация .....	13
5.	Остановка .....	16
6.	Обслуживание .....	17
7.	Работа мотопомпы в высокогорных регионах .....	22
8.	Транспортирование и хранение .....	23
9.	.....	
	Устранение неисправностей .....	25
10.	.....	
	Характеристики .....	27

## **1. Общие правила техники безопасности.**

*Перед началом работы внимательно изучите руководство, в противном случае может произойти повреждение или поломка мотопомпы .*

- Чтобы Ваша работа с водяным насосом была безопасной, перед началом работы рекомендуется выполнить предпусковой осмотр.
- В целях безопасности, запрещается перекачивать с помощью мотопомпы воспламеняющиеся или агрессивные жидкости (такие как бензин или кислота). Так же, не допускается перекачка жидкостей, приводящих к коррозии металла, таких как морская вода, химические растворы, щелочные жидкости.
- Установите водяной насос на твердую и ровную поверхность. В случае работы мотопомпы на наклонной поверхности или ее опрокидывания может произойти перелив топлива. Эксплуатировать водяной насос необходимо в хорошо вентилируемом месте, в отсутствие контакта с огнеопасными средствами. Расстояние до других устройств от мотопомпы должно быть не менее одного метра.
- Необходимо помнить, что прикосновения к горячим деталям работающего двигателя мотопомпы может привести к серьезным ожогам. При работе водяного насоса недопустим контакт с ним детей и домашних животных.
- Для быстрой остановки водяного насоса необходимо изучить и освоить его устройство управления. Остановка водяного насоса методами, не приведенными в данной инструкции, запрещена.

### **Предупреждение.**

- *Бензин является чрезвычайно огнеопасным и взрывоопасным при определенных условиях веществом.*
- *Не допускайте вытекания бензина из топливного бака. После заполнения бака бензином, убедитесь, что крышка топливного бака затянута надежно.*
- *При заправке постарайтесь не пролить и не замочиться бензином, так как бензин и его пары подвержены возгоранию. Если все-таки этого избежать не удалось, то перед запуском мотопомпы обязательно необходимо удалить остатки бензина с рук и с одежды.*
- *Не запускайте двигатель в закрытом помещении и в местах с плохой вентиляцией, так как выхлопные газы от двигателя содержат угарный газ (СО), который может заставить людей потерять сознание, и даже являться причиной смерти.*

## График технического обслуживания.

### 2. Основные части водяного насоса.

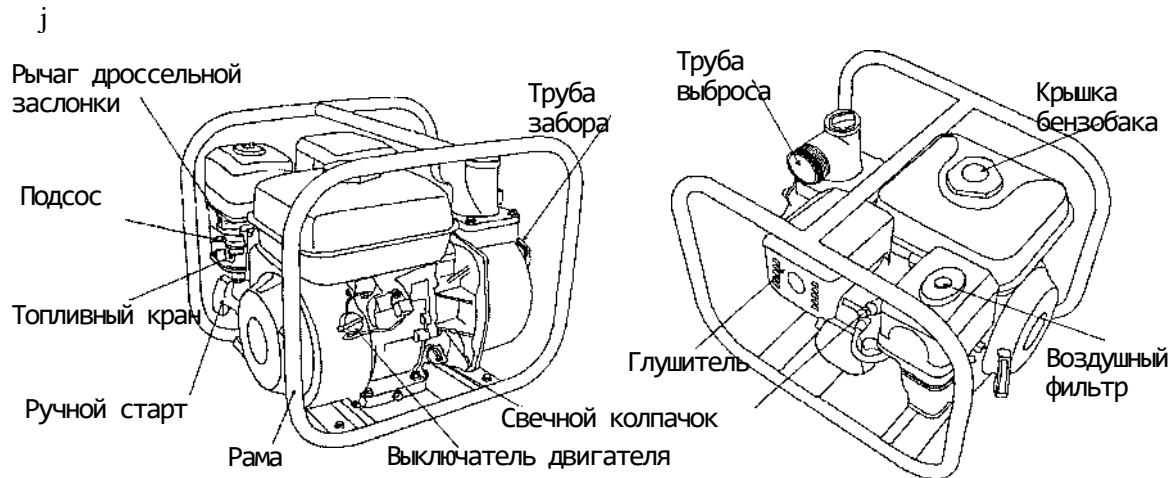

(Рис-1)

### 3. Подготовка к запуску

#### 3.1 Подключение шланга к входной трубе.

Для подсоединения к мотопомпе используйте имеющийся в продаже подходящий по диаметру шланг с соединениями и зажимами. Используемый шланг должен быть без повреждений, отверстий и заломов. Длина шланга должна быть не более, чем требуется для перекачки, так как эффект всасывания тем больше, чем короче расстояние до поверхности воды. Время всасывания жидкости прямо пропорционально длине подающего шланга. На конце шланга подачи воды с помощью хомута необходимо установить соответствующий фильтр грубой очистки.



(Рис .2)

## График технического обслуживания.

### **ВНИМАНИЕ!**

- *Перед началом работы на конце подающего шланга надежно установите фильтр, который способен фильтровать жидкость от примесей, приводящих к засорению и повреждению, как самого шланга, так и рабочей крыльчатки помпы.*
- *Обязательно проверьте надежность соединений зажимов на шланге во избежание возникновения утечки воздуха и последующего за этим падения производительности насоса..*

### 3.2 Подключение выходного шланга

Для подсоединения к мотопомпе используйте имеющийся в продаже подходящий по диаметру шланг с соединениями и зажимами. Наиболее продуктивным в данном случае будет использование короткого шланга с большим диаметром. Увеличение длины и уменьшение диаметра выходного шланга приводит к росту сопротивления перекачиваемой жидкости и соответственно снижению выходной мощности мотопомпы.

#### **ВАЖНО:**

*Необходимо надежно крепить хомутом выходной шланг мотопомпы, для того чтобы он сохранял свое положение в процессе работы под высоким давлением.*

### 3.3 Проверка уровня масла в двигателе.

#### **ВНИМАНИЕ!**

- *Качество моторного масла является одним из ключевых факторов, влияющих на срок службы и характеристики двигателя.*

- Если двигатель заглох, и мотопомпа при этом стоит на горизонтальной поверхности, то обязательно проверьте уровень масла в двигателе.

Необходимо использовать масло для бензиновых четырехтактных двигателей, соответствующее качеству SF, SG по стандарту API. Вязкость масла зависит от температуры окружающей среды, поэтому выбирайте моторное масло с вязкостью, соответствующей вашему климатическому поясу.

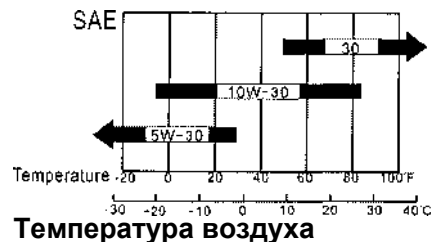

### Система аварийной защиты двигателя при падении уровня масла. (Рис-3).

Система аварийной защиты двигателя предназначена для защиты двигателя от поломки в случае, если уровень масла в картере двигателя становится критически низким. Непосредственно перед тем, как уровень масла в двигателе опускается ниже линии безопасности, система аварийной защиты автоматически глушит двигатель (в то время как выключатель двигателя находится в положении «Включено» или ON).

Если двигатель останавливается и не перезапускается, то сначала необходимо проверить уровень масла в картере, и только затем искать другие причины неисправности.

## График технического обслуживания.

Для проверки уровня масла в двигателе достаньте масляный щуп, и вытрите его от остатков масла. Затем вставьте щуп обратно в заливное отверстие, не закручивая его. Достав щуп повторно, можно будет видеть фактический уровень масла в картере двигателя; если уровень масла окажется слишком низким, необходимо долить указанное моторное масло до верхней метки на щупе.

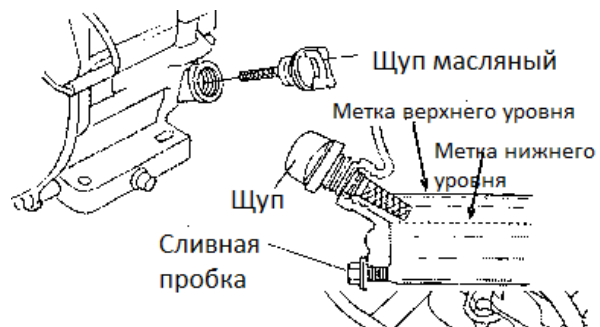

(Рис.4)

## **ВНИМАНИЕ!**

*Запуск двигателя с недостаточным уровнем масла может стать причиной поломки двигателя!*

### **3.4 Проверка уровня топлива.**

Снимите крышку топливного бака и проверьте уровень топлива, если уровень топлива слишком низок, залейте топливо до нужного уровня.

Используйте только бензин, указанный в руководстве (Рекомендуется использовать неэтилированный бензин).

Запрещается использование загрязненного бензина или комбинации бензина и масла. Не допускайте попадания в топливный бак грязи, пыли и воды.

Емкость топливного бака:

50SP .....3.6 литра

80SP .....3.6 литра

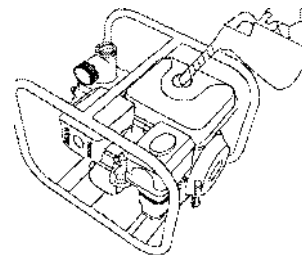

(Рис.5)

## **Предупреждение.**

- *Бензин является чрезвычайно огнеопасным и взрывоопасным при определенных условиях веществом.*
- *Дозаправку двигателя необходимо производить в хорошо вентилируемом помещении. В местах дозаправки и хранения топлива запрещается курить и разводить огонь.*

## График технического обслуживания.

- При дозаправке постарайтесь не проливать топливо мимо топливного бака. После дозаправки необходимо убедиться, что крышка топливного бака надежно закрыта.
- Пролитый бензин и его пары могут привести к возгоранию. Если все-таки бензин был пролит, перед запуском двигателя необходимо его насухо вытереть.
- Избегайте длительного вдыхания паров бензина, а так же контакта бензина с кожей. Храните топливо в недоступном для детей месте.

### 3.5 Воздушный фильтр. Проверка состояния.

Открутите гайку с шайбой и снимите крышку воздушного фильтра. Затем проверьте фильтрующий элемент и если он слишком грязный очистите или замените его.

#### **ВНИМАНИЕ!**

Запрещается запускать двигатель без воздушного фильтра. Иначе грязь и пыль из окружающего воздуха могут попасть в двигатель через карбюратор, что может способствовать преждевременному износу.



(Рис-6)

### 3.6 Проверка уровня воды в водяном насосе.

Перед началом работы необходимо заполнить насос достаточным количеством воды.

#### ***ВНИМАНИЕ!***

*Не пытайтесь запускать двигатель без воды внутри водяного насоса, иначе возможен перегрев насоса. Продолжительная работа мотопомпы без воды приведет к повреждению прокладки насоса. Если вода в насосе израсходована, следует сразу же заглушить двигатель. Повторный запуск насоса возможен только после его остывания.*

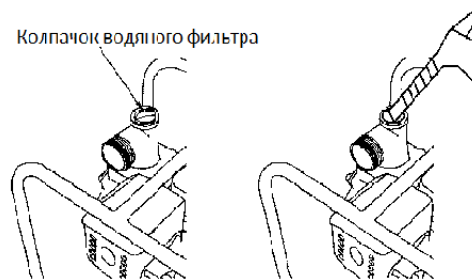

(Рис.7)



## **4. Эксплуатация мотопомпы.**

### **4.1 Подготовка к работе.**

В целях вашей безопасности и для продления срока службы очень важно перед началом работы проверить состояние мотопомпы. До начала эксплуатации необходимо убедиться, что вы или ваш дилер надлежащим образом обслуживали водяной насос.

Перед началом проверки, убедитесь, что насос установлен на ровной поверхности и выключатель двигателя находится в положении выключено - «off».

Для предотвращения пожара в процессе эксплуатации, располагайте насос не менее 1 метра (3 футов) от стен зданий и другого оборудования. Не располагайте воспламеняющиеся предметы в непосредственной близости к двигателю.

Выхлопной газ содержит ядовитую окись углерода. Избегайте вдыхания выхлопных газов. Никогда не запускайте двигатель в закрытых помещениях и в ограниченном пространстве.

### ***ПРЕДУПРЕЖДЕНИЕ!***

*Обслуживание мотопомпы с нарушениями или работа неисправного насоса могут привести к его поломке, от которой вы можете получить травму.*

*Перед каждым запуском насоса всегда выполняйте проверку его технического состояния и устраняйте выявленные неисправности.*

#### **4.1.1 Проверка состояния насоса**

Осмотрите внешнее состояние насоса на предмет неисправностей и повреждений.

Осмотрите мотопомпу на наличие утечек масла или бензина.

Необходимо удалять чрезмерные загрязнения, особенно в районе глушителя и ручного старта

## График технического обслуживания.

двигателя.

### 4.1.2 Проверка впускного и выпускного шлангов.

Проверьте общее состояние шлангов. Перед подсоединением шлангов к насосу убедитесь, что они находятся в исправном состоянии. Помните, что впускной шланг должен быть достаточно прочным, иначе, во время работы возможно его повреждение.

Проверьте состояние уплотнительной шайбы в разьеме впускного шланга.

Убедитесь, что хомуты на впускном и выпускном шлангах закреплены надежно.

Убедитесь, что на впускном шланге установлен фильтр, и что состояние его удовлетворительное.

### 4.1.3 Проверка двигателя.

Проверьте уровень масла. Во избежание включения системы аварийной защиты, всегда перед запуском проверяйте уровень масла в двигателе мотопомпы.

Проверьте состояние воздушного фильтра. Загрязненный воздушный фильтр снижает поток воздуха в карбюратор, тем самым снижая мощность двигателя и, соответственно, самой мотопомпы.

Проверьте уровень топлива. Работа, начатая с полным топливным баком, будет способствовать сокращению перерывов на дозаправку.

## 4.2 Запуск двигателя.

4.2.1 Заполните помпу водой.

4.2.2 Установите топливный кран в положение включено «ON».

При запуске холодного двигателя установите дроссельную заслонку в положение «Закрыто» («CLOSED»). При запуске разогретого двигателя дроссельная заслонка устанавливается в

положение «Открыто» («OPEN»).

## График технического обслуживания.

4.2.3 Переместите рычаг дроссельной заслонки от нижнего положения LOWER к верхнему положению UPPER примерно на 1/3 пути.

4.2.4 Установите выключатель двигателя в положение ON.

4.2.5 Слегка потяните ручку ручного стартера, пока не почувствуете легкое сопротивление, после чего сильно потяните ручку с ускорением. Не допускается бросать ручку стартера после данного действия. Во избежание повреждения стартера ручку необходимо аккуратно вернуть на место.

По мере прогрева двигателя необходимо постепенно перемещать рычаг из положения «Закрыто» («Closed») в положение «Открыто» («Open»).

### 4.3 Регулировка скорости работы двигателя.

После запуска двигателя переместите рычаг дроссельной заслонки в положение «Быстрее» («Upper») и проверьте производительность насоса. Производительность насоса регулируется частотой вращения двигателя.

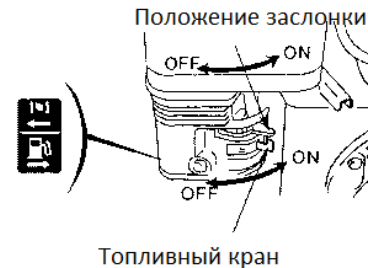

(Рис-8)



(Рис-9)

Перемещая рычаг дроссельной заслонки в положение «UPPER» вы увеличиваете производительность водяного насоса, а перемещая рычаг дроссельной заслонки в положение «LOWER» вы уменьшаете производительность водяного насоса.

## **5 Прекращение работы мотопомпы.**

Для экстренной остановки двигателя просто поверните выключатель двигателя в положение OFF. Для штатной остановки двигателя используйте следующую процедуру.

4.4 Переместите рычаг дроссельной заслонки в положение «LOWER».

4.5 Поверните выключатель двигателя в положение «OFF».

4.6 Поверните топливный кран в положение «OFF».

После использования мотопомпы открутите сливную пробку и убедитесь в отсутствии воды в камере. Снимите крышку водяного фильтра и промойте камеру насоса чистой пресной водой. Дайте воде стечь из камеры насоса, а затем закрутите на место крышку водяного фильтра и сливную пробку.

*Примечание.*

*Для аварийной остановки двигателя просто поверните выключатель в положение «OFF».*

## График технического обслуживания.

### 5. Техническое обслуживание.

**Для сохранения оптимальной производительности и эффективности мотопомпы периодически необходима ее проверка и регулировка. Регулярное техническое обслуживание может продлить срок службы вашей мотопомпы. Ниже приводится график обслуживания и перечень необходимых работ для вашего насоса.**

**ВНИМАНИЕ!**

*До начала технического обслуживания двигатель необходимо заглушить. Если для проверки необходимо запустить двигатель, делать это можно только в хорошо проветриваемом помещении. Выхлопные газы от двигателя содержат угарный газ (CO), который может заставить людей потерять сознание, и даже являться причиной смерти.*

Виды работ		Ч а с т о т а				
		Перед каждым использованием	Первый месяц или 20 моточасов	3 месяца или 50 моточасов	6 месяцев или 100 моточасов.	300 моточасов
Масло в двигателе	Уровень	<b>0</b>				
	Замена		<b>0</b>		<b>0</b>	
Воздушный фильтр	Замена	<b>0</b>				
	Очистка					
Свеча зажигания				<b>0(1)</b>		<b>0(2)</b>
Зазор на электродах						<b>0(2)</b>
Чистка камеры сгорания		Каждые 500 моточасов				
Свечное гнездо		Каждые 100 моточасов				
Топливопровод		Каждые 2 года				
Проверка крыльчатки						<b>0(2)</b>
Крышка бака мотопомпы						<b>0(2)</b>
Проверка клапана подачи воды						<b>0(2)</b>

**ПРИМЕЧАНИЕ**

- (1) Эксплуатация мотопомпы в запыленных условиях требует более частой ее профилактики.
- (2) В случае, если вы не имеете надлежащей квалификации, то техническое обслуживание мотопомпы должно быть проведено вашим дилером.

**ПРИМЕЧАНИЕ**  
**ВНИМАНИЕ!**

*До начала технического обслуживания двигатель необходимо заглушить. Если для проверки необходимо запустить двигатель, делать это можно только в хорошо проветриваемом помещении. Выхлопные газы от двигателя содержат угарный газ (СО), который может заставить людей потерять сознание, и даже являться причиной смерти.*

**6.1 Замена моторного масла.**

Перед заменой масла необходимо прогреть двигатель.

1. Достаньте щуп и сливную пробку, а затем слейте масло.
2. Залейте свежее масло соответствующей спецификации.
3. Установите щуп на место и закрутите его.

Необходимый объем масла:

50SP.....0.6 литра

80SP.....0.6 литра

После взаимодействия с моторным маслом вымойте руки в пресной воде с мылом.

*Утилизацию отработанного масла необходимо производить в соответствии с природоохранным законодательством.  
Лучше всего поместить масло в закрытый контейнер и сдать на местную станцию утилизации.*

## **6.2 Обслуживание воздушного фильтра.**

Засоренный воздушный фильтр уменьшает количество проходящего в карбюратор воздуха. Во избежание поломок карбюратора регулярно очищайте воздушный фильтр. Это необходимо делать тем чаще, чем более пыльной оказывается рабочая среда двигателя.

### **ПРЕДУПРЕЖДЕНИЕ!**

*Никогда не используйте для чистки фильтра бензин или легко воспламеняемый растворитель. Это может привести к возгоранию или даже, при определенных условиях, к взрыву.*

### **Внимание!**

*Никогда не эксплуатируйте насос без воздушного фильтра. В этом случае окружающие грязь и пыль попадают в двигатель, что приводит к преждевременному его износу.*

6.2.1 Заглушите двигатель, снимите крышку воздушного фильтра и извлеките фильтрующий элемент.

6.2.2 Очистите фильтрующий элемент с помощью моющего средства и просушите его.

6.2.3 Пропитайте фильтрующий элемент чистым моторным маслом, а затем выжмите остатки масла.

6.2.4 В обратном порядке установите снятые детали на свои места.

### ***ПРИМЕЧАНИЕ***

#### **6.3 Обслуживание свечи зажигания.**

Рекомендуется использовать следующие свечи зажигания.

50SP..... NHSP LD F6TC

80SP..... NHSP LD F6TC

Для стабильной работы двигателя на электродах свечи должен быть выставлен правильный зазор и отсутствовать нагар.

6.3.1 Снимите свечной колпачок.

#### **ПРЕДУПРЕЖДЕНИЕ!**

*На разогретом двигателе можно получить ожог при прикосновении к глушителю. Будьте осторожны!*

6.3.2 Визуально проверьте свечу зажигания. Если очевидно, что электроды выгорели, видны сколы или трещины, то замените свечу на новую. Перед установкой электроды на свече необходимо очистить металлической щеткой.

6.3.3 Измерьте щупом зазор между электродами, и отрегулируйте его сгибая боковой электрод. Зазор между электродами должен быть 0,7 – 0,8 мм.

6.3.4 Убедитесь, что уплотнительное кольцо свечи зажигания находится в хорошем состоянии. В противном случае, замените кольцо на новое. Для защиты резьбы от повреждения закручивайте свечу в двигатель с помощью ключа.

*Устанавливая новую свечу зажигания, после того, как плотно будет зажато уплотнительное кольцо, необходимо будет совершить не более  $\frac{1}{2}$  -  $\frac{1}{4}$  оборота.*

**ВНИМАНИЕ!**

*Убедитесь, что свеча зажигания затянута надежно, иначе она может перегреваться и приводить двигатель к поломке. Никогда не используйте свечу зажигания с несоответствующим температурным диапазоном.*

## **6. Запуск мотопомпы в высокогорных районах.**

В высокогорных районах и в местности на больших высотах штатный карбюратор производит более плотную (обедненную) воздушно-топливную смесь, что приводит к снижению производительности двигателя и увеличивает расход топлива. Для поддержания высокой производительности двигателя скорректируйте работу карбюратора с помощью винта холостого хода. Если вы часто намерены использовать мотопомпу в регионах с высотами выше 1380 метров над уровнем моря, то заранее обратитесь к вашему дилеру для регулировки карбюратора. Даже не смотря на надлежащую регулировку карбюратора, мощность двигателя все равно будет снижаться примерно на 3,5% на каждые 305 метров подъема. Если же предварительную регулировку карбюратора не производить, то высокогорный эффект будет более сильным.

### **ПРЕДУПРЕЖДЕНИЕ.**

*Использование водяного насоса в регионах с низкими высотами приводит к снижению производительности двигателя. Так же в подобных регионах сильно повышается вероятность перегрева двигателя и, как следствие, выхода двигателя из строя.*

## **7. ТРАНСПОРТИРОВКА и ХРАНЕНИЕ.**

### **ВНИМАНИЕ!**

*Во избежание возникновения пожара, перед хранением в закрытом помещении, необходимо дать остыть двигателю после работы, по крайней мере, 20 минут.*

*Для предотвращения разлива топлива, транспортировать мотопомпу необходимо в горизонтальном положении с выключенным топливным краном. Пролитый бензин, а так же его пары, могут воспламениться.*

7.1 Убедитесь, что место хранения водяного насоса чистое и сухое.

7.2 Очистите внутреннюю поверхность водяного насоса.

Если мотопомпа использовалась для перекачки воды с песком грязью или мусором, то их частицы после работы могут оставаться внутри. Для их удаления, перед хранением, через насос необходимо прогнать чистую пресную воду. После промывки необходимо открутить сливную пробку и тщательно слить из насоса всю воду. Затем установить пробку на место.

7.3 Далее необходимо слить топливо из бензобака.

## ВНИМАНИЕ!

## I

*Бензин является чрезвычайно огнеопасным и при определенных условиях взрывоопасным веществом.*

а. Поверните топливный кран в положение OFF, открутите сливную пробку поплавковой камеры карбюратора, слейте оставшееся топливо из карбюратора. Бензин необходимо сливать в специально приспособленную для этого емкость.

б. Поверните топливный кран в положение ON.

с. Вкрутите сливную пробку поплавковой камеры.

7.4 Замените моторное масло.(смотри страницу 10 )

7.5 Открутите свечу зажигания и залейте в цилиндр столовую ложку соответствующего моторного масла. Проверните стартером двигатель несколько раз, для равномерного распределения масла, и закрутите свечу зажигания на место.

7.6 Потяните ручку стартера, пока не почувствуете ответного сопротивления, а затем продолжайте тянуть пока треугольная метка на колесе стартера не совпадет с резьбовым отверстием стартера (смотри схему ниже). В данном положении впускной и выпускной клапаны двигателя закрыты, что предотвращает двигатель от возможной дополнительной коррозии.

7.7 Накройте водяной насос плотной негорючей тканью для защиты от пыли.

## **8. Устранение неисправностей.**

### 9.1 Двигатель не запускается.

Проверьте следующие моменты:

8.1 Проверьте наличие топлива в бензобаке;

8.2 Проверьте, открыт ли топливный кран;

8.3 Проверьте, поступает ли топливо в карбюратор;

В случае, если топливный кран установлен в положении ON, попробуйте открутить сливную пробку поплавковой камеры, находящуюся в нижней части карбюратора.

**ВНИМАНИЕ!**

*Бензин является чрезвычайно огнеопасным и взрывоопасным при определенных условиях веществом.*

**ВНИМАНИЕ!**

*Если топливо все-таки пролилось, то обязательно необходимо все насухо вытереть. В противном случае пролитый бензин или его пары могут воспламениться, например, при проверке свечи зажигания или запуске двигателя.*

4. Убедитесь, что выключатель двигателя находится в положении «ON» («ВКЛЮЧЕНО»);
5. Проверьте уровень масла в картере двигателя;
6. Проверьте наличие искры на свече зажигания. Для этого:
  - а. Снимите колпачок свечи зажигания. Очистите грязь вокруг свечи зажигания, а затем выкрутите её.

- b. Установите свечу зажигания в наконечник свечного провода.
- c. Установите переключатель двигателя в позицию «ON» («ВКЛЮЧЕНО»).

Расположите свечу зажигания так, чтобы она резьбой касалась корпуса двигателя. Потяните за ручной старт и убедитесь – есть ли искра на электродах свечи.

- d. Если искра есть, то запустите двигатель в соответствии с пунктом руководства «Запуск двигателя».

7. В случае если двигатель все еще не запускается, обратитесь, пожалуйста, к вашему дилеру.

## **9.2 Водяной насос не перекачивает жидкость.**

Проверьте следующие моменты:

1. Есть ли в резервуаре, откуда производится перекачка, достаточный уровень жидкости;
2. Не засорился ли фильтр;
3. Проверьте надежность затяжки зажимов на шлангах;
4. Проверьте, не поврежден ли шланг для закачки воды;
5. Проверьте уровень глубины всасывания, не слишком ли он высок;
6. Если после указанных процедур мотопомпа так и не заработала, обратитесь, пожалуйста, к вашему дилеру.

## 9. СПЕЦИФИКАЦИЯ

Модель	50SP	80SP	100SP
Двигатель	168F-2	177F	190F
Тип	Бензиновый одноцилиндровый четырехтактный с воздушным охлаждением		
Рабочий объем	196 см <sup>3</sup>	270 см <sup>3</sup>	420 мл
Диаметр X Ход	68 X 54мм	77 X 58мм	90X66 мм
Мощность	4.0кВт/3600 об в мин.	6.6 кВт/3600 об в мин.	10,5 кВт/3600 об в мин.
Система зажигания	Бесконтактная транзисторная		
Диаметр трубы	50 мм (2.0 дюйма)	80 мм (3.0 дюйма)	100 мм (4.0 дюйма)
Скорость вращения	3600 об в мин.		
Глубина забора	6 метров	8 метров	6 м
Высота подъема	26 метров	30 метров	26 м
Производительность	25 м <sup>3</sup> /час	66 м <sup>3</sup> /час	80 м <sup>3</sup> /час
Время работы	2.5 часа	2.0 часа	8 часов
Длина	470 мм	500 мм	830 мм
Ширина	370 мм	370 мм	600 мм
Высота	380 мм	450 мм	590 мм
Масса (нетто)	26 кг	30 кг	34 кг