



НАПАРНИК

**Руководство по эксплуатации
БЕНЗИНОВАЯ ГАЗОНОКОСИЛКА
LM17S, LM19SP, LM21SP**



**Перед использованием
внимательно прочитайте инструкцию**

Компания «НАПАРНИК»

Все изделия ТМ «НАПАРНИК» проходят строгий контроль качества и соответствуют требованиям российских и международных стандартов. На всю продукцию бренда действует гарантия и квалифицированное постгарантийное сервисное обслуживание.

Мы всегда готовы оказать вам любую консультацию по всем возникающим вопросам, необходимым запчастям и практическому применению продукции ТМ «НАПАРНИК».

НАПАРНИК – техника, достойная тебя!



Содержание

ПРЕДУПРЕЖДАЮЩИЕ СИМВОЛЫ И ИХ ЗНАЧЕНИЕ	4
ТЕХНИЧЕСКИЕ ХАРАКТЕРИСТИКИ	5
ИНСТРУКЦИЯ ПО ТЕХНИКЕ БЕЗОПАСНОСТИ	7
СОДЕРЖИМОЕ УПАКОВКИ	9
ОПИСАНИЕ КОМПОНЕНТОВ	10
ИСПОЛЬЗОВАНИЕ ПО НАЗНАЧЕНИЮ	12
ПРИНЦИП РАБОТЫ ГАЗОНОКОСИЛКИ	13
СБОРКА ГАЗОНОКОСИЛКИ	13
ПОДГОТОВКА К РАБОТЕ	18
ЗАПУСК И ОСТАНОВКА ДВИГАТЕЛЯ	22
ПРАВИЛА РАБОТЫ С ГАЗОНОКОСИЛКОЙ	25
ТЕХНИЧЕСКОЕ ОБСЛУЖИВАНИЕ	30
ХРАНЕНИЕ, ТРАНСПОРТИРОВАНИЕ И УТИЛИЗАЦИЯ	42
ПОИСК И УСТРАНЕНИЕ НЕИСПРАВНОСТЕЙ	40
ГАРАНТИЯ	41

ПРЕДУПРЕЖДАЮЩИЕ СИМВОЛЫ И ИХ ЗНАЧЕНИЕ

ВНИМАНИЕ: Перед использованием внимательно прочитайте руководство по эксплуатации, которое было специально создано, чтобы предоставить вам всю необходимую информацию для правильного использования в соответствии с основными правилами безопасности.

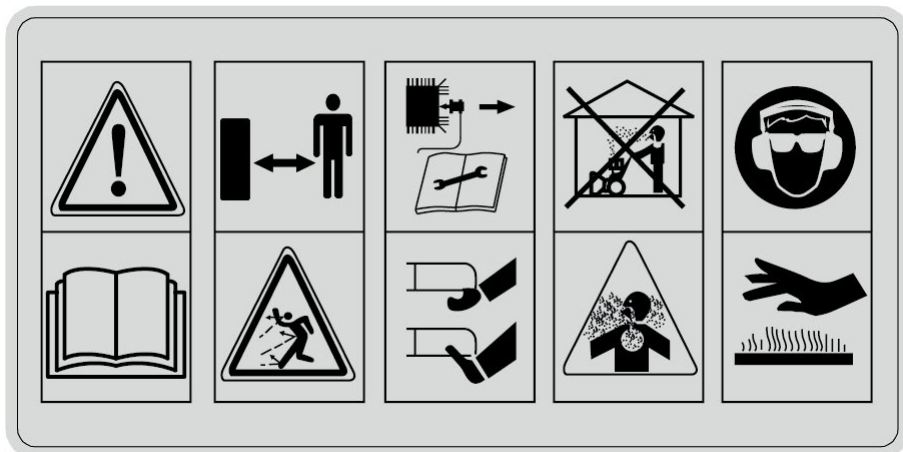

B1

B2

B3

B4

B5

4



B6



B7

- B1:** Внимательно прочитайте руководство перед началом использования.
- B2:** Не допускайте людей на рабочую территорию.
- B3:** Опасность травмирования рук и ног лезвием косилки. При проведении ремонта снимите провод со свечи зажигания и только затем производите ремонт согласно руководству по эксплуатации.
- B4:** Выброс токсичных газов. Не используйте газонокосилку в закрытых помещениях.
- B5:** При работе используйте средства защиты органов слуха и глаз. Осторожно горячая поверхность.
- B6:** Эмиссия шума от оборудования, работающего вне зданий в соответствии с директивой 2000/14/ЕС. (для моделей с режущим ножом 21 дюйм)
- B7:** Эмиссия шума от оборудования, работающего вне зданий в соответствии с директивой 2000/14/ЕС. (для моделей с режущим ножом 19 и 17 дюймов)

**ТЕХНИЧЕСКИЕ ХАРАКТЕРИСТИКИ**

	LM17S	LM19SP	LM21SP
Ширина захвата	43,1 см	48 см	53 см
Высота скашивания	25-75 мм	25-75 мм	25-75 мм
Диаметр колес	6,5" / 7,5"	8" / 10"	8" / 10"
Объем травосборника	50 л	60 л	65 л
Размеры упаковки	740x500x440	860x565x520	920x615x520
Вес(брутто), кг	29 кг	38 кг	39 кг
Вес (нетто), кг	25 кг	34 кг	36 кг
Тип трансмиссии	самоходная	самоходная	самоходная
Количество положений высоты скашивания	5	7	7
Регулировка высоты скашивания	центральная		
Материал травосборника	текстиль	пластик+текстиль	
Скорость	3,3 - 3,6 км/ч	3,3 - 3,6 км/ч	
Мульчирование	Есть	Есть	Есть
Материал деки	Сталь	Сталь	Сталь
Выброс травы	Задний	Боковой и задний	
Система запуска двигателя	Ручной	Ручной	Ручной
Тип травосборника	Мешок травосборник в задней части	Мешок травосборник в задней части	
Тип ручки	Регулируемая/ складная	Регулируемая/ складная	
Индикатор уровня заполнения травосборника	Отсутствует	Есть	

Модель двигателя Habert	DV150	DV170
Тип двигателя	бензиновый четырехтактный одноцилиндровый с воздушным охлаждением	
Максимальная мощность (л.с./3600 об/мин)	3,8	5
Максимальная мощность (кВт/3600 об/мин)	2,78	3,6
Рабочий объем двигателя (см ³)	150	180
Система смазки	разбрызгиванием	
Система запуска двигателя	ручной	
Система зажигания	Бесконтактная транзисторная система зажигания	
Емкость топливного бака (л)	1	1
Объем масла в двигателе (л)	0,4	0,4
Габариты (мм)	325x275x235	

Модель двигателя Loncin	LC1P65FE-2	LC1P70FC	LC1P65FE-3
Тип двигателя	бензиновый четырехтактный одноцилиндровый с воздушным охлаждением		
Максимальная мощность (л.с./3600 об/мин)	5.0	6.0	3.4
Максимальная мощность (кВт/3600 об/мин)	2.9	4.0	2.1
Максимальный крутящий момент (Н-м/ об/мин)	9.5/2500	12/2500	6.5/2500
Рабочий объем двигателя (см ³)	166	196	123
Система смазки	разбрызгиванием		
Система запуска двигателя	ручной	ручной/ электрический	ручной
Система зажигания	Бесконтактная транзисторная система зажигания		
Емкость топливного бака (л)	1.0	1.5	0.9
Объем масла в двигателе (л)	0.5	0.6	0.5
Габариты (мм)	385x340x250	384x341x258	325x316x245



ИНСТРУКЦИЯ ПО ТЕХНИКЕ БЕЗОПАСНОСТИ

Внимательно прочтите все предупреждающие знаки на газонокосилке и в руководстве, прежде чем приступить к её эксплуатации.

Храните это руководство в безопасном месте для будущего использования и регулярно обращайтесь к нему.

Ознакомьтесь со всеми элементами управления и их правильным использованием. Знайте, как остановить газонокосилку и как заглушить двигатель в аварийной ситуации.

1. Во избежание контакта с ножом или получения травм от отброшенного предмета, оставайтесь в рабочей зоне позади рукояток и не допускайте детей и посторонних лиц ближе, чем на 15 метров от газонокосилки во время ее работы. Немедленно остановите двигатель, если кто-то войдет в зону кошения. Тщательно осмотрите участок, где будет использоваться газонокосилка. Удалите все камни, палки, проволоку, игрушки и другие предметы, о которые можно споткнуться или которые могут быть отброшены ножом. Отброшенные предметы могут причинить серьезные травмы и повреждение оборудования. Помните, что оператор несет ответственность за несчастные случаи или вред, причиняемый другим людям и их имуществу.

2. Планируйте траекторию кошения так, чтобы избежать выброса материала в сторону дорог, тротуаров, случайных прохожих и т.д. Не направляйте выброс на стену или препятствие. Это может привести к тому, что выброшенный материал срикошетит обратно в сторону оператора.

3. Всегда надевайте надлежащие средства защиты глаз, соответствующие стандарту защиты глаз во время работы, регулировки или ремонта. Отлетающие и рикошетиющие предметы могут причинить серьезную травму глаз.

4. Всегда надевайте лицевую маску или респиратор при работе с косилкой в пыльной среде.

5. Одевайтесь соответствующим образом. Во время кошения всегда надевайте специализированную обувь и длинные брюки. Не носите свободную одежду или украшения, которые могут зацепиться за движущиеся части. Не работайте с оборудованием босиком или в открытой обуви. Рекомендуется носить защитные перчатки и обувь.

6. Многие травмы происходят, когда косилка наезжает на ногу оператора при падении, вызванном поскользыванием или спотыканием. Если вы падаете, не держитесь за косилку. Немедленно отпустите рукоятку.

7. Никогда не тяните косилку на себя во время движения. Если вам необходимо отодвинуть косилку от стены или препятствия, сначала посмотрите вниз и назад, чтобы не споткнуться, а затем выполните следующие действия:

- сделайте шаг назад от косилки, чтобы полностью вытянуть руки;
- убедитесь, что вы устойчиво стоите;
- медленно потяните косилку назад;
- не используйте косилку для каких-либо других целей, кроме тех, для которых она предназначена. Не перегружайте косилку.

8. Не управляйте косилкой в состоянии алкогольного или наркотического опьянения.

9. Сохраняйте бдительность: не работайте с косилкой, когда вы устали. Следите за тем, что вы делаете. Руководствуйтесь здравым смыслом.

10. Не подносите руки и ноги к вращающимся частям или под деку (платформу) газонокосилки. Контакт с ножом может привести к ампутации кистей и стоп.
11. Не пытайтесь регулировать колеса или высоту скашивания при работающем двигателе.
12. Избегайте опасных условий. Не работайте с косилкой под дождем, по мокрой или влажной траве.
13. Косите только в дневное время суток или при хорошем искусственном освещении. Не торопитесь при выполнении работы по кошению.
14. Останавливайте нож при пересечении гравийных подъездных путей, дорожек или дорог.
15. Если косилка начинает сильно вибрировать, немедленно остановите двигатель и проверьте причину. Вибрация обычно является признаком неисправности.
16. Остановите двигатель и снимите провод со свечи зажигания. Режущий нож продолжает вращаться в течение нескольких секунд после выключения двигателя, убедитесь, что все движущиеся детали полностью остановились, и, если имеется ключ, выньте его:
 - Перед устранением засоров или чисткой;
 - После удара посторонним предметом осмотрите газонокосилку на предмет повреждений и произведите ремонт перед повторным запуском;
 - Если газонокосилка начинает аномально вибрировать, немедленно остановите двигатель и произведите осмотр;
 - Каждый раз, когда вы оставляете газонокосилку;
 - Перед заправкой;
17. Никогда не используйте косилку без надлежащего защитного кожуха, крышки выпускного отверстия, травосборника или других защитных устройств, установленных на месте и находящихся в рабочем состоянии. Не используйте косилку с поврежденными защитными устройствами. Это может привести к травме.
18. Не форсируйте работу газонокосилки. Она будет выполнять работу лучше и безопаснее с той скоростью, на которую была рассчитана.
19. Топливо легко воспламеняется.
 - храните топливо в специальных канистрах;
 - заправляйте топливо только при выключенном двигателе, на открытом воздухе и не курите при заправке;
 - никогда не снимайте крышку топливного бака и не доливайте топливо при работающем двигателе или, когда двигатель горячий;
 - если топливо пролилось, не пытайтесь запустить двигатель, а отодвиньте устройство от места разлива и избегайте создания любого источника воспламенения, пока пары бензина не испарятся;
 - надежно закрывайте топливную крышку;
20. Никогда не храните оборудование с топливом в закрытых помещениях, так как может произойти возгорание. Перед размещением на хранение дайте двигателю остыть.
21. Содержите газонокосилку в исправном состоянии, режущие кромки должны быть острыми и чистыми для обеспечения наилучшей и безопасной работы.



22. Если косилка ударится о посторонний предмет, выполните следующие действия:

- остановите косилку, отпустите выключатель;
- заглушите двигатель;
- проверьте на наличие повреждений;
- устраните все повреждения перед повторным запуском и эксплуатацией косилки;

23. Не допускайте детей в зону кошения и оставляйте их под бдительным присмотром ответственного взрослого.

24. Не разрешайте детям младше 14 лет управлять косилкой. Дети в возрасте 14 лет и старше должны прочитать и понять инструкции по эксплуатации и правила безопасности в данном руководстве, а также должны быть обучены и находиться под присмотром родителя.

СОДЕРЖИМОЕ УПАКОВКИ

- 1 Руководство
- 2 Свечной ключ
- 3 Травосборник
- 4 Боковой выброс – опция (для моделей LM19SP, LM 21SP)

ОПИСАНИЕ КОМПОНЕНТОВ

1. LM19SP, LM21SP

ВНИМАНИЕ: Перед первым запуском внимательно прочитайте требования по безопасности и эксплуатации двигателя.



10

1. Рычаг выключения двигателя
2. Рычаг включения привода хода
3. Рукоятка управления
4. Бензиновый двигатель
5. Корпус дефлектора бокового выброса
6. Регулировка высоты
7. Травосборник

Включает
А: Свечной ключ

Все материалы и схемы в данном руководстве могут отличаться от фактического исполнения и носят информационный характер.



2. LM17S

ВНИМАНИЕ: Перед первым запуском внимательно прочитайте требования по безопасности и эксплуатации двигателя.



1. Рычаг выключения двигателя
2. Рычаг включения привода хода
3. Рукоятка управления
4. Бензиновый двигатель
5. Регулировка высоты
6. Травосборник

Включает
А: Свечной ключ

Все материалы и схемы в данном руководстве могут отличаться от фактического исполнения и носят информационный характер

ИСПОЛЬЗОВАНИЕ ПО НАЗНАЧЕНИЮ

Газонокосилка (далее по тексту косилка или устройство) предназначена для непрофессионального использования. Может использоваться для ухода за газонами на дачном или приусадебном участке, для кошения травы на лужайках с ровной поверхностью, с соблюдением всех требований Руководства по эксплуатации.

Устройство сконструировано таким образом, что оно безопасно и надежно, если эксплуатируется в соответствии с Руководством. Прежде чем приступить к эксплуатации устройства прочтите и усвойте Руководство по эксплуатации. Если Вы этого не сделаете, результатом может явиться травма или повреждение устройства.

ВНИМАНИЕ!

Использование устройства в любых других целях, не предусмотренных настоящим руководством, является нарушением условий безопасной эксплуатации и прекращает действие гарантийных обязательств поставщика. Производитель и поставщик не несут ответственности за повреждения, возникшие вследствие использования устройства не по назначению. Выход из строя устройства при использовании не по назначению не является гарантийным случаем.

ВНИМАНИЕ!

Запрещается вносить какие-либо изменения в конструкцию устройства. Это может стать причиной получения серьезной травмы, а также причиной выхода из строя устройства. Производитель и поставщик не несут ответственности за любые ущербы и убытки, возникшие из-за эксплуатации устройства с самостоятельно произведенными конструктивными изменениями.

ВНИМАНИЕ!

Используйте для ремонта и обслуживания расходные материалы, рекомендованные заводом-изготовителем и оригинальные запасные части.

Использование не рекомендованных расходных материалов, не оригинальных запчастей лишает Вас права на гарантийное обслуживание устройства.

ВНИМАНИЕ!

Запрещается использовать газонокосилку для срезания неровностей почвы, кочек при уходе за газоном.



ПРИНЦИП РАБОТЫ ГАЗОНОКОСИЛКИ

Принцип работы газонокосилки заключается в следующем: При запуске двигателя (рычаг выключения двигателя нажат) коленчатый вал начинает вращаться, вместе с ним начинает вращаться нож, закрепленный на валу с помощью адаптера. При вращении ножа его лопастями создается мощный воздушный поток в направлении от нижней части деки к задней. Трава, поднятая воздушным потоком, срезается лезвиями вращающегося ножа и затем вместе с воздушным потоком выбрасывается в травосборник. Конечная высота травы газона достигается за счет регулировки высоты кошения.

При нажатии на рычаг включения привода хода происходит передача крутящего момента от коленчатого вала двигателя через ремень привода и редуктор на задние колеса газонокосилки.

СБОРКА ГАЗОНОКОСИЛКИ

Ваша новая газонокосилка поставляется в практически собранном состоянии, за исключением тех деталей, которые были разобраны для транспортировки. Все детали, такие как гайки, шайбы, болты и т.д., необходимые для завершения сборки, были помещены в пакет с запчастями. Для обеспечения безопасной и правильной работы вашей газонокосилки все детали и крепежные элементы, которые вы собираете, должны быть надежно затянуты. При необходимости используйте соответствующие инструменты.

ШАГ 1: Извлеките газонокосилку из коробки.

1. Извлеките газонокосилку и детали, входящие в комплект поставки из коробки.
2. Снимите все упаковочные материалы.

ШАГ 2: Сборка ручки.

ПРИМЕЧАНИЕ: Если после затягивания рычагов соединение верхней и нижней частей рукоятки ненадежное (имеется люфт) затяните гайки эксцентриковых рычагов. Если при затягивании рычагов требуется приложить значительное усилие и возникает опасность повреждения эксцентриковых рычагов, ослабьте затяжку гаек рычагов



Рис. 1. Крепление верхней части рабочей рукоятки

Закрепите наконечники тросов остановки двигателя и включения привода хода в соответствующих рычагах. Оболочки указанных тросов закреплены на верхней части рукоятки, верхний трос – трос остановки двигателя, нижний трос – трос включения привода хода. (Рис.3) Вставьте Z-образные наконечники тросов в отверстия на соответствующих рычагах с внутренней стороны рычагов. Для примера на Рис.2 показано крепление наконечника троса остановки двигателя.



Рис.2 Крепление троса остановки двигателя



Рис.3 Правильная установка тросов



ШАГ 3: Сборка дефлектора бокового выброса травы. (для моделей LM19SP, LM21SP)

1.Поднимите крышку бокового выброса одной рукой и закрепите желоб бокового выброса другой рукой. (рис.4)

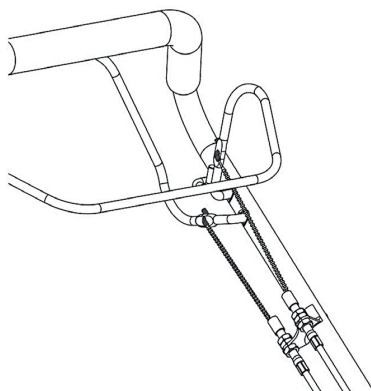

Рис.4

ШАГ 4: Выбор режима работы газонокосилки

1.Если работа газонокосилки в режиме мульчирования не планируется – извлеките заглушку для мульчирования из деки газонокосилки. Для этого поднимите заднюю крышку деки и извлеките заглушку (Рис. 5). Если планируется работа газонокосилки в режиме мульчирования – заглушку не извлекайте.

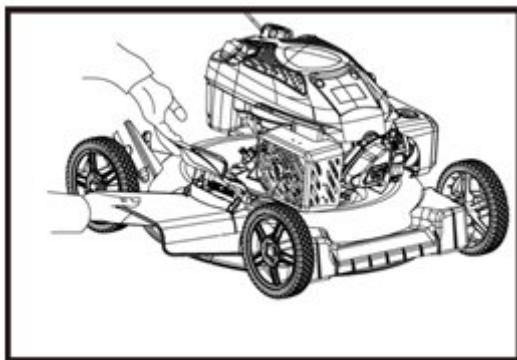

Рис. 5 Заглушка для мульчирования

2. Если планируется сбор травы в травосборник – установите травосборник. Для этого одной рукой возьмите травосборник за рукоятку, другой рукой поднимите вверх заднюю крышку деки газонокосилки, зацепите крючки травосборника за ось задней крышки деки газонокосилки, после чего отпустите травосборник и медленно отпустите заднюю крышку деки газонокосилки (Рис. 6).

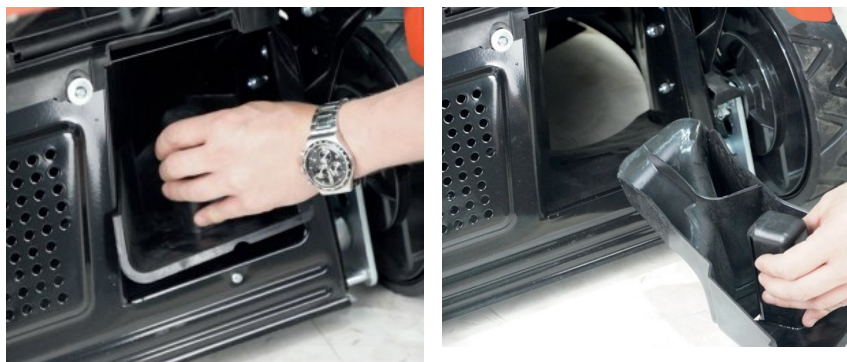

Рис.6 Установка травосборника

ШАГ 5. Закрепите ручку стартера на кронштейне

1. Закрепите ручку стартера на кронштейне. Для этого нажмите рычаг остановки двигателя и медленно потяните за ручку стартера, чтобы вытянуть шнур из корпуса стартера на требуемую длину. Затем пропустите шнур стартера через витки кронштейна и отпустите ручку стартера. Ручка стартера должна зафиксироваться на кронштейне, как показано на Рис. 7.



Рис.7 Крепление ручки стартера



ШАГ 6 Закрепите тросы управления (рис.8)

Закрепите на рукоятке тросы рычага газа и рычага остановки двигателя при помощи имеющихся на рукоятке фиксаторов. (входят в комплект поставки)

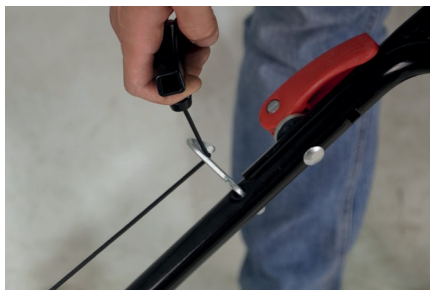

Рис. 8

ШАГ 7. Регулировка высоты скашивания

С небольшим усилием нажмите на рычаг и отведите его в сторону колеса. Затем за счет перемещения рычага вперед или назад выберите нужную вам высоту скашивания. (При смещении рычага регулировки вперед по ходу движения - высота кошения уменьшается, при смещении рычага назад-увеличивается)

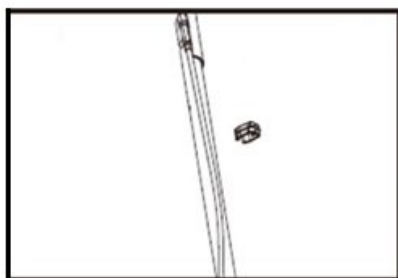

Рис. 9. Рычаг регулировки высоты скашивания

ВНИМАНИЕ!

- Использование косилки допускается только с установленным на место травосборником или дефлектором бокового выброса.
- Остановите двигатель перед очисткой травосборника или перед изменением высоты скашивания
- Перед использованием газонокосилки уберите с газона все посторонние предметы, которые могут быть отброшены устройством
- Следите, чтобы люди и домашние животные находились на безопасном расстоянии от газонокосилки.
- Никогда не поднимайте газонокосилку при запуске двигателя.

ПОДГОТОВКА К РАБОТЕ**1. Проверка и заправка моторного масла. (рис. 10-13)**

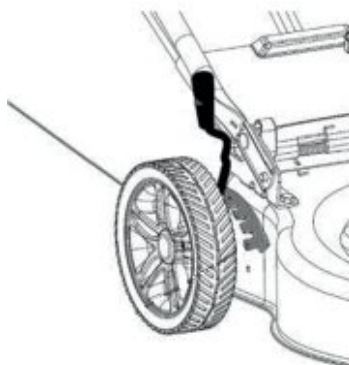
Рис.10



Рис.11



Рис.12

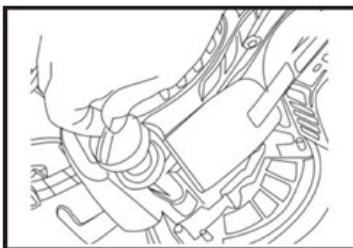

Рис.13

ОСТОРОЖНО! Перед запуском двигателя необходимо выполнить следующие процедуры и регулировки. Не пытайтесь выполнять какие-либо регулировки при работающем двигателе.

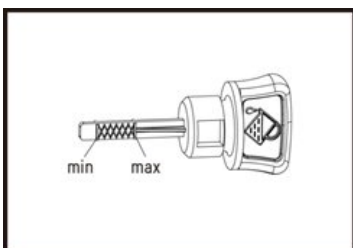
ОСТОРОЖНО! Двигатель поставляется без масла и топлива. При запуске в работу нового устройства заправьте двигатель газонокосилки необходимым количеством рекомендованного моторного масла и топлива. Первая замена масла в двигателе производится через 5 часов работы.

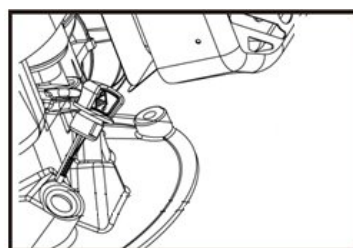

Вторая замена масла через 25 часов работы устройства. Все последующие замены масла в двигателе производятся через каждые 50 часов работы устройства.

Обратите внимание! Перед каждым запуском проверяйте уровень масла в картере, при необходимости доливайте его. Моторное масло является важным фактором, влияющим на срок службы двигателя. Нельзя применять масло для двухтактных двигателей. Используйте моторное масло Habert (или аналог) для 4-тактных двигателей с воздушным охлаждением, соответствующее или превосходящее требования спецификаций по стандарту API SJ. Рекомендуемая вязкость масла при стандартных температурах окружающей среды: SAE 30, SAE 10W-30, SAE 10W-40. Вязкость масла выбирайте исходя из температуры окружающей среды в вашей местности (рис. ниже). Вязкость масла по SAE и классификация API обычно указаны на этикетке на масляной канистре

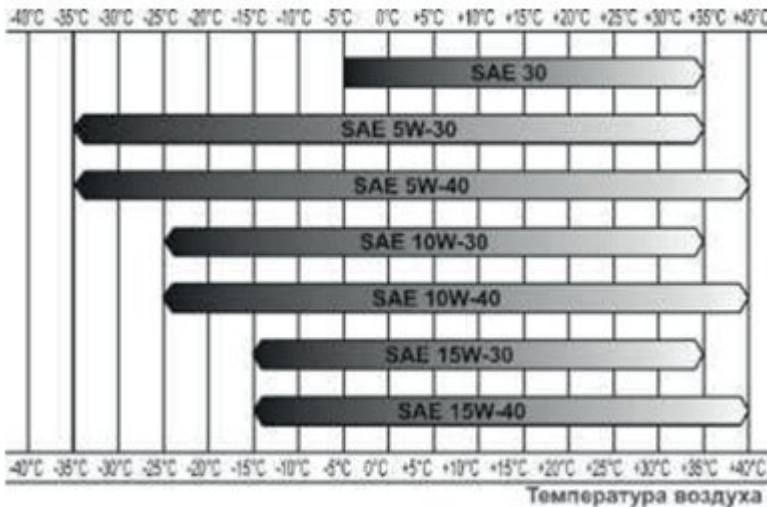

ВНИМАНИЕ!

Несвоевременная замена масла, работа на масле, отработавшем свой ресурс, работа на постоянно пониженном уровне масла, работа на масле, не соответствующем температуре окружающей среды, приведет к выходу из строя двигателя, и не будет являться гарантийным случаем.

ПРИМЕЧАНИЕ: Чтобы проверить уровень масла в двигателе, заглушите двигатель и поставьте газонокосилку на ровную горизонтальную поверхность.

1. Открутите крышку-щуп маслозаливной горловины и протрите его чистой тканью (**рис. 10**)

2. Вставьте щуп в маслосливную горловину, но не закручивайте его. (рис. 11).
3. Выньте щуп и проверьте уровень масла: уровень масла должен находиться между отметками min и max. (рис. 12) Если уровень близок к нижнему, долейте рекомендуемое масло до верхнего уровня. Не переливайте.
4. После проверки, плотно закрутите крышку-щуп. (рис. 13).

2. Проверка и заправка двигателя топливом. (рис.14)

ОСТОРОЖНО! Всегда используйте чистый, свежий неэтилированный бензин с октановым числом не менее 92. Никогда не используйте старый или загрязненный бензин или смесь масла и бензина (топливную смесь для 2-тактных двигателей). Избегайте попадания грязи или воды в топливный бак.

ОСТОРОЖНО! Не переполняйте топливный бак. Заливайте бензин в топливный бак до уровня примерно на 25 мм ниже верхнего края заливной горловины, чтобы оставить пространство для теплового расширения топлива.

ПРЕДУПРЕЖДЕНИЕ! Храните топливо в специально предназначенных для этой цели емкостях. Заправка топливом проводится при заглушенном двигателе на открытом воздухе. При работе с топливом запрещается курить и применять открытый огонь. Не допускается разлив топлива. Предотвращайте многократный или долговременный контакт кожи с топливом, а также вдыхание топливных паров



Рис.14

Для заправки топливного бака:

1. Очистите поверхность топливного бака от загрязнений (при необходимости).
2. Открутите крышку (Рис. 14) топливного бака.
3. Залейте бензин в топливный бак при помощи специальной емкости или воронки до максимального уровня.



4. После заправки топливного бака убедитесь в том, что крышка топливного бака надежно закрыта.
5. Перед запуском двигателя удалите все следы перелива или брызги топлива.

3. Перед началом работы необходимо сделать следующее:

1. В обязательном порядке провести контрольный осмотр газонокосилки. Наличие потёков масла и топлива, неисправность систем питания и отвода отработавших газов, повреждение основных корпусных элементов, а также наличие прочих неисправностей не допускается. Любая обнаруженная неисправность перед началом эксплуатации газонокосилки должна быть устранена. Для устранения неисправности рекомендуется обратиться в авторизованный сервисный центр.

ПРЕДУПРЕЖДЕНИЕ! Запрещается эксплуатация газонокосилки при наличии неисправностей. Не устранение проблемы перед работой, может стать причиной получения серьезных травм и поломки устройства. Выход из строя устройства по этой причине не является гарантийным случаем.

2. Проверить затяжку резьбовых соединений крепежных элементов.
3. Проверить исправность органов управления и предохранительных элементов.
4. Проверить исправность ножа и травосборника.
5. Подготовить рабочую зону, при необходимости оградить ее предупреждающими табличками. Осмотреть газон, убрать посторонние предметы (камни, палки, провода и т.п.).
6. Приготовить уровень масла и заправить двигатель нового устройства или долить его при необходимости.

7. Приготовить топливо и заправить топливный бак.
8. Установить требуемую высоту скашивания.
9. Извлечь или установить заглушку для мульчирования и установить или снять травосборник.

ЗАПУСК И ОСТАНОВКА ДВИГАТЕЛЯ

ОСТОРОЖНО! Перед запуском двигателя убедитесь, что нож надежно закреплен. Нож начинает вращаться сразу после запуска двигателя.

ПРИМЕЧАНИЕ: чтобы запустить двигатель, убедитесь, что в двигатель газонокосилки залито достаточное количество моторного масла и топлива, а колпачок свечи зажигания надежно установлен на свече зажигания.

Обкатка двигателя

Первые 5 часов работы двигателя являются временем, в течение которого происходит приработка деталей друг к другу. Поэтому на этот период соблюдайте следующие требования:

1. Не перегружайте двигатель длительной непрерывной работой, особенно при высоких температурах, или запыленности.
2. Не обкатывайте двигатель на холостых оборотах и без нагрузки.
3. После обкатки обязательно замените масло в двигателе. Масло лучше всего сливать пока двигатель еще не остыл после работы, в этом случае масло сольется более полно и быстро.

Запуск двигателя

ВНИМАНИЕ!

Перед каждым запуском двигателя обязательно проверяйте уровень масла в картере.

ВНИМАНИЕ!

Перед запуском двигателя, несколько раз задействуйте рычаг остановки двигателя 1 (Рис. 15). Проверьте, чтобы рычаг и трос остановки двигателя работали должным образом.

ВНИМАНИЕ!

При запуске холодного двигателя 3-5 раз нажмите на кнопку праймера.



Рис. 15.
1. Рычаг остановки двигателя

1. Проверьте уровень масла в картере двигателя и наличие топлива в топливном баке.
2. Встаньте позади газонокосилки.левой рукой нажмите на рычаг 1 остановки двигателя и удерживайте его, а правой рукой возьмите ручку 2 стартера (Рис. 16).

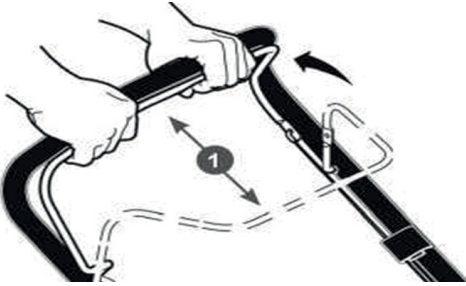

Рис. 16. Запуск двигателя
1. Рычаг остановки двигателя
2. Ручка стартера.

3. Проверните коленчатый вал двигателя ручным стартером до тех пор, пока не почувствуете сопротивление, затем медленно опустите ручку стартера вниз. Снова медленно потяните за ручку стартера, пока не почувствуете, что стартер вошел в зацепление с маховиком, после чего, резко и с усилием потяните за ручку стартера и запустите двигатель. При необходимости повторите. После запуска двигателя медленно и плавно верните ручку стартера на место

ВНИМАНИЕ!

Всегда строго выполняйте пункт «3» во избежание динамического удара на детали стартера и поломки стартера.

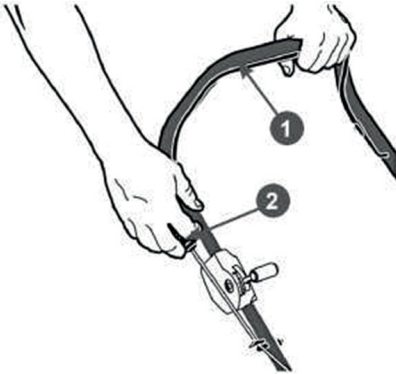
ВНИМАНИЕ!

Не отпускайте ручку стартера резко из верхнего положения, иначе шнур наматается на маховик и произойдет поломка стартера. Отпускайте ручку медленно во избежание повреждения стартера. Невыполнение этих требований руководства часто приводит к поломке стартера. Выход стартера из строя не будет являться гарантийным случаем.

4. Как только двигатель заработает, вставьте ручку стартера в крючок крепления. Прогрейте двигатель. Прогрев двигателя занимает 1-2 минуты.

ПРИМЕЧАНИЕ: Если двигатель не запускается после нескольких попыток, возможно, в двигатель попало избыточное количество топлива.

В этом случае для запуска двигателя выполните следующие действия.

1. Отпустите рычаг остановки двигателя.
2. Снимите колпачок высоковольтного провода со свечи зажигания (см. рис. 17).
3. Открутите свечу зажигания с помощью свечного ключа (входит в комплект поставки) (см. рис. 17).
4. Извлеките свечу зажигания, протрите ее, а затем установите на место.

ВНИМАНИЕ!

Никогда не откручивайте свечу, пока двигатель полностью не остыл – существует опасность повреждения резьбовой части головки цилиндра.



Рис.17

ПРИМЕЧАНИЕ: Осторожно устанавливайте свечу зажигания вручную, чтобы избежать повреждения резьбы. После установки свечи затяните ее свечным ключом на 1/8-1/4 оборота после посадки буртика свечи на уплотнительную шайбу.(см. пункт Обслуживание свечи зажигания)

5. Потяните рычаг остановки двигателя к верхней рукоятке

6. Запустите двигатель при помощи ручного стартера, как описано выше

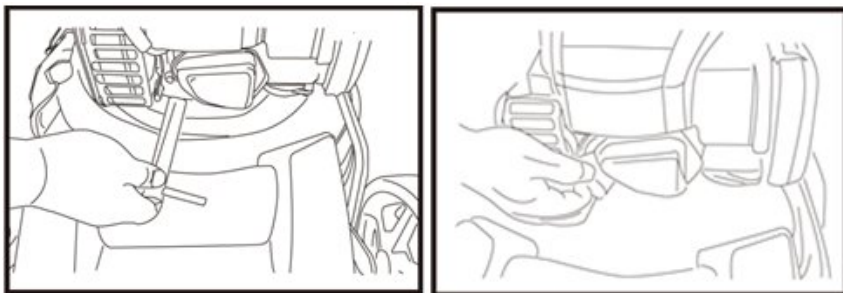

Если двигатель все равно не запустился, то обратитесь к разделу ПОИСК И УСТРАНЕНИЕ НЕИСПРАВНОСТЕЙ. Если и это не помогает, то обратитесь в авторизованный сервисный центр.

Остановка двигателя газонокосилки

Для остановки двигателя в нормальном рабочем режиме выполните следующее:

1. Прекратите кошение и отпустите рычаг включения привода хода.
2. Дайте двигателю поработать без нагрузки 1-2 минуты для охлаждения.
3. Отпустите рычаг 1 остановки двигателя (Рис. 14).

ПРАВИЛА РАБОТЫ ГАЗОКОСИЛКОЙ

ВНИМАНИЕ!

Перед началом кошения обязательно подготовьте рабочую зону. Осмотрите газон и уберите посторонние предметы (камни, палки, провода и т.д.). Убедитесь в отсутствии на участке работы арматуры, пней, камней и других препятствий.

В результате встречи вращающегося ножа газонокосилки с препятствием, может произойти повреждение или поломка деталей газонокосилки, что не будет являться гарантийным случаем.

Установите газонокосилку в начале участка работы. Определите требуемую высоту травы газона и отрегулируйте высоту кошения. Для этого выведите рычаг 1 регулировки из зацепления с сектором 2 и переместите рычаг регулировки в требуемое положение. (Рис.18)



Рис. 18. Регулировка высоты кошения.
1. Рычаг регулировки 2. Сектор



В соответствии с разделом ЗАПУСК ДВИГАТЕЛЯ запустите двигатель и прогрейте его. Затем включите привод хода, нажав рычаг 1 включения привода хода (Рис19 (для моделей с приводом хода)).

Рис. 19. Включение привода хода

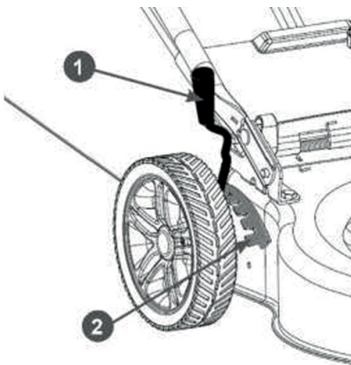
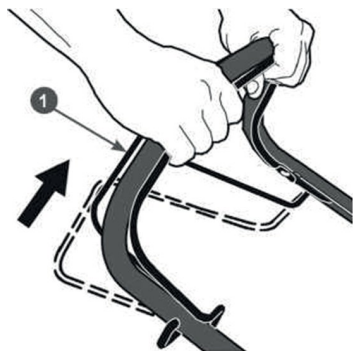
При работе газонокосилкой соблюдайте следующие правила:

1. Трава должна быть сухой. В противном случае скашивание будет затруднено, и в результате скашивания будут образовываться тяжелые комки травы.

2. Максимальная высота травы для эффективного кошения составляет около 10 см. Установите высоту кошения таким образом, чтобы скашивалась только верхняя треть травы.

ПРИМЕЧАНИЕ: Если высота травы превышает 10 см, то необходимо сначала скосить ее триммером.

3. При кошении высокой травы отрегулируйте газонокосилку на максимальную высоту кошения. Это позволит не перегружать двигатель.

4. При кошении загущенной травы, травы с большим количеством жестких сорняков, рекомендуется также устанавливать максимальную высоту кошения и косить более узкими полосами, захватывая уже скошенный участок.

5. При кошении в тяжелых условиях (п. 3,4) рекомендуется двигаться медленнее или проводить повторный покос с меньшей высотой кошения. (ниже представлена схема движения газонокосилки при кошении высокой или загущенной травы).

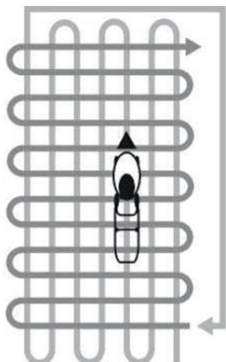

**ВНИМАНИЕ!**

Во время поворотов и разворотов газонокосилки обязательно отключайте привод хода. В противном случае это приведет к критическому увеличению нагрузки на зубчатые передачи в задних колёсах и, как следствие, выходу их из строя, что не будет являться гарантийным случаем.

6. Регулярно (сразу после окончания работы) очищайте от травы внутреннюю часть корпуса газонокосилки. Если там будут скапливаться остатки травы и другой мусор, то производительность газонокосилки будет снижена.

7. Запрещается работать на сырых и скользких склонах. Запрещается работать на крутых склонах более 15°. Если на склоне трудно удерживать равновесие, он не пригоден для кошения

ВНИМАНИЕ!

При работе наклон газонокосилки не должен быть более 15° в каждом направлении. В противном случае, в результате работы газонокосилки с углом наклона более 15° может произойти выход двигателя из строя из-за масляного голодания, что не будет являться гарантийным случаем.

ПРИМЕЧАНИЕ: При необходимости снижения скорости движения газонокосилки при кошении в тяжелых условиях (п. 3, 4), не снижая оборотов двигателя, отключите привод хода и произведите кошение травы на сложном участке, толкая газонокосилку перед собой вручную.

8. В процессе кошения следует двигаться поперек склона.

9. Нож должен всегда быть хорошо заточен и отбалансирован. Тупой нож может стать причиной увеличения нагрузки на двигатель. Работа разбалансированным ножом приводит к увеличению уровня вибрации и уменьшению срока службы двигателя и газонокосилки. При ударе ножа о какой-либо твердый предмет, необходимо заглушить двигатель и проверить адаптер ножа и сам нож на отсутствие повреждений.

10. Для улучшения качества кошения сделайте следующее:

- регулярно выполняйте кошение;
- увеличивайте высоту кошения;
- уменьшайте ширину захвата травы;
- меняйте направление кошения;
- скашивайте траву в два приема.

ВНИМАНИЕ!

Держите вентиляционные отверстия в верхней крышке двигателя и в картере чистыми и свободными от скошенной травы, пыли и другого мусора. Это обеспечит нормальное охлаждение двигателя и продлит срок его службы.

Опустошение травосборника

В процессе работы травосборник заполняется. Степень заполнения можно определить с помощью индикатора заполнения травосборника (для моделей LM21SP, LM19SP) или на просвет через ткань травосборника. Если во время работы Вы заметили, что после прохождения газонокосилки скошенная трава остается на газоне – значит травосборник полностью заполнен.

Для очистки травосборника от скошенной травы необходимо:

1. Заглушить двигатель.
2. Поднять заднюю крышку деки газонокосилки
3. Взяться за рукоятку травосборника, вывести его крючки из зацепления с осью крышки и извлечь его.
4. Удалить траву из заднего отверстия деки газонокосилки.
5. Удалить траву из травосборника



ТЕХНИЧЕСКОЕ ОБСЛУЖИВАНИЕ

Для поддержания высокой эффективности работы устройства необходимо периодически проверять его техническое состояние и выполнять необходимые регулировки.

ВНИМАНИЕ!

Заглушите двигатель и дайте ему остыть перед тем, как выполнять какие-либо работы по техническому обслуживанию.

ОСТОРОЖНО! Все работы по техническому обслуживанию выполняются в защитных перчатках на холодном двигателе.

ВНИМАНИЕ!

Несвоевременное техническое обслуживание или не устранение проблемы перед работой, может стать причиной поломки устройства. Выход из строя устройства по этой причине не будет являться гарантийным случаем. Всегда выполняйте работы по техническому обслуживанию по графику, указанному в данном руководстве.

ВНИМАНИЕ!

График технического обслуживания (ТО) применим к нормальным рабочим условиям. Если Вы эксплуатируете устройство в тяжелых условиях, таких как: работа при высоких температурах, при сильной запыленности, необходимо сократить интервалы между ТО в два раза.

ВНИМАНИЕ!

Обороты двигателя отрегулированы на заводе-изготовителе для максимально эффективной работы устройства. Регулировка карбюратора и оборотов двигателя должна выполняться только в авторизованном сервисном центре.

ВНИМАНИЕ!

Запрещается производить самостоятельную регулировку карбюратора и оборотов двигателя. Выход двигателя из строя из-за самостоятельной неправильно выполненной регулировки карбюратора и оборотов двигателя не будет являться гарантийным случаем.



Виды работ и сроки технического обслуживания

Виды работ		Периодичность проведения работ						
работа	операции	Перед работой	Каждые 25 часов	Каждые 50 часов	Каждые 6 мес.	Каждый год /300час.	При повреждении	При необходимости
Контрольный осмотр		X					X	X
Техническое обслуживание двигателя								
Проверка крепежных деталей	Проверить	x					x	x
	Затянуть	x					x	x
Замена моторного масла*	Проверить уровень	x						
	Заменить	Первые 5 часов	Первые 25 часов	x				
Обслуживание воздушного фильтра*	Проверить	x(1)						
	Очистить		x(1)					
	Заменить						x(1)	x(1)
Обслуживание топл. бака*	Очистить					x		
Обслуживание карбюратора	Слить топливо	Каждые 6 месяцев или 100 часов и перед постановкой на хранение						
Регулировка зазоров клапанов	Проверить					x(2)		
	Отрегулировать							x(2)
Обслуживание топливпровода	Проверить	x						
	Заменить						x(2)	
Обслуживание свечи зажигания*	Проверить			x				
	Заменить				x			x
Техническое обслуживание устройства								
Обслуживание ремня привода хода	Проверить	x		x				
	Заменить							x(2)
Обслуживание корпуса газнокосилки	Очистить	После работы						
Обслуживание ножа	Проверить	x						
	Заточить и отбалансировать							x(2)
	Заменить						x	

* – Данные запчасти и расходные материалы не подлежат замене по гарантии.

(1) Техническое обслуживание должно осуществляться более часто, при работе в пыльных условиях.

(2) Данный вид работ необходимо выполнять в авторизованном сервисном центре.

Замена моторного масла

ПРИМЕЧАНИЕ: Замену масла рекомендуется производить на теплом двигателе. Это позволит слить отработанное масло более полно и быстрее

ПРИМЕЧАНИЕ: Перед заменой масла, во избежание утечки топлива, рекомендуется откачать или полностью выработать топливо в топливном баке.

1. Подготовьте емкость для слива отработанного масла.
2. Установите газонокосилку на ровной горизонтальной поверхности.
3. Снимите колпачок высоковольтного провода со свечи зажигания.
4. Очистите от загрязнений зону вокруг маслозаливной горловины.
5. Осторожно открутите крышку-щуп маслозаливной горловины, протрите его насухо и отложите в сторону.
6. Опрокиньте газонокосилку направо на 90°, так чтобы емкость для слива отработанного масла находилась под маслозаливной горловиной и слейте отработанное масло в подготовленную для этого емкость.



Рис. 20. Крышка-щуп маслозаливной горловины

1. Крышка-щуп
2. Максимальный уровень масла в картере
3. Минимальный уровень масла в картере

ПРЕДУПРЕЖДЕНИЕ! Перед тем как наклонить газонокосилку убедитесь, что крышка топливного бака надежно закрыта.

7. Верните газонокосилку в горизонтальное положение.
8. Залейте необходимый объем нового рекомендованного моторного масла.
9. Установите щуп в отверстие маслозаливной горловины, не закручивая его. Аккуратно вытащите щуп и осмотрите его. Уровень масла должен соответствовать верхней отметке «max» на щупе. При недостаточном уровне масла в картере необходимо долить масло до верхней отметки на щупе. Не допускайте перелива или превышения максимального уровня масла в картере двигателя.
10. Установите крышку-щуп в маслозаливную горловину, и плотно закрутите ее.
11. Установите колпачок высоковольтного провода на свечу зажигания.

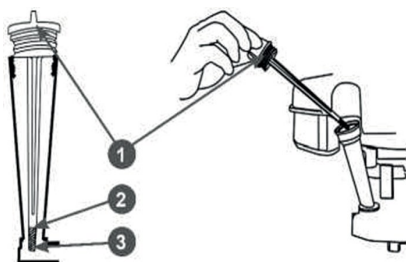
ВНИМАНИЕ!

Своевременно производите замену масла в двигателе. Выход из строя двигателя в результате работы на отработавшем свой ресурс масле, не будет являться гарантийным случаем.

**ВНИМАНИЕ!**

Проверяйте надежность установки крышки-щупа перед каждым запуском двигателя.

ПРИМЕЧАНИЕ: Отработанное масло является опасным веществом. Соблюдайте правила охраны окружающей среды при утилизации отработанного моторного масла.

Обслуживание свечи зажигания.

Свеча зажигания является важным компонентом двигателя, который необходимо периодически проверять и менять согласно графика обслуживания. Рекомендованная свеча зажигания F7RTC или её аналоги.

ВНИМАНИЕ!

Никогда не откручивайте свечу, пока двигатель полностью не остыл – существует опасность повреждения резьбовой части головки цилиндра.

Порядок снятия и установки свечей зажигания:

1. Снимите колпачок свечи зажигания и вставьте свечной ключ.
2. Вставьте вороток в отверстие ключа и поверните его против часовой стрелки, чтобы выкрутить свечу зажигания.
3. Фарфоровый изолятор центрального электрода свечи зажигания должен быть светло-коричневого цвета. Проверьте, не изменился ли цвет и отсутствуют повреждения фарфорового изолятора и электродов. При наличии нагара, удалите нагар. В случае наличия повреждений замените свечу.
4. Проверьте модель свечи зажигания и зазор между центральным и боковым электродами. (0.7-0,8 мм)

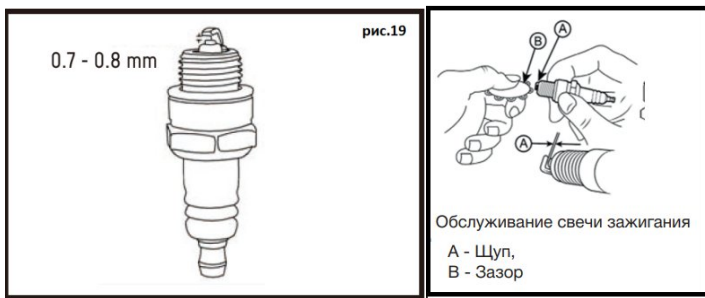

6. Установите свечу зажигания. Рекомендуемый момент затяжки свечи зажигания 20 Нм.

ПРИМЕЧАНИЕ: Если при установке свечи зажигания нет под рукой динамометрического ключа, то после установки проверните ее свечным ключом на 1/8-1/4 оборота после посадки буртика свечи на уплотнительную шайбу. Свечу зажигания необходимо надежно затянуть. Никогда не используйте свечи зажигания с неподходящим калильным числом.

Обслуживание воздушного фильтра

Загрязнение воздушного фильтра может препятствовать проходу воздуха для образования воздушно-топливной смеси. Для предотвращения неисправностей двигателя надо осуществлять регулярное обслуживание воздушного фильтра. При работе в условиях повышенной запыленности воздушный фильтр необходимо обслуживать чаще.

ВНИМАНИЕ!

Запрещается работа двигателя с грязными или поврежденными фильтрующими элементами. Запрещается работа двигателя без фильтрующих элементов. В противном случае, попадание грязи и пыли приведет к быстрому износу и выходу двигателя из строя, что не будет являться гарантийным случаем.

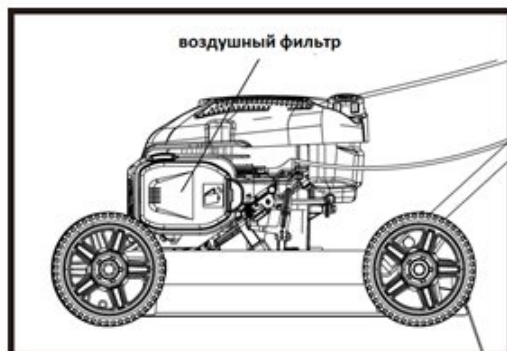

1. Снимите крышку воздушного фильтра.
2. Извлеките фильтрующий элемент.
3. Очистите поролоновый фильтрующий элемент в негорючем растворителе или смеси жидкого моющего средства и теплой воды, тщательно промойте фильтр чистой водой, чтобы удалить моющее средство. Высушите его. Не выжимайте поролоновый фильтрующий элемент. Это может привести к его разрыву.
4. Капните на фильтр несколько капель моторного масла. Поролоновый элемент должен быть влажным, но с него не должно капать масло .
- 5 . Установите обратно фильтрующий элемент и крышку воздушного фильтра.

ПРИМЕЧАНИЕ: Не промывайте фильтрующий элемент в бензине и других растворителях. Эксплуатация двигателя с грязными или поврежденными фильтрующими элементами, или без фильтрующих элементов приведет к попаданию грязи и пыли в карбюратор и двигатель, что в свою очередь, станет причиной его быстрого износа. Двигатель в этом случае не подлежит ремонту по гарантии.



Обслуживание карбюратора

Через каждые 6 месяцев или 100 часов работы, в зависимости от того, что наступит раньше, а также перед постановкой газонокосилки на хранение, необходимо сливать топливо с поплавковой камеры карбюратора. Это необходимо для удаления воды и грязи, которые оседают в карбюраторе во время работы.

1. Установите под карбюратор 1 подходящую емкость
2. Открутите болт 2 сливного отверстия и слейте топливо из поплавковой камеры карбюратора в приготовленную для этого ёмкость.
4. Закрутите болт сливного отверстия.



Рис. 21. Слив топлива из карбюратора

1. Карбюратор
2. Болт сливного отверстия

Обслуживание ножа

Во время работы нож может затупиться и получить повреждения при ударе о твердые предметы. Поэтому необходимо регулярно проверять состояние ножа.

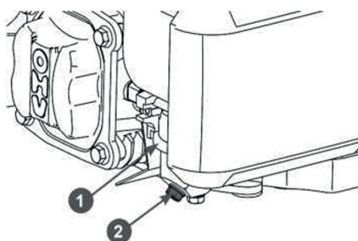
ОСТОРОЖНО! Работы по обслуживанию ножа необходимо выполнять в защитных перчатках.

ВНИМАНИЕ!

При обслуживании ножа не допускается наклон двигателя газонокосилки в сторону свечи зажигания, а также в сторону глушителя и воздушного фильтра. В противном случае это может привести к попаданию моторного масла в камеру сгорания, глушитель и воздушный фильтр, что в свою очередь станет причиной возникновения трудностей с запуском двигателя, образования нагара на свече зажигания; увеличения дымности выхлопных газов.

ПРИМЕЧАНИЕ! При обслуживании ножа разрешается наклонять газонокосилку только так, чтобы свеча зажигания двигателя была всегда сверху. Работы по обслуживанию ножа рекомендуется выполнять с помощником.

Для обслуживания ножа выполните следующее:

1. Снимите колпачок высоковольтного провода со свечи зажигания.
2. Ослабьте крепления рукоятки и сложите ее.
3. Вместе с помощником наклоните газонокосилку в сторону задней крышки деки (так, чтобы свеча зажигания двигателя была сверху). После этого помощник должен удерживать газонокосилку в наклонном положении.

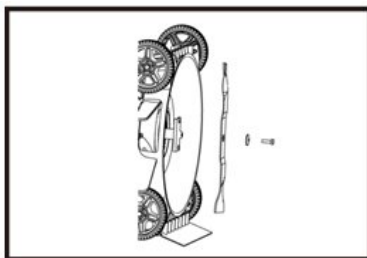

4. Осмотрите нож на наличие повреждений. Сколы и деформация ножа не допускаются. При их обнаружении нож необходимо заменить.
5. Проверьте состояние лезвий ножа. Если лезвия ножа затуплены, имеются зазубрины – нож необходимо заточить. В целях безопасности затачивать, балансировать и монтировать лезвие следует только в авторизованном сервисном центре.
6. Осмотрите адаптер ножа. Адаптер ножа не должен иметь повреждений, нож должен быть установлен точно на направляющих адаптера без смещения.
7. Проверьте надлежащую затяжку болта крепления ножа

Снятие и замена ножа

1. Зафиксируйте нож от проворачивания. Для этого можно вставить между ножом и корпусом газонокосилки деревянный брусок или просто удерживать нож рукой в перчатке за его не заточенную часть.
2. С помощью соответствующего инструмента открутите болт 7 крепления ножа и снимите нож.
3. Снимите с вала двигателя адаптер 3 ножа и втулку 2 адаптера.
4. Убедитесь в том, что шпонка 1 адаптера на месте и не имеет повреждений. Во избежание утери шпонки во время заточки ножа или других работ по обслуживанию газонокосилки извлеките шпонку из шпоночного паза и уберите в надёжное место.
5. Произведите заточку ножа, выдерживая угол заточки (30°), либо обратитесь для заточки ножа в специализированный сервис, или замените нож на новый.

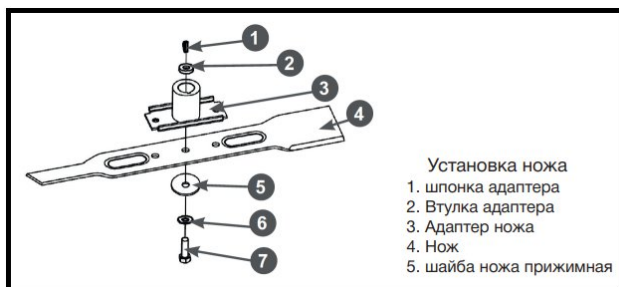

ВНИМАНИЕ!

Запрещается работать тупым или погнутым ножом. Запрещается работать ножом, имеющим разную длину лопастей. Запрещается работать газонокосилкой, если поврежден адаптер крепления ножа. Запрещается работать разбалансированным ножом. Невыполнение этих требований может привести к выходу газонокосилки из строя, что не будет являться гарантийным случаем. В период эксплуатации все поврежденные или изношенные детали должны быть заменены на оригинальные, рекомендованные заводом-изготовителем газонокосилки.

ПРИМЕЧАНИЕ: Для безопасной работы, заменяйте нож через каждые два года. Нож должен всегда быть хорошо заточен. Тупой нож может стать причиной перегрузки двигателя.

ВНИМАНИЕ!

При сборке ножа убедитесь, что режущие кромки смотрят в направлении вращения. Винт ножа должен быть затянут с силой 37 Н/м с помощью динамометрического ключа.

Обслуживание корпуса газонокосилки

Регулярно проводите проверку состояния корпуса газонокосилки и очистку его от загрязнений. Очистку рекомендуется проводить водой и мягкой щеткой.

ПРИМЕЧАНИЕ: При очистке внутренней части корпуса газонокосилки разрешается наклонять газонокосилку только так, чтобы свеча зажигания двигателя была всегда сверху.

Обслуживание травосборника

Регулярно проводите проверку целостности и очистку травосборника от загрязнений. Очистку рекомендуется проводить водой и мягкой щеткой либо продуть сжатым воздухом.

ВНИМАНИЕ!

Во избежание повреждений травосборника не рекомендуется использовать для очистки мойку высокого давления.

ПРИМЕЧАНИЕ! При необходимости, тканевую часть травосборника можно снять с металлического каркаса и произвести дополнительную её очистку.

Обслуживание ремня привода хода

Каждые 50 часов работы газонокосилки проверяйте состояние ремня привода хода.

Для этого выполните следующее:

1. Снимите со свечи зажигания колпачок высоковольтного провода и открутите свечу зажигания.
2. Установите газонокосилку под углом 90 градусов, обеспечив доступ к ремню.



Рис. 22. Проверка состояния ремня привода
1. Двигатель
2. Ремень

3. Нажмите рычаг остановки двигателя и, медленно проворачивая коленчатый вал двигателя ручным стартером, внимательно осмотрите ремень.

ВНИМАНИЕ!

Работа по замене ремня привода является достаточно трудоёмкой.

Для замены ремня обратитесь в авторизованный сервисный центр.

4. После проверки ремня установите на место все детали в порядке, обратном снятию.
5. Закрутите свечу зажигания и установите колпачок высоковольтного провода.



Обслуживание топливного бака

Для обслуживания топливного бака и топливного фильтра выполните следующие действия:

1. Открутите винты крепления верхней крышки двигателя
2. Открутите болты крепления топливного бака.
3. Снимите хомут 3 топливного шланга и снимите шланг 4 со штуцера топливного бака 1 (Рис. 23).
4. Промойте топливный бак чистым бензином.
5. Извлеките из топливного шланга 4 топливный фильтр 2 (Рис. 23).



Рис. 23. Обслуживание топливного фильтра

1. Бак топливный
2. Фильтр топливный
3. Хомут
4. Шланг топливный

6. Произведите очистку топливного фильтра, при возможности продуйте сжатым воздухом. Проверьте фильтрующую сетку фильтра на наличие механических повреждений. При наличии повреждений фильтр необходимо заменить.

7. Установку топливного фильтра и топливного бака произведите в обратной последовательности.

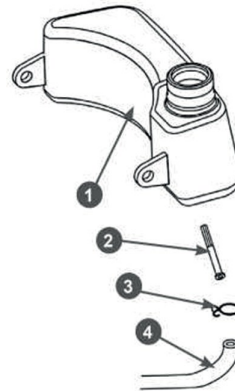
ХРАНЕНИЕ, ТРАНСПОРТИРОВАНИЕ И УТИЛИЗАЦИЯ

Хранение

Устройство следует хранить в сухом, не запыленном помещении.

При хранении должна быть обеспечена защита устройства от атмосферных осадков.

Не допускается наличие в воздухе паров кислот, щелочей и других агрессивных примесей.

Устройство во время хранения должно быть недоступно для детей.

Если предполагается, что устройство не будет эксплуатироваться длительное время, то необходимо выполнить специальные мероприятия по консервации.

ПРИМЕЧАНИЕ: Все работы по консервации проводятся на холодном двигателе.

1. Слейте топливо из топливного бака и карбюратора.
2. Запустите двигатель и дайте ему поработать, пока не израсходуется весь оставшийся бензин.
3. При необходимости замените масло в двигателе.
4. Снимите колпачок высоковольтного провода со свечи зажигания. Открутите свечу зажигания и залейте в цилиндр двигателя примерно 5 мл чистого моторного масла. Затем закрутите свечу зажигания руками на место, но не устанавливайте на свечу зажигания колпачок высоковольтного провода. Несколько раз плавно потяните за шнур стартера для того, чтобы масло распределилось по цилиндру. Плавно потяните за ручку стартера до возникновения сопротивления. Отпустите ручку стартера. Теперь впускной и выпускной клапаны двигателя закрыты, и цилиндр защищен от коррозии.
5. Затяните свечу зажигания свечным ключом и установите на свечу зажигания колпачок высоковольтного провода.
6. Очистите ребра цилиндра от загрязнений.
7. При наличии повреждений лакокрасочного покрытия деки подкрасьте все поврежденные места, или покройте участки, которые могут заржаветь, тонким слоем масла. Смажьте рычаги управления при необходимости универсальной смазкой.
7. Накройте двигатель плотным материалом, который надежно защитит его от пыли.

ВНИМАНИЕ! Бензин окисляется и портится во время хранения. Старое топливо оставляет смолистые отложения, которые загрязняют топливную систему и могут быть причиной выхода двигателя из строя. Гарантия не распространяется на повреждения топливной системы или двигателя, вызванные неправильным хранением.



Ввод в эксплуатацию после хранения

Подготовьте устройство к работе в соответствии с разделами СБОРКА И ПОДГОТОВКА К РАБОТЕ.

Перед запуском двигателя обязательно проведите предварительный осмотр. Проверьте соединение движущихся частей, отсутствие поломок деталей, которые влияют на работу двигателя. Если двигатель имеет повреждения, устраните их перед эксплуатацией.

Для возобновления работы после длительного хранения:

1. Снимите колпачок высоковольтного провода со свечи зажигания. Открутите свечу зажигания.
2. Нажмите рычаг остановки двигателя и несколько раз интенсивно дерните за ручку стартера, чтобы удалить лишнее масло из камеры сгорания.
3. Обслужите свечу или установите новую свечу зажигания. Закрутите свечу, и установите колпачок высоковольтного провода на свечу зажигания.

Если топливо было слито во время подготовки к хранению, заполните топливный бак свежим бензином.

Если цилиндр был покрыт маслом во время подготовки к хранению, двигатель после запуска может немного дымить. Это нормально.

Транспортирование

Перед транспортированием устройства любым видом транспорта необходимо слить все горюче-смазочные материалы и технические жидкости (топливо и моторное масло). Во время погрузочно-разгрузочных работ устройство не должно подвергаться ударам, падениям и воздействию атмосферных осадков.

При транспортировании устройства любым видом транспорта устройство должно находиться в рабочем положении и быть надежно закреплено, чтобы исключить его наклон и опрокидывание. Наклон устройства в любую сторону более 15° запрещается.

Условия транспортирования устройства при воздействии климатических факторов:

- температура окружающего воздуха от минус 40 до плюс 40°C;
- относительная влажность воздуха не более 80 % при 20°C.

Утилизация

Утилизация устройства должна производиться в соответствии с нормами законодательства РФ, в частности Федеральным законом N7-ФЗ от 10.01.2002 «Об охране окружающей среды».

Помните о необходимости охраны окружающей среды и экологии. Прежде чем слить какие-либо жидкости, выясните правильный способ их утилизации. Соблюдайте правила охраны окружающей среды при утилизации моторного масла, топлива, фильтров и ремней.

ПОИСК И УСТРАНЕНИЕ НЕИСПРАВНОСТЕЙ

НЕИСПРАВНОСТЬ	ВОЗМОЖНАЯ ПРИЧИНА	УСТРАНЕНИЕ
Двигатель не заводится	Топливный бак пуст	Заправьте бак топливом.
	Воздушный фильтр загрязнен	Очистите элемент воздушного фильтра, при необходимости замените
	Не затянута свеча зажигания.	Затяните свечу зажигания с моментом 20 Н/м
	Провод свечи зажигания ослаблен или отсоединен от свечи	Подсоедините провод свечи зажигания к свече зажигания
	Неправильный зазор в свече зажигания	Установите зазор между электродами от 0,7 до 0,8 мм.
	Свеча зажигания неисправна.	Установите новую свечу зажигания.
Двигатель с трудом запускается или не развивает мощность	.Неисправна система зажигания	Обратитесь в авторизованный сервисный центр
	Попадание грязи в топливную систему	Слейте топливо и очистите бак. Очистите или замените топливный фильтр, Заправьте бак свежим, чистым топливом
	Вентиляционное отверстие в крышке топливного бака закупорено.	Очистите или замените крышку топливного бака.
Двигатель работает с перебоями	Воздушный фильтр загрязнен.	Очистите элемент воздушного фильтра.
	Свеча зажигания неисправна.	Установите новую свечу зажигания
	Неправильный зазор в свече зажигания.	Установите зазор между электродами от 0,7 до 0,8 мм.
Двигатель плохо работает без нагрузки	Элемент воздушного фильтра загрязнен	Очистите элемент воздушного фильтра:
	Забита вентиляционная решётка кожуха двигателя.	Очистите решетку
	Забиты охлаждающие ребра и вентиляционные каналы корпуса двигателя.	Удалите мусор с ребер охлаждения и вентиляционных каналов. Или обратитесь в авторизованный сервисный центр.
Двигатель вибрирует на высоких оборотах	Дисбаланс ножа	Нож отбалансируйте или замените на новый
Двигатель перегревается	Ограничен поток охлаждающего воздуха.	Удалите мусор из зазоров кожуха, корпуса Вентилятора , воздушных каналов.
	Свеча зажигания неисправна.	Замените свечу зажигания
Повышенная вибрация газонокосилки	Режущий узел не затянут.	Затяните нож
	Дисбаланс ножа	Нож отбалансируйте или замените на новый
Газонокосилка не двигается (самоходная)	Поврежден/изношен ремень привода хода	Замените на новый ремень привода или обратитесь с авторизованный сервисный центр
	Повреждены/изношены приводные шкивы	Замените на новые или обратитесь с авторизованный сервисный центр
	Повреждение редуктора	Замените на новый или обратитесь с авторизованный сервисный центр
	Повреждение шестеренок задних колес	Замените ведущие задние колеса.

Если неисправность своими силами устранить не удалось, *Если неисправность своими силами устранить не удалось, обратитесь в авторизованный сервисный центр* Если возникли другие неисправности, не указанные в таблице, обратитесь в авторизованный сервисный центр



ГАРАНТИЯ

Дорогой покупатель!

1. Поздравляем вас с покупкой нашего изделия, и выражаем благодарность за ваш выбор.
 2. При покупке изделия требуйте проверки его комплектности и исправности в вашем присутствии, Руководство по эксплуатации и заполненный Гарантийный талон на русском языке. При отсутствии у вас правильно заполненного Гарантийного талона мы будем вынуждены отклонить ваши претензии по качеству данного изделия.
 3. Во избежание недоразумений убедительно просим вас перед началом работы с изделием внимательно ознакомиться с Руководством по его эксплуатации.
 4. Обращаем ваше внимание на исключительно бытовое назначение данного изделия.
 5. Правовой основой настоящих гарантийных условий является действующее Законодательство и, в частности, Закон "О защите прав потребителей".
 6. Гарантийный срок на данное изделие составляет 12 месяцев, и исчисляется со дня продажи через розничную торговую сеть. В случае устранения недостатков изделия, гарантийный срок продлевается на период, в течение которого оно не использовалось.
 7. Наши гарантийные обязательства распространяются только на неисправности, выявленные в течение гарантийного срока и обусловленные производственными факторами.
 8. Обращаем ваше внимание на то, что данное изделие служит исключительно для личных, семейных и домашних нужд, не связанных с осуществлением предпринимательской деятельности.
 9. Гарантийные обязательства не распространяются на неисправности изделия, возникшие в результате:
 - Несоблюдения пользователем предписаний Руководства по эксплуатации изделия.
 - Механического повреждения, вызванного внешним ударным или любым иным воздействием.
 - Использования изделия в профессиональных целях и объемах.
 - Применения изделия не по назначению.
 - Стихийного бедствия, действия непреодолимой силы (пожар, несчастный случай, наводнение, удар молнии и др.) или иными бытовыми факторами.
 - Неблагоприятных атмосферных и иных внешних воздействий на изделие, таких как дождь, снег, повышенная влажность, нагрев, агрессивные среды.
 - Использования принадлежностей, расходных материалов и запчастей, не рекомендованных или не одобренных производителем.
 - На изделие, подвергавшееся ремонту или модификации вне уполномоченного сервисного центра.
 - На принадлежности, запчасти, вышедшие из строя вследствие нормального износа, и расходные материалы, такие как: резиновые уплотнители, тросы управления и т. п.
 - Попыток самостоятельного ремонта изделия, вне уполномоченного сервисного центра.
- К безусловным признакам, которых относятся: сорванные гарантийные пломбы, заломы на шлицевых частях крепежных винтов, частей корпуса и т.п.
- Ненадлежащего обращения при эксплуатации, хранении и обслуживании (наличие ржавчины, забивание внутренних и внешних полостей пылью и грязью).
 - На расходные и быстроизнашивающиеся.

ГАРАНТИЙНЫЙ ТАЛОН No _____

Изделие «НАПАРНИК» модель _____

Заводской номер No _____

Продавец _____

Дата продажи «__» 20__ г. _____

М.П.

При покупке изделия требуйте у продавца проверки его надлежащего качества и комплектности, а также правильного заполнения гарантийного талона.

С условиями гарантии и проведения гарантийного обслуживания ознакомлен и согласен. Изделие получено в исправном состоянии и полностью укомплектовано. Претензий к внешнему виду и комплектации не имею.

Подпись покупателя _____



ОТМЕТКИ СЕРВИСНОГО ЦЕНТРА

Дата приемки _____ Мастер _____ ФИО _____ _____ подпись	Дата приемки _____ Мастер _____ ФИО _____ _____ подпись	Дата приемки _____ Мастер _____ ФИО _____ _____ подпись
Дата выдачи _____ Покупатель _____ _____ подпись	Дата выдачи _____ Покупатель _____ _____ подпись	Дата выдачи _____ Покупатель _____ _____ подпись
Дата приемки _____ Мастер _____ ФИО _____ _____ подпись	Дата приемки _____ Мастер _____ ФИО _____ _____ подпись	Дата приемки _____ Мастер _____ ФИО _____ _____ подпись
Дата выдачи _____ Покупатель _____ _____ подпись	Дата выдачи _____ Покупатель _____ _____ подпись	Дата выдачи _____ Покупатель _____ _____ подпись



НАПАРНИК



 www.naparnik.net

 8 800 222 42 55